



REGIONE PUGLIA



**AZIENDA SANITARIA LOCALE
BT - ANDRIA**

Bilancio di esercizio 2012

Azienda Sanitaria Locale BT
Sede: Via Fornaci n.201 – 70031 Andria
Codice Fiscale: 90062670725
Partita Iva: 06391740724

INDICE

ORGANI DELL'AZIENDA.....	2
SCHEMI DI BILANCIO.....	3
- STATO PATRIMONIALE.....	4
- CONTO ECONOMICO.....	7
NOTA INTEGRATIVA.....	10
RELAZIONE SULLA GESTIONE.....	49

ALLEGATI

MODELLI MINISTERIALI

- MODELLO CE
- MODELLO SP

RENDICONTO FINANZIARIO

CONTO ECONOMICO DELLE MACROSTRUTTURE

MODELLO MINISTERIALE SIOPE

- MODELLO ENTRATE
- MODELLO USCITE



ORGANI DELL'AZIENDA

DIREZIONE AZIENDALE

NOME E COGNOME	CARICA	ATTO DI NOMINA
Dr. Giovanni GORGONI	Direttore Generale	Delibera D.G n. 1 del 18/11/2011
Dr. Bernardo CAPOZZOLO	Direttore Amministrativo	Delibera D.G n. 3 del 30/11/2011
Dr. Carlo DI TERLIZZI	Direttore Sanitario	Delibera D.G n. 1663 del 23/11/2013

COLLEGIO SINDACALE

NOME E COGNOME	CARICA	ATTO DI NOMINA
Dr. Claudio MAZZOCCA	Presidente	Delibera D.G n. 1393 del 10/10/2012
Dr. Giovanni LEONE	Componente	Delibera D.G n. 1393 del 10/10/2012
Dr. Concetta LONGO	Componente	Delibera D.G n. 1393 del 10/10/2012
Dr. Raffaele PALMIERI	Componente	Delibera D.G n. 1393 del 10/10/2012
Dr. Pietro D'ADDATO	Componente	Delibera D.G n. 1393 del 10/10/2012





Schemi di bilancio



STATO PATRIMONIALE

ATTIVO				ANNO 2012	ANNO 2011	VARIAZIONE 2012/2011	
						Importo	%
A)	IMMOBILIZZAZIONI						
A.I)	IMMOBILIZZAZIONI IMMATERIALI			671.459	1.368.819	-697.360	-50,9
A.I.1)	Costi d'impianto e di ampliamento			0	0	0	-
A.I.2)	Costi di ricerca e sviluppo			0	0	0	-
A.I.3)	Diritti di brevetto e di utilizzazione delle opere dell'ingegno			0	0	0	-
A.I.4)	Immobilizzazioni immateriali in corso e acconti			0	927.416	-927.416	-100,0
A.I.5)	Altre immobilizzazioni immateriali			671.459	441.403	230.056	52,1
A.II)	IMMOBILIZZAZIONI MATERIALI			77.787.730	87.277.423	-9.489.693	-10,9
A.II.1)	Terreni			2.470.457	2.470.457	0	0,0
A.II.1.a)	Terreni disponibili			2.470.457	2.470.457	0	0,0
A.II.1.b)	Terreni indisponibili			0	0	0	-
A.II.2)	Fabbricati			56.310.028	48.945.398	7.364.630	15,0
A.II.2.a)	Fabbricati non strumentali (disponibili)			0	507.471	-507.471	-100,0
A.II.2.b)	Fabbricati strumentali (indisponibili)			56.310.028	48.437.927	7.872.101	16,3
A.II.3)	Impianti e macchinari			1.418.423	1.741.235	-322.812	-18,5
A.II.4)	Attrezzature sanitarie e scientifiche			8.962.673	18.446.699	-9.484.026	-51,4
A.II.5)	Mobili e arredi			1.108.927	1.802.130	-693.203	-38,5
A.II.6)	Automezzi			190.710	291.356	-100.646	-34,5
A.II.7)	Oggetti d'arte			0	0	0	-
A.II.8)	Altre immobilizzazioni materiali			547.667	692.401	-144.734	-20,9
A.II.9)	Immobilizzazioni materiali in corso e acconti			6.778.845	12.887.747	-6.108.902	-47,4
A.III)	IMMOBILIZZAZIONI FINANZIARIE (con separata indicazione, per ciascuna voce dei crediti, degli importi esigibili entro l'esercizio successivo)	Entro 12 mesi	Oltre 12 mesi	129.310	129.310	0	0,0
A.III.1)	Crediti finanziari			0	0	0	-
A.III.1.a)	Crediti finanziari v/Stato			0	0	0	-
A.III.1.b)	Crediti finanziari v/Regione			0	0	0	-
A.III.1.c)	Crediti finanziari v/partecipate			0	0	0	-
A.III.1.d)	Crediti finanziari v/altri			0	0	0	-
A.III.2)	Titoli			129.310	129.310	0	0,0
A.III.2.a)	Partecipazioni			129.310	129.310	0	0,0
A.III.2.b)	Altri titoli			0	0	0	-
TOTALE A)				78.588.499	88.775.552	-10.187.053	-11,5

ATTIVO				ANNO 2012	ANNO 2011	VARIAZIONE 2012/2011	
						Importo	%
B)	ATTIVO CIRCOLANTE						
B.I)	RIMANENZE			9.296.808	12.012.230	-2.715.422	-22,6
B.I.1)	Rimanenze beni sanitari			8.690.638	11.108.459	-2.417.821	-21,8
B.I.2)	Rimanenze beni non sanitari			606.170	903.771	-297.601	-32,9
B.I.3)	Acconti per acquisti beni sanitari			0	0	0	-
B.I.4)	Acconti per acquisti beni non sanitari			0	0	0	-
B.II)	CREDITI (con separata indicazione, per ciascuna voce, degli importi esigibili oltre l'esercizio successivo)	Entro 12 mesi	Oltre 12 mesi	58.419.775	62.885.437	-4.465.662	-7,1
B.II.1)	Crediti v/Stato	25.307		25.307	0	25.307	-
B.II.1.a)	Crediti v/Stato - parte corrente	0		0	0	0	-
B.II.1.a.1)	Crediti v/Stato per spesa corrente e acconti	0		0	0	0	-
B.II.1.a.2)	Crediti v/Stato - altro	0		0	0	0	-
B.II.1.b)	Crediti v/Stato - investimenti	0		0	0	0	-
B.II.1.c)	Crediti v/Stato - per ricerca	0		0	0	0	-
B.II.1.c.1)	Crediti v/Ministero della Salute per ricerca corrente	0		0	0	0	-
B.II.1.c.2)	Crediti v/Ministero della Salute per ricerca finalizzata	0		0	0	0	-
B.II.1.c.3)	Crediti v/Stato per ricerca - altre Amministrazioni centrali	0		0	0	0	-
B.II.1.c.4)	Crediti v/Stato - investimenti per ricerca	0		0	0	0	-
B.II.1.d)	Crediti v/prefetture	25.307		25.307	0	25.307	-
B.II.2)	Crediti v/Regione o Provincia Autonoma	43.310.769		43.310.769	49.618.516	-6.307.747	-12,7
B.II.2.a)	Crediti v/Regione o Provincia Autonoma - parte corrente	19.267.231		19.267.231	23.494.352	-4.227.121	-18,0
B.II.2.a.1)	Crediti v/Regione o Provincia Autonoma per spesa corrente	19.267.231		19.267.231	23.494.352	-4.227.121	-18,0
B.II.2.a.1.a)	Crediti v/Regione o Provincia Autonoma per finanziamento sanitario ordinario corrente	11.937.047		11.937.047	10.660.024	1.277.023	12,0
B.II.2.a.1.b)	Crediti v/Regione o Provincia Autonoma per finanziamento sanitario aggiuntivo corrente LEA	0		0	0	0	-
B.II.2.a.1.c)	Crediti v/Regione o Provincia Autonoma per finanziamento sanitario aggiuntivo corrente extra LEA	0		0	0	0	-
B.II.2.a.1.d)	Crediti v/Regione o Provincia Autonoma per spesa corrente -	7.330.184		7.330.184	12.834.328	-5.504.144	-42,9
B.II.2.a.2)	Crediti v/Regione o Provincia Autonoma per ricerca	0		0	0	0	-
B.II.2.b)	Crediti v/Regione o Provincia Autonoma - patrimonio netto	24.043.538		24.043.538	26.124.164	-2.080.626	-8,0
B.II.2.b.1)	Crediti v/Regione o Provincia Autonoma per finanziamento per investimenti	24.043.538		24.043.538	26.124.164	-2.080.626	-8,0
B.II.2.b.2)	Crediti v/Regione o Provincia Autonoma per incremento fondo di dotazione	0		0	0	0	-
B.II.2.b.3)	Crediti v/Regione o Provincia Autonoma per ripiano perdite	0		0	0	0	-
B.II.2.b.4)	Crediti v/Regione o Provincia Autonoma per ricostituzione risorse da investimenti esercizi precedenti	0		0	0	0	-
B.II.3)	Crediti v/Comuni	2.278.561		2.278.561	2.019.129	259.432	12,8
B.II.4)	Crediti v/aziende sanitarie pubbliche e acconto quota FSR da distribuire	11.146.742		11.146.742	9.462.512	1.684.230	17,8
B.II.4.a)	Crediti v/aziende sanitarie pubbliche della Regione	11.146.742		11.146.742	9.462.512	0	0,0
B.II.4.b)	Crediti v/aziende sanitarie pubbliche fuori Regione	0		0	0	0	-
B.II.5)	Crediti v/società partecipate e/o enti dipendenti della	65.135		65.135	1.596	63.539	3.981,1
B.II.6)	Crediti v/Erario	14.969		14.969	22.455	-7.486	-33,3
B.II.7)	Crediti v/altri	1.578.292		1.578.292	1.761.229	-182.937	-10,4
B.III)	ATTIVITA' FINANZIARIE CHE NON COSTITUISCONO IMMOBILIZZAZIONI			0	0	0	-
B.III.1)	Partecipazioni che non costituiscono immobilizzazioni			0	0	0	-
B.III.2)	Altri titoli che non costituiscono immobilizzazioni			0	0	0	-
B.IV)	DISPONIBILITA' LIQUIDE			95.543.843	109.326.799	-13.782.956	-12,6
B.IV.1)	Cassa			418.522	229.553	188.969	82,3
B.IV.2)	Istituto Tesoriere			94.798.083	108.921.950	-14.123.867	-13,0
B.IV.3)	Tesoreria Unica			0	0	0	-
B.IV.4)	Conto corrente postale			327.238	175.296	151.942	86,7
TOTALE B)				163.260.426	184.224.466	-20.964.040	-11,4
C)	RATEI E RISCOINTI ATTIVI						
C.I)	Ratei attivi			0	0	0	-
C.II)	Risconti attivi			111.245	143.003	-31.758	-22,2
TOTALE C)				111.245	143.003	-31.758	-22,2
TOTALE ATTIVO (A+B+C)				241.960.170	273.143.021	-31.182.851	-11,4
D)	CONTI D'ORDINE						
D.1)	Canoni di leasing ancora da pagare			0	180.840	-180.840	-100,0
D.2)	Depositi cauzionali			0	0	0	-
D.3)	Beni in comodato			0	0	0	-
D.4)	Altri conti d'ordine			0	0	0	-
TOTALE D)				0	180.840	-180.840	-100,0

PASSIVO			ANNO 2012	ANNO 2011	VARIAZIONE 2012/2011		
					Importo	%	
A)	PATRIMONIO NETTO						
A.I)	Fondo di dotazione		33.213.028	33.213.028	0	0,0	
A.II)	Finanziamenti per investimenti		67.870.847	75.000.656	-7.129.809	-9,5	
A.II.1)	Finanziamenti per beni di prima dotazione		0	0	0	-	
A.II.2)	Finanziamenti da Stato per investimenti		0	0	0	-	
A.II.2.a)	Finanziamenti da Stato ex art. 20 Legge 67/88		0	0	0	-	
A.II.2.b)	Finanziamenti da Stato per ricerca		0	0	0	-	
A.II.2.c)	Finanziamenti da Stato - altro		0	0	0	-	
A.II.3)	Finanziamenti da Regione per investimenti		67.870.847	75.000.656	-7.129.809	-9,5	
A.II.4)	Finanziamenti da altri soggetti pubblici per investimenti		0	0	0	-	
A.II.5)	Finanziamenti per investimenti da rettifica contributi in conto esercizio		0	0	0	-	
A.III)	Riserve da donazioni e lasciti vincolati ad investimenti		2.174	1.200	974	81,2	
A.IV)	Altre riserve		0	0	0	-	
A.V)	Contributi per ripiano perdite		0	27.298.028	-27.298.028	-100,0	
A.VI)	Utili (perdite) portati a nuovo		-4.670.702	-30.739.642	26.068.940	-84,8	
A.VII)	Utile (perdita) dell'esercizio		-101.682	-303.919	202.237	-66,5	
TOTALE A)			96.313.665	104.469.351	-8.155.686	-7,8	
B)	FONDI PER RISCHI ED ONERI						
B.1)	Fondi per imposte, anche differite		0	34	-34	-100,0	
B.2)	Fondi per rischi		14.813.872	8.298.776	6.515.096	78,5	
B.3)	Fondi da distribuire		0	0	0	-	
B.4)	Quota inutilizzata contributi di parte corrente vincolati		0	7.447.510	-7.447.510	-100,0	
B.5)	Altri fondi oneri		9.128.376	8.120.016	1.008.360	12,4	
TOTALE B)			23.942.248	23.866.336	75.912	0,3	
C)	TRATTAMENTO FINE RAPPORTO						
C.1)	Premi operosità		817.097	534.955	282.142	52,7	
C.2)	TFR personale dipendente		0	0	0	-	
TOTALE C)			817.097	534.955	282.142	52,7	
D)	DEBITI (con separata indicazione, per ciascuna voce, degli importi esigibili oltre l'esercizio successivo)	Entro 12 mesi	Oltre 12 mesi				
D.1)	Mutui passivi	0	0	0	0	-	
D.2)	Debiti v/Stato	0	0	0	0	-	
D.3)	Debiti v/Regione o Provincia Autonoma	0	0	3.200	-3.200	-100,0	
D.4)	Debiti v/Comuni	464.844	464.844	693.356	-228.512	-33,0	
D.5)	Debiti v/aziende sanitarie pubbliche	1.961.910	1.961.910	1.907.745	54.165	2,8	
D.5.a)	Debiti v/aziende sanitarie pubbliche della Regione per spesa corrente e mobilità	0	0	0	0	-	
D.5.b)	Debiti v/aziende sanitarie pubbliche della Regione per finanziamento sanitario aggiuntivo corrente LEA	0	0	0	0	-	
D.5.c)	Debiti v/aziende sanitarie pubbliche della Regione per finanziamento sanitario aggiuntivo corrente extra LEA	0	0	0	0	-	
D.5.d)	Debiti v/aziende sanitarie pubbliche della Regione per altre prestazioni	1.954.830	1.954.830	1.907.745	47.085	2,5	
D.5.e)	Debiti v/aziende sanitarie pubbliche della Regione per versamenti a patrimonio netto	0	0	0	0	-	
D.5.f)	Debiti v/aziende sanitarie pubbliche fuori Regione	7.080	7.080	0	7.080	-	
D.6)	Debiti v/società partecipate e/o enti dipendenti della	1.326.572	1.326.572	0	1.326.572	-	
D.7)	Debiti v/fornitori	70.279.081	70.279.081	96.522.835	-26.243.754	-27,2	
D.8)	Debiti v/Istituto Tesoriere	0	0	0	0	-	
D.9)	Debiti tributari	9.347.224	9.347.224	10.816.977	-1.469.753	-13,6	
D.10)	Debiti v/altri finanziatori	0	0	0	0	-	
D.11)	Debiti v/istituti previdenziali, assistenziali e sicurezza	15.999.116	15.999.116	16.541.550	-542.434	-3,3	
D.12)	Debiti v/altri		21.480.282	17.747.009	3.733.273	21,0	
TOTALE D)			120.859.029	144.232.672	-23.373.643	-16,2	
E)	RATEI E RISCONTI PASSIVI						
E.1)	Ratei passivi		26.636	19.295	7.341	38,0	
E.2)	Risconti passivi		1.495	20.412	-18.917	-92,7	
TOTALE E)			28.131	39.707	-11.576	-29,2	
TOTALE PASSIVO E PATRIMONIO NETTO (A+B+C+D+E)			241.960.170	273.143.021	-31.182.851	-11,4	
F)	CONTI D'ORDINE						
F.1)	Canoni di leasing ancora da pagare		0	180.840	-180.840	-100,0	
F.2)	Depositi cauzionali		0	0	0	-	
F.3)	Beni in comodato		0	0	0	-	
F.4)	Altri conti d'ordine		0	0	0	-	
TOTALE F)			0	180.840	-180.840	-100,0	

CONTO ECONOMICO

A)	VALORE DELLA PRODUZIONE	ANNO 2012	ANNO 2011	VARIAZIONE 2012/2011	
				Importo	%
A.1)	Contributi in c/esercizio	611.770.854	636.323.154	-24.552.300	-3,9
A.1.a)	Contributi in c/esercizio - da Regione o Provincia Autonoma per quota F.S. regionale	604.322.258	631.308.180	-26.985.922	-4,3
A.1.b)	Contributi in c/esercizio - extra fondo	7.425.096	5.014.974	2.410.122	48,1
A.1.b.1)	<i>Contributi da Regione o Prov. Aut. (extra fondo) - vincolati</i>	954.501	2.962.852	-2.008.351	-67,8
A.1.b.2)	<i>Contributi da Regione o Prov. Aut. (extra fondo) - Risorse aggiuntive da bilancio a titolo di copertura LEA</i>	0	0	0	-
A.1.b.3)	<i>Contributi da Regione o Prov. Aut. (extra fondo) - Risorse aggiuntive da bilancio a titolo di copertura extra LEA</i>	2.873.657	0	2.873.657	-
A.1.b.4)	<i>Contributi da Regione o Prov. Aut. (extra fondo) - altro</i>	0	0	0	-
A.1.b.5)	<i>Contributi da aziende sanitarie pubbliche (extra fondo)</i>	0	0	0	-
A.1.b.6)	<i>Contributi da altri soggetti pubblici</i>	3.596.938	2.052.122	1.544.816	75,3
A.1.c)	Contributi in c/esercizio - per ricerca	0	0	0	-
A.1.c.1)	<i>da Ministero della Salute per ricerca corrente</i>	0	0	0	-
A.1.c.2)	<i>da Ministero della Salute per ricerca finalizzata</i>	0	0	0	-
A.1.c.3)	<i>da Regione e altri soggetti pubblici</i>	0	0	0	-
A.1.c.4)	<i>da privati</i>	0	0	0	-
A.1.d)	Contributi in c/esercizio - da privati	23.500	0	23.500	-
A.2)	 Rettifica contributi c/esercizio per destinazione ad investimenti	0	0	0	-
A.3)	 Utilizzo fondi per quote inutilizzate contributi vincolati di esercizi precedenti	0	0	0	-
A.4)	 Ricavi per prestazioni sanitarie e sociosanitarie a rilevanza sanitaria	36.392.170	37.266.511	-874.341	-2,3
A.4.a)	Ricavi per prestazioni sanitarie e sociosanitarie - ad aziende sanitarie pubbliche	32.010.814	33.371.704	-1.360.890	-4,1
A.4.b)	Ricavi per prestazioni sanitarie e sociosanitarie - intramoenia	3.205.984	2.857.447	348.537	12,2
A.4.c)	Ricavi per prestazioni sanitarie e sociosanitarie - altro	1.175.372	1.037.360	138.012	13,3
A.5)	 Concorsi, recuperi e rimborsi	972.641	747.170	225.471	30,2
A.6)	 Compartecipazione alla spesa per prestazioni sanitarie (Ticket)	4.118.449	3.987.427	131.022	3,3
A.7)	 Quota contributi in c/capitale imputata nell'esercizio	4.126.730	3.774.131	352.599	9,3
A.8)	 Incrementi delle immobilizzazioni per lavori interni	0	0	0	-
A.9)	 Altri ricavi e proventi	288.435	432.576	-144.141	-33,3
TOTALE A)		657.669.279	682.530.969	-24.861.690	-3,6

B) COSTI DELLA PRODUZIONE					
B.1)	Acquisti di beni	75.485.102	72.264.289	3.220.813	4,5
B.1.a)	Acquisti di beni sanitari	73.423.542	69.694.457	3.729.085	5,4
B.1.b)	Acquisti di beni non sanitari	2.061.560	2.569.832	-508.272	-19,8
B.2)	Acquisti di servizi sanitari	326.050.138	345.735.974	-19.685.836	-5,7
B.2.a)	Acquisti di servizi sanitari - Medicina di base	46.091.413	45.365.723	725.690	1,6
B.2.b)	Acquisti di servizi sanitari - Farmaceutica	60.949.335	67.601.351	-6.652.016	-9,8
B.2.c)	Acquisti di servizi sanitari per assistenza specialistica ambulatoriale	28.681.216	28.377.762	303.454	1,1
B.2.d)	Acquisti di servizi sanitari per assistenza riabilitativa	46.798.084	51.247.116	-4.449.032	-8,7
B.2.e)	Acquisti di servizi sanitari per assistenza integrativa	3.919.598	5.173.834	-1.254.236	-24,2
B.2.f)	Acquisti di servizi sanitari per assistenza protesica	5.005.010	4.946.723	58.287	1,2
B.2.g)	Acquisti di servizi sanitari per assistenza ospedaliera	90.557.259	100.579.865	-10.022.606	-10,0
B.2.h)	Acquisti prestazioni di psichiatria residenziale e semiresidenziale	6.169.343	6.091.028	78.315	1,3
B.2.i)	Acquisti prestazioni di distribuzione farmaci File F	11.599.584	13.629.201	-2.029.617	-14,9
B.2.j)	Acquisti prestazioni termali in convenzione	2.585.937	3.025.772	-439.835	-14,5
B.2.k)	Acquisti prestazioni di trasporto sanitario	3.609.686	3.341.280	268.406	8,0
B.2.l)	Acquisti prestazioni socio-sanitarie a rilevanza sanitaria	8.378.948	6.880.944	1.498.004	21,8
B.2.m)	Compartecipazione al personale per att. Libero-prof. (intramoenia)	2.568.432	2.487.968	80.464	3,2
B.2.n)	Rimborsi Assegni e contributi sanitari	6.822.229	5.145.664	1.676.565	32,6
B.2.o)	Consulenze, collaborazioni, interinale, altre prestazioni di lavoro sanitarie e sociosanitarie	1.784.917	1.218.525	566.392	46,5
B.2.p)	Altri servizi sanitari e sociosanitari a rilevanza sanitaria	529.147	623.218	-94.071	-15,1
B.2.q)	Costi per differenziale Tariffe TUC	0	0	0	-
B.3)	Acquisti di servizi non sanitari	26.060.645	23.575.961	2.484.684	10,5
B.3.a)	Servizi non sanitari	25.463.879	23.035.176	2.428.703	10,5
B.3.b)	Consulenze, collaborazioni, interinale, altre prestazioni di lavoro non sanitarie	96.751	168.806	-72.055	-42,7
B.3.c)	Formazione	500.015	371.979	128.036	34,4
B.4)	Manutenzione e riparazione	5.350.276	4.990.641	359.635	7,2
B.5)	Godimento di beni di terzi	2.794.521	3.236.801	-442.280	-13,7
B.6)	Costi del personale	186.482.868	195.610.180	-9.127.312	-4,7
B.6.a)	Personale dirigente medico	73.284.210	77.102.975	-3.818.765	-5,0
B.6.b)	Personale dirigente ruolo sanitario non medico	6.830.276	6.990.238	-159.962	-2,3
B.6.c)	Personale comparto ruolo sanitario	74.746.025	76.905.013	-2.158.988	-2,8
B.6.d)	Personale dirigente altri ruoli	2.919.522	3.255.407	-335.885	-10,3
B.6.e)	Personale comparto altri ruoli	28.702.835	31.356.547	-2.653.712	-8,5
B.7)	Oneri diversi di gestione	1.887.375	1.840.808	46.567	2,5
B.8)	Ammortamenti	7.740.819	8.275.321	-534.502	-6,5
B.8.a)	Ammortamenti immobilizzazioni immateriali	265.539	179.735	85.804	47,7
B.8.b)	Ammortamenti dei fabbricati	2.105.121	1.915.895	189.226	9,9
B.8.c)	Ammortamenti delle altre immobilizzazioni materiali	5.370.159	6.179.691	-809.532	-13,1
B.9)	Svalutazione delle immobilizzazioni e dei crediti	0	0	0	-
B.10)	Variazione delle rimanenze	2.715.424	-973.110	3.688.534	-379,0
B.10.a)	Variazione delle rimanenze sanitarie	2.417.823	-820.065	3.237.888	-394,8
B.10.b)	Variazione delle rimanenze non sanitarie	297.601	-153.045	450.646	-294,5
B.11)	Accantonamenti	9.244.291	10.505.359	-1.261.068	-12,0
B.11.a)	Accantonamenti per rischi	6.515.096	3.472.920	3.042.176	87,6
B.11.b)	Accantonamenti per premio operosità	282.142	159.446	122.696	77,0
B.11.c)	Accantonamenti per quote inutilizzate di contributi vincolati	0	0	0	-
B.11.d)	Altri accantonamenti	2.447.053	6.872.993	-4.425.940	-64,4
TOTALE B)		643.811.459	665.062.224	-21.250.765	-3,2
DIFF. TRA VALORE E COSTI DELLA PRODUZIONE (A-B)		13.857.820	17.468.745	-3.610.925	-20,7

C) PROVENTI E ONERI FINANZIARI		ANNO 2012	ANNO 2011	VARIAZIONE 2012/2011	
				Importo	%
C.1)	Interessi attivi ed altri proventi finanziari	410.404	310.012	100.392	32,4
C.2)	Interessi passivi ed altri oneri finanziari	765.312	92.376	672.936	728,5
TOTALE C)		-354.908	217.636	-572.544	-263,1
D) RETTIFICHE DI VALORE DI ATTIVITÀ FINANZIARIE					
D.1)	Rivalutazioni	0	0	0	-
D.2)	Svalutazioni	0	0	0	-
TOTALE D)		0	0	0	-
E) PROVENTI E ONERI STRAORDINARI					
E.1)	Proventi straordinari	1.110.997	5.147.136	-4.036.139	-78,4
E.1.a)	Plusvalenze	19.000	0	19.000	-
E.1.b)	Altri proventi straordinari	1.091.997	5.147.136	-4.055.139	-78,8
E.2)	Oneri straordinari	834.734	8.821.073	-7.986.339	-90,5
E.2.a)	Minusvalenze	0	13.958	-13.958	-100,0
E.2.b)	Altri oneri straordinari	834.734	8.807.115	-7.972.381	-90,5
TOTALE E)		276.263	-3.673.937	3.950.200	-107,5
RISULTATO PRIMA DELLE IMPOSTE (A-B+C+D+E)		13.779.175	14.012.444	-233.269	-1,7
Y) IMPOSTE SUL REDDITO DELL'ESERCIZIO					
Y.1)	IRAP	13.563.288	13.984.611	-421.323	-3,0
Y.1.a)	IRAP relativa a personale dipendente	12.750.302	13.224.042	-473.740	-3,6
Y.1.b)	IRAP relativa a collaboratori e personale assimilato a lavoro dipendente	805.217	735.039	70.178	9,5
Y.1.c)	IRAP relativa ad attività di libera professione (intramoenia)	0	20.902	-20.902	-100,0
Y.1.d)	IRAP relativa ad attività commerciali	7.769	4.628	3.141	67,9
Y.2)	IRES	317.569	331.748	-14.179	-4,3
Y.3)	Accantonamento a fondo Imposte (accertamenti, condoni, ecc.)	0	0	0	-
TOTALE Y)		13.880.857	14.316.359	-435.502	-3,0
UTILE (PERDITA) DELL'ESERCIZIO		-101.682	-303.915	202.233	-66,5



Nota Integrativa

SOMMARIO

1. CRITERI GENERALI DI FORMAZIONE DEL BILANCIO D'ESERCIZIO	12
2. CRITERI DI VALUTAZIONE ADOTTATI PER LA REDAZIONE DEL BILANCIO D'ESERCIZIO AL 31 DICEMBRE 2012	14
3. DATI RELATIVI AL PERSONALE	19
4. IMMOBILIZZAZIONI MATERIALI E IMMATERIALI	20
5. IMMOBILIZZAZIONI FINANZIARIE	23
6. RIMANENZE	25
7. CREDITI	26
8. DISPONIBILITÀ LIQUIDE.....	28
9. RATEI E RISCONTI ATTIVI.....	28
10. PATRIMONIO NETTO.....	29
11. FONDI PER RISCHI ED ONERI	30
12. TRATTAMENTO DI FINE RAPPORTO DI LAVORO.....	31
13. DEBITI	32
14. RATEI E RISCONTI PASSIVI	34
15. CONTI D'ORDINE	35
16. CONTRIBUTI IN CONTO ESERCIZIO	35
17. PROVENTI E RICAVI DIVERSI	37
18. ACQUISTI DI BENI	38
19. ACQUISTI DI SERVIZI.....	39
20. COSTI DEL PERSONALE	43
21. ONERI DIVERSI DI GESTIONE	46
22. ACCANTONAMENTI.....	46
23. PROVENTI E ONERI FINANZIARI	47
24. PROVENTI E ONERI STRAORDINARI	47

1. CRITERI GENERALI DI FORMAZIONE DEL BILANCIO D'ESERCIZIO

Il bilancio d'esercizio chiuso il 31 dicembre 2012, di cui la presente Nota integrativa costituisce parte integrante ai sensi dell'art. 2423 comma 1 del codice civile, è costituito da Stato patrimoniale, Conto economico, Rendiconto finanziario ed è corredato dalla Relazione sulla Gestione. Esso è stato redatto secondo quanto previsto dalle disposizioni contenute nel D. Lgs 118/2011 e dalla normativa di cui al Codice Civile in materia di bilancio, interpretate ed integrate, laddove ritenuto necessario, dai Principi Contabili Nazionali (OIC), fatto salvo quanto difformemente previsto dallo stesso D. Lgs 118/2011 e s.m.i., nonché dai successivi decreti ministeriali di attuazione.

La presente Nota integrativa, in particolare, contiene tutte le informazioni richieste dal D. Lgs 118/2011 e s.m.i., nonché dai successivi decreti ministeriali di attuazione. Fornisce inoltre tutte le informazioni supplementari, anche se non specificatamente richieste da disposizioni di legge, ritenute necessarie a dare una rappresentazione veritiera e corretta dei fatti aziendali e in ottemperanza al postulato della chiarezza di bilancio.

La moneta di conto applicata per la redazione dello stato patrimoniale e del conto economico è l'Euro, senza cifre decimali, come previsto dall'art. 16, comma 8, D.Lgs n. 213/98 e dall'art. 2423, comma 5, del codice civile. L'arrotondamento è stato eseguito all'unità inferiore per decimali inferiori a 0,5 Euro e all'unità superiore per decimali pari o superiori a 0,5 Euro.

Per un'immediata comprensione, i valori esposti nella presente Nota integrativa sono espressi in migliaia di Euro.

Lo stesso dicasi per quanto concerne il rendiconto finanziario ed i modelli ministeriali allegati che del presente bilancio costituiscono parte integrante.

Eventuali deroghe all'applicazione di disposizioni di legge:

GEN01-NO - Nella redazione del bilancio d'esercizio al 31 dicembre 2012 non si sono verificati casi eccezionali che abbiano imposto di derogare alle disposizioni di legge.

Eventuali deroghe al principio di continuità di applicazione dei criteri di valutazione.

GEN02-NO - I criteri di valutazione adottati nel bilancio al 31 dicembre 2012 non sono difformi da quelli osservati nella redazione del bilancio dell'esercizio precedente, in particolare per quanto concerne la continuità dei medesimi principi.

Eventuali casi di non comparabilità delle voci rispetto all'esercizio precedente e adattamento dei saldi al 31 dicembre 2011.

GEN03-SI - In linea con la previsione normativa sopra indicata, lo stato patrimoniale, il conto economico ed il rendiconto finanziario sono comparati con quelli relativi all'esercizio precedente.

A tal fine sul bilancio d'esercizio al 31 dicembre 2011 sono state effettuate delle riclassifiche di dati in modo da fornire una rappresentazione più chiara della situazione patrimoniale, finanziaria ed economica a tale data, nonché di consentire la comparabilità delle voci del bilancio d'esercizio precedente con quello al 31/12/2012. Tale necessità si è resa necessaria in seguito all'adozione dei nuovi schemi di bilancio previsti dal D. Lgs 118/2011, nonché dall'adozione del nuovo piano dei conti, notificato con nota Assessorato alla Salute Regione Puglia prot. n. AOO-168-0000956 del 08/11/2012.

Altre informazioni di carattere generale, relative alla conversione dei valori.

GEN04-NO – Nel corso dell'esercizio non sono state effettuate conversioni di voci di bilancio espresse all'origine in moneta diversa dall'Euro.

Al fine di offrire una più esauriente informativa contabile il bilancio è integrato con i prospetti di seguito indicati:

- **Allegato 1:** Modello Ministeriale CE al 31 dicembre 2012 e 31 dicembre 2011;
- **Allegato 2:** Modello Ministeriale SP al 31 dicembre 2012 e 31 dicembre 2011;
- **Allegato 3:** Rendiconto finanziario al 31 dicembre 2012 e 31 dicembre 2011;
- **Allegato 4:** Conto economico delle macrostrutture aziendali al 31 dicembre 2012;
- **Allegato 5:** Rendiconto degli incassi e pagamenti 2012 riclassificati secondo codice SIOPE;



2. CRITERI DI VALUTAZIONE ADOTTATI PER LA REDAZIONE DEL BILANCIO D'ESERCIZIO AL 31 DICEMBRE 2012

Il bilancio d'esercizio al 31 dicembre 2012 è stato redatto con chiarezza, così da rappresentare in modo veritiero e corretto la situazione patrimoniale e finanziaria dell'azienda e il risultato economico dell'esercizio.

Le caratteristiche sopra menzionate sono state assicurate, laddove necessario, dall'inserimento di informazioni complementari. Se vi è stata deroga alle disposizioni di legge, essa è stata motivata e ne sono stati esplicitati gli effetti sulla situazione patrimoniale, finanziaria ed economica dell'azienda nella presente Nota integrativa.

Il bilancio d'esercizio è stato predisposto applicando i medesimi criteri di valutazione, principi contabili e principi di redazione del bilancio adottati nel precedente esercizio.

La valutazione delle voci di bilancio è stata fatta ispirandosi a criteri generali di prudenza e competenza, tenendo conto della funzione economica dell'attivo e del passivo considerato e nella prospettiva della continuazione dell'attività.

L'applicazione del principio della prudenza ha comportato la valutazione individuale degli elementi componenti le singole poste o voci delle attività o passività, pertanto tutte le perdite sono state contabilizzate, mentre i profitti non realizzati non sono stati riconosciuti.

In ottemperanza al principio della competenza, l'effetto delle operazioni e degli altri eventi è stato rilevato contabilmente e attribuito all'esercizio al quale tali operazioni ed eventi si riferiscono, e non a quello in cui si concretizzano i relativi movimenti finanziari (incassi e pagamenti).

La continuità di applicazione dei criteri di valutazione nel tempo rappresenta elemento necessario ai fini della comparabilità dei bilanci dell'azienda nei vari esercizi.

Di seguito sono esposti i criteri di valutazione ed i principi contabili adottati nella redazione del bilancio al 31 dicembre 2012.

Immobilizzazioni immateriali

Le immobilizzazioni immateriali sono iscritte in bilancio al costo di acquisto o produzione comprensivo degli oneri accessori e dell'IVA in quanto non detraibile. Sono esposte al netto delle quote di ammortamento calcolate sistematicamente in ogni esercizio. Le aliquote di ammortamento utilizzate sono quelle fissate dal D. Lgs 118/2011 e s.m.i., nonché dai successivi decreti ministeriali di attuazione.



Alla data di chiusura dell'esercizio non vi sono immobilizzazioni immateriali che risultino durevolmente di valore inferiore a quello determinato secondo i criteri precedenti.

L'iscrizione tra le immobilizzazioni dei costi di impianto e di ampliamento, di ricerca e sviluppo avviene con il consenso del collegio sindacale.

Immobilizzazioni materiali

Le immobilizzazioni materiali di primo conferimento, incluso i fabbricati strumentali, sono state iscritte nel bilancio al 1° gennaio 2006 (data di istituzione della ASL BT) sulla scorta dei saldi comunicati in fase di trasferimento da parte delle ASL cedenti il relativo ramo d'azienda.

Le immobilizzazioni materiali acquistate a decorrere dal 1° gennaio 2006, sono iscritte al costo di acquisto o produzione, comprensivo degli oneri accessori di diretta imputazione e dell'IVA in quanto non detraibile, al netto dei relativi fondi ammortamento.

Il valore netto dei beni, determinato secondo i criteri su esposti, non supera quello desumibile da ragionevoli aspettative di utilità e di recuperabilità dello stesso negli esercizi successivi. Eventuali svalutazioni effettuate per rilevare perdite durevoli di valore non sono più mantenute negli esercizi successivi se vengono meno i motivi che ne hanno determinato l'iscrizione.

Gli ammortamenti imputati al conto economico sono determinati in modo sistematico e costante, sulla base delle aliquote ritenute rappresentative della vita utile stimata dei cespiti. In particolare, si applicano le aliquote fissate dal D. Lgs 118/2011 e s.m.i., nonché dai successivi decreti ministeriali di attuazione, in quanto ritenute rappresentative della vita utile dei beni.

Le immobilizzazioni materiali in corso sono evidenziate in apposita voce dello stato patrimoniale e sono iscritte al costo di acquisizione sostenuto fino alla data del bilancio, ivi compresi gli oneri accessori di diretta ed indiretta imputazione.

Le spese relative a migliorie ed ammodernamenti (c.d. manutenzioni e riparazioni straordinarie) dei beni materiali sono capitalizzate, imputandole a maggiorazione del costo originario del cespite, nella misura in cui contribuiscono ad incrementare la capacità produttiva dei beni cui si riferiscono, ovvero la vita utile degli stessi. Quelle che non soddisfano tali requisiti sono considerate costi dell'esercizio e, pertanto, vengono iscritte nel conto economico.

Le immobilizzazioni materiali detenute in base a contratti di leasing finanziario vengono contabilizzate secondo quanto previsto dalla vigente normativa italiana, la quale prevede l'addebito a conto economico

per competenza dei canoni, l'indicazione dell'impegno per canoni a scadere nei conti d'ordine e l'inserimento del cespite tra le immobilizzazioni solo all'atto del riscatto.

Titoli

Sono iscritti al minor valore tra il prezzo d'acquisto e quanto è possibile realizzare sulla base dell'andamento del mercato.

Partecipazioni

Sono iscritte al costo di acquisto o di sottoscrizione, eventualmente rettificato per riflettere perdite permanenti di valore. Tale minor valore non verrà mantenuto negli esercizi successivi qualora vengano meno le ragioni della svalutazione effettuata.

Rimanenze

Sono iscritte al minore tra costo di acquisto o di produzione e valore desumibile dall'andamento del mercato. Per i beni fungibili il costo è calcolato con il metodo della media ponderata.

Crediti

I crediti sono esposti al valore di presumibile realizzo e pertanto figurano al netto degli accantonamenti al fondo svalutazione crediti, effettuati per la copertura del rischio d'incasso.

Disponibilità liquide

Le giacenze di cassa sono iscritte al valore nominale. I depositi presso l'Istituto Tesoriere e l'Amministrazione Postale sono iscritti al presumibile valore di realizzo che, nella fattispecie, coincide con il valore nominale.

Ratei e risconti

I ratei e i risconti attivi e passivi sono iscritti secondo il criterio della competenza economica ed accolgono, in conformità a quanto previsto dall'art. 2424 bis del codice civile, proventi di competenza dell'esercizio ed esigibili in esercizi successivi, nonché costi sostenuti entro la chiusura dell'esercizio, ma di competenza di esercizi successivi.

Sono iscritte in tali voci le quote di costi e proventi comuni a due o più esercizi determinati in relazione all'effettiva competenza temporale ed economica, in applicazione del principio della correlazione dei costi e dei ricavi in ragione del tempo.

Patrimonio netto

I contributi per ripiano perdite sono rilevati con le modalità previste dal D. Lgs 118/2011 e s.m.i., nonché dai successivi decreti ministeriali di attuazione. Essi accolgono disponibilità liquide assegnate all'Azienda dalla Regione Puglia a copertura delle perdite rilevate negli esercizi precedenti.

I contributi in conto capitale rappresentano somme assegnate all'Azienda senza obbligo di restituzione da impiegarsi per l'acquisizione di beni mobili ed immobili strumentali, nonché per la ristrutturazione e l'ampliamento dei fabbricati strumentali.

I contributi in conto capitale sono rilevati con le modalità previste dal D. Lgs 118/2011 e s.m.i., nonché dai successivi decreti ministeriali di attuazione. Essi sono registrati in un'apposita riserva ben distinta del patrimonio netto al momento della delibera di assegnazione da parte degli enti e dei soggetti concedenti. La riserva viene utilizzata in sede di redazione del bilancio d'esercizio, mediante attribuzione a conto economico di un importo pari alla quota di ammortamento relativa ai beni acquistati con i contributi medesimi (cosiddetta sterilizzazione degli ammortamenti), proprio per neutralizzare l'effetto economico di quest'ultima.

Fondo rischi e oneri

I fondi per quote inutilizzate di contributi sono costituiti da accantonamenti determinati con le modalità previste dall'art. 29 comma 1, lett. e) del D.Lgs. 118/2011 e s.m.i., nonché dai successivi decreti ministeriali di attuazione.

Il fondo rischi accoglie gli accantonamenti connessi a passività potenziali ritenute probabili relative ai contenziosi in corso alla data di redazione del bilancio con fornitori, personale dipendente, personale convenzionato ed assistiti.

Il fondo oneri accoglie per lo più gli accantonamenti effettuati a fronte di passività certe, il cui ammontare o la cui data di sopravvenienza, sono indeterminati alla data di redazione del bilancio.

Fondo Premio Operosità medici Sumai

Il fondo comprende gli importi relativi agli oneri maturati nei confronti dei medici SUMAI in base alle norme e disposizioni contenute nella Convenzione Unica Nazionale che regolano la determinazione del Premio Operosità dei predetti medici.

Debiti

I debiti sono iscritti al valore nominale.

Ricavi e costi

Sono rilevati secondo i principi della prudenza e della competenza economica, anche mediante l'iscrizione dei relativi ratei e risconti.

Imposte sul reddito

Sono determinate secondo le norme e le aliquote vigenti.

Conti d'ordine

Tali conti espongono i dati relativi al sistema degli impegni, dei rischi, dei beni di proprietà presso terzi e dei beni di terzi presso l'Azienda.



3. DATI RELATIVI AL PERSONALE

Le principali informazioni inerenti il personale sono esposte nelle seguenti tabelle.

Tipologia di personale	T12		T12		T13		T14		Totale Costo T.I. esclusa IRAP	Totale spese a carattere stipendiale e accessorie T.D.	Oneri sociali T.D.	Totale Costo T.D. esclusa IRAP
	Personale al 31/12/2011	di cui Personale Part Time al 31/12/2011	Personale al 31/12/2012	di cui Personale Part Time al 31/12/2012	Numero Mensilità	Totale spese a carattere stipendiale T.I.	Totale Spese accessorie T.I.	Oneri sociali T.I.				
RUOLO SANITARIO												
Dirigenza												
Medico - veterinaria	739		708		8.529,30	29.121	23.562	14.609	67.291	4.595	1.399	5.993
sanitaria	90		86		1.003,19	3.297	1.629	1.367	6.293	411	126	537
Comparto												
categoria Ds	64		58		703,00	1.884	416	641	2.941			
categoria D	1.702	30	1.671	32	20.007,95	43.473	9.264	14.647	67.385	1.919	585	2.504
categoria C	52	2	44	2	554,42	1.177	244	396	1.816			
categoria Bs	3		3		36,00	67	11	22	100			
RUOLO PROFESSIONALE												
Dirigenza	6		6		72,00	261	276	154	691			
livello dirigenziale	0		0		0,00							
Comparto												
categoria D	5		5		54,46	51	3	16	70	64	20	84
RUOLO TECNICO												
Dirigenza	2		2		24,00	88	67	41	197			
livello dirigenziale	0		0		0,00							
Comparto												
categoria Ds	6		6		60,00	143	56	52	251			
categoria D	52	2	49	3	581,88	1.354	112	417	1.883			
categoria C	95	1	84	1	1.025,73	1.963	623	684	3.271	63	20	83
categoria Bs	147		139		1.675,92	2.971	621	979	4.571			
categoria B	93		88		1.059,46	1.760	141	541	2.442			
categoria A	220	1	208	1	2.513,81	3.943	858	1.306	6.107			
RUOLO AMMINISTRATIVO												
Dirigenza	22		19		237,00	743	650	378	1.771	205	56	261
livello dirigenziale	0		0		0,00							
Comparto												
categoria Ds	42	1	40	1	479,67	1.189	259	382	1.830			
categoria D	93	1	85		999,54	1.954	227	602	2.783	205	64	269
categoria C	90	2	85	2	1.021,92	2.029	154	613	2.796			
categoria Bs	19		19		228,00	420	24	126	569			
categoria B	32		31		375,26	668	38	200	906			
categoria A	32		23		307,96	514	107	165	786			
Totali	3.605	40	3.459	42	41.550,47	99.070	39.342	38.338	176.750	7.462	2.270	9.731

Tipologia di personale	T1A	T1C	T1A	T1C
	Personale in comando al 31/12/2011 ad altri enti	Personale in comando al 31/12/2011 da altri enti	Personale in comando al 31/12/2012 ad altri enti	Personale in comando al 31/12/2012 da altri enti
RUOLO SANITARIO				
Dirigenza				
Medico - veterinaria	1		1	
sanitaria		1		1
Comparto				
categoria Ds				
categoria D	2	1	3	
categoria C				
categoria Bs				
RUOLO PROFESSIONALE				
Dirigenza				
livello dirigenziale				
Comparto				
categoria D				
RUOLO TECNICO				
Dirigenza				
livello dirigenziale				
Comparto				
categoria Ds				
categoria D				
categoria C			1	
categoria Bs				
categoria B				
categoria A				
RUOLO AMMINISTRATIVO				
Dirigenza				
livello dirigenziale				
Comparto				
categoria Ds				
categoria D				
categoria C				
categoria Bs				
categoria B				
categoria A				
Totali	3	2	5	1

PERSONALE IN CONVENZIONE (FLS 12 quadro E per MMG e PLS)	Personale al 31/12/2011	Personale al 31/12/2012
Tipologia di personale		
MEDICINA DI BASE	423	421
- MMG	298	294
- PLS	52	54
- Continuità assistenziale	73	73
Emergenza Sanitaria Territoriale	40	39
Medicina dei Servizi	4	4
Specialisti Ambulatoriali	84	74
Psicologi	2	2
Veterinari	12	12
Biologi	4	4

4. IMMOBILIZZAZIONI MATERIALI E IMMATERIALI

Il dettaglio e la movimentazione delle immobilizzazioni materiali ed immateriali sono esposti nelle seguenti tabelle.

CODICE MOD. SP	IMMOBILIZZAZIONI IMMATERIALI	Costo storico	ESERCIZI PRECEDENTI			MOVIMENTI DELL'ESERCIZIO						Valore Netto Contabile		
			Rivalutazioni (+) / Svalutazioni (-)	Fondo ammortamento	Valore netto iniziale	Variazione per effetto ricalcolo fondi amm.to ex D.Lgs. 118/2011	Valore netto iniziale post ricalcolo	Giroconti e Riclassificazioni	Rivalutazioni (+) / Svalutazioni (-)	Acquisizioni e costruzioni in economia	Dismissioni (valore netto)		Ammortamenti	
AAA120	Immobilizzazioni immateriali in corso e acconti	927	0	0	927	0	927	-927	0	0	0	0	0	0
AAA140	Concessioni, licenze, marchi e diritti simili	2.254	0	1.822	432	0	432	0	0	495	0	256	671	
	di cui soggette a sterilizzazione	932	0	468	464	0	464	0	0	0	0	93	371	
AAA160	Migliorie su beni di terzi	992	0	983	9	0	9	0	0	0	0	9	0	
	di cui soggette a sterilizzazione	0	0	0	0	0	0	0	0	0	0	0	0	
	TOTALE IMMOBILIZZAZIONI IMMATERIALI	4.173	0	2.805	1.368	0	1.368	-927	0	495	0	265	671	
	di cui soggette a sterilizzazione	932	0	468	464	0	464	0	0	0	0	93	371	

La voce "Concessioni, licenze, marchi e diritti simili" si riferisce prevalentemente a software applicativi.

CODICE MOD. SP	IMMOBILIZZAZIONI MATERIALI	Costo storico	ESERCIZI PRECEDENTI			MOVIMENTI DELL'ESERCIZIO						Valore Netto Contabile	
			Rivalutazioni (+) / Svalutazioni (-)	Fondo ammortamento	Valore netto iniziale	Variazione per effetto ricalcolo fondi amm.to ex D.Lgs. 118/2011	Valore netto iniziale post ricalcolo	Giroconti e Riclassificazioni	Rivalutazioni (+) / Svalutazioni (-)	Acquisizioni e costruzioni in economia	Dismissioni (valore netto)		Ammortamenti
AAA290	Terreni disponibili	2.470	0	0	2.470	0	2.470	0	0	0	0	0	2.470
	di cui soggette a sterilizzazione	0	0	0	0	0	0	0	0	0	0	0	0
AAA320	Fabbricati non strumentali (disponibili)	507	0	0	507	-507	0	0	0	0	0	0	0
	di cui soggette a sterilizzazione	0	0	0	0	0	0	0	0	0	0	0	0
AAA350	Fabbricati strumentali (indisponibili)	105.588	0	57.150	48.438	0	48.438	9.210	0	767	0	2.105	56.310
	di cui soggette a sterilizzazione	79.067	0	34.960	44.107	0	44.107	0	0	0	0	1.504	42.603
AAA380	Impianti e macchinari	6.706	0	4.965	1.741	0	1.741	0	0	133	0	456	1.418
	di cui soggette a sterilizzazione	1.735	0	1.574	161	0	161	0	0	0	0	38	123
AAA410	Attrezzature sanitarie e scientifiche	55.029	0	36.583	18.446	-6.714	11.732	0	0	1.342	0	4.112	8.962
	di cui soggette a sterilizzazione	30.211	0	22.489	7.722	0	7.722	0	0	0	0	2.439	5.283
AAA440	Mobili e arredi	5.943	0	4.141	1.802	-469	1.333	0	0	163	0	387	1.109
	di cui soggette a sterilizzazione	1.520	0	1.478	42	0	42	0	0	0	0	38	4
AAA470	Automezzi	1.848	0	1.557	291	0	291	0	0	30	0	131	190
	di cui soggette a sterilizzazione	844	0	824	20	0	20	0	0	0	0	8	12
AAA510	Altre immobilizzazioni materiali	7.187	0	6.495	692	17	709	0	0	122	0	283	548
	di cui soggette a sterilizzazione	1.979	0	1.951	28	0	28	0	0	0	0	7	21
AAA540	Immobilizzazioni materiali in corso e acconti	12.888	0	0	12.888	0	12.888	-8.282	0	2.174	0	0	6.780
	TOTALE IMMOBILIZZAZIONI MATERIALI	198.166	0	110.891	87.275	-7.673	79.602	928	0	4.731	0	7.474	77.787
	di cui soggette a sterilizzazione	115.356	0	63.276	52.080	0	52.080	0	0	0	0	4.034	48.046

DETTAGLIO ALTRE IMMOBILIZZAZIONI MATERIALI	Valore lordo	Fondo ammortamento	Valore netto
Attrezzature non sanitarie	256	231	25
Macchine elettroniche per ufficio	4.772	4.271	501
Macchine ordinarie d'ufficio	159	155	4
Telefoni cellulari	3	1	2
Altri beni materiali	2.121	2.103	18
Totale	7.311	6.761	550

DETTAGLIO IMMOBILIZZAZIONI MATERIALI IN CORSO	Tipologia finanziamento	MOVIMENTI DELL'ESERCIZIO			
		Valore iniziale	Incrementi	Giroconti e Riclassificazioni	Valore finale
Lavori di adeguamento e rifunionalizzazione fabbricati	Art. 20 L. 67/88	12.888	1.634	-9.210	5.312
Attrezzature sanitarie	FESR	0	540	0	540
Macchine elettroniche per ufficio	FESR	0	927	0	927
Totale		12.888	3.101	-9.210	6.779

IMM01 – Aliquote di ammortamento delle immobilizzazioni immateriali

IMM01 – NO – Per le immobilizzazioni immateriali, non ci si è avvalsi della facoltà di adottare aliquote di ammortamento superiori a quelle indicate nel D.Lgs 118/2011 e s.m.i., nonché dai successivi decreti ministeriali di attuazione.

Immobilizzazioni immateriali	Aliquota indicata nel D.Lgs. 118/2011	Aliquota utilizzata dall'azienda
Concessioni, licenze, marchi	20%	20%
Migliorie su beni di terzi	25%	25%

Le aliquote utilizzate nel 2012 non si discostano da quelle utilizzate nel precedente esercizio.

IMM02 – Aliquote di ammortamento delle immobilizzazioni materiali

IMM01 – NO – Per le immobilizzazioni materiali, non ci si è avvalsi della facoltà di adottare aliquote di ammortamento superiori a quelle indicate nel D.Lgs 118/2011 e s.m.i., nonché dai successivi decreti ministeriali di attuazione.

Immobilizzazioni immateriali	Aliquota indicata nel D.Lgs. 118/2011	Aliquota utilizzata dall'azienda nel 2012	Aliquota utilizzata dall'azienda ante 2012
Fabbricati indisponibili	3%	3%	3%
Fabbricati disponibili	3%	3%	0%
Impianti e macchinari	12,5%	12,5%	12,5%
Attrezzature sanitarie	20%	20%	12,5%
Attrezzature non sanitarie	20%	20%	25%
Mobili e arredi	12,5%	12,5%	10%
Autoveicoli, motoveicoli e simili	25%	25%	25%
Macchine elettroniche d'ufficio	20%	20%	20%
Macchine ordinarie d'ufficio	20%	20%	12,5%
Telefoni cellulari	20%	20%	25%
Altri beni materiali	20%	20%	25%

Nell'esercizio 2012 sono state utilizzate le aliquote di ammortamento previste dal D.Lgs 118/2011 che per alcune tipologie di cespiti si discostano da quelle utilizzate negli esercizi precedenti. L'utilizzo di tali nuove aliquote di ammortamento ha comportato nell'esercizio 2012 una rideterminazione dei fondi ammortamento il cui effetto, al netto della corrispondente sterilizzazione, è pari ad Euro/000 4.671 di maggiori ammortamenti. Tale effetto è stato contabilizzato in contropartita nella voce del patrimonio netto "perdite esercizi precedenti", così come previsto dalle indicazioni regionali in materia di redazione dei bilanci delle Aziende Sanitarie pugliesi.

IMM03 – Ammortamento dimezzato per I cespiti acquistati nell'anno.

IMM03 – SI – Per gli acquisti effettuati nel corso dell'esercizio le aliquote sono ridotte forfettariamente del 50%, in quanto la quota di ammortamento così ottenuta non si discosta significativamente da quella calcolata a partire dal momento in cui il cespite si è reso disponibile e pronto per l'uso.

IMM04 – Eventuale ammortamento integrale.

IMM04 – NO – Per i cespiti di valore inferiore a Euro 516,46, non ci si è avvalsi della facoltà di ammortizzare integralmente il bene nell'esercizio in cui il bene è divenuto disponibile e pronto all'uso.

IMM05 – Svalutazioni.

IMM05 – NO – Nel corso dell'esercizio non sono state effettuate svalutazioni di immobilizzazioni immateriali e materiali.

IMM06 – Rivalutazioni.

IMM06 – NO – Nel corso dell'esercizio non sono state effettuate rivalutazioni di immobilizzazioni immateriali e materiali.

IMM07 – Incrementi delle immobilizzazioni per lavori interni.

IMM07 – NO – Nel corso dell'esercizio non sono state effettuate capitalizzazioni di costi.

IMM08 – Oneri finanziari capitalizzati.

IMM08 – NO – Nel corso dell'esercizio non sono stati capitalizzati oneri finanziari.



Altre informazioni relative alle immobilizzazioni materiali e immateriali

Informazione	Caso presente in azienda?	Se sì, illustrare
IMM09 – Gravami. Sulle immobilizzazioni dell'azienda vi sono gravami quali ipoteche, privilegi, pegni, pignoramenti ecc?	NO	
IMM10 – Immobilizzazioni in contenzioso iscritte in bilancio. Sulle immobilizzazioni iscritte in bilancio sono in corso contenziosi con altre aziende sanitarie, con altri enti pubblici o con soggetti privati?	NO	
IMM11 – Immobilizzazioni in contenzioso non iscritte in bilancio. Esistono immobilizzazioni non iscritte nello stato patrimoniale perché non riconosciute come proprietà dell'azienda in seguito a contenziosi in corso con altre aziende sanitarie, con altri enti pubblici o con soggetti privati?	NO	
IMM12 – Eventuali impegni significativi assunti con fornitori per l'acquisizione di immobilizzazioni materiali. Esistono impegni già assunti, ma non ancora tradottisi in debiti?	NO	
IMM13 – Immobilizzazioni destinate alla vendita. Esistono immobilizzazioni destinate alla vendita con apposito atto deliberativo aziendale?	NO	
IMM14 – Altro. Esistono altre informazioni che si ritiene necessario fornire per soddisfare la regola generale secondo cui "Se le informazioni richieste da specifiche disposizioni di legge non sono sufficienti a dare una rappresentazione veritiera e corretta, si devono fornire le informazioni complementari necessarie allo scopo" (art 2423 cc)?	NO	

5. IMMOBILIZZAZIONI FINANZIARIE

Dettagli e movimentazioni dei titoli iscritti nelle immobilizzazioni finanziarie

CODICE MOD. SP	TITOLI CHE COSTITUISCONO IMMOBILIZZAZIONI FINANZIARIE	Costo storico	ESERCIZI PRECEDENTI			MOVIMENTI DELL'ESERCIZIO					
			Rivalutazioni	Svalutazioni	Valore iniziale	Giroconti e Riclassificazioni	Rivalutazioni	Svalutazioni	Acquisizioni e conferimenti	Cessioni (valore contabile)	Valore contabile
AAA710	Partecipazioni:										
	Partecipazioni in imprese controllate	120	0	0	120	0	0	0	0	0	120
	Partecipazioni in altre imprese	9	0	0	9	0	0	0	0	0	9
	TOTALE	129	0	0	129	0	0	0	0	0	129

Informativa in merito alle partecipazioni iscritte tra le immobilizzazioni finanziarie

ELENCO PARTECIPAZIONI	Sede	Forma giuridica	Capitale	% capitale pubblico	Patrimonio netto incluso riserve	Totale Attivo	Risultato di esercizio	% di possesso	Valore attribuito a bilancio	Criterio di valorizzazione (costo / PN)
Partecipazioni in imprese controllate:										
SANITASERVICE ASL BAT S.R.L.	Andria - Via Fornaci 201	Società a Responsabilità Limitata	120	100%	331	2.016	1	100%	120	COSTO
Partecipazioni in altre imprese:										
Società Consortile ISBEM (Ist. Scientifico Biomedico)	Mesagne (BR) - Cittadella della ricerca	Società per Azioni	375	0%	n.a.	n.a.	n.a.	2,4%	9	COSTO

IF01 – Svalutazione delle immobilizzazioni finanziarie.

IF01 – NO – Nel corso dell'esercizio non sono state effettuate svalutazioni delle immobilizzazioni finanziarie.

Altre informazioni relative alle immobilizzazioni finanziarie

Informazione	Caso presente in azienda?	Se sì, illustrare
IF02 – Gravami. Su crediti immobilizzati, partecipazioni e altri titoli dell'azienda vi sono gravami quali pegni, pignoramenti ecc?	NO	
IF03 – Contenzioso con iscrizione in bilancio. Su crediti immobilizzati, partecipazioni e altri titoli iscritti in bilancio sono in corso contenziosi con altre aziende sanitarie, con altri enti pubblici o con soggetti privati?	NO	
IF04 – Contenzioso senza iscrizione in bilancio. Esistono partecipazioni o altri titoli non iscritti nello stato patrimoniale perché non riconosciuti come proprietà dell'azienda in seguito a contenziosi in corso con altre aziende sanitarie, con altri enti pubblici o con soggetti privati?	NO	
IF05 – Altro. Esistono altre informazioni che si ritiene necessario fornire per soddisfare la regola generale secondo cui "Se le informazioni richieste da specifiche disposizioni di legge non sono sufficienti a dare una rappresentazione veritiera e corretta, si devono fornire le informazioni complementari necessarie allo scopo" (art 2423 cc)?	NO	

6. RIMANENZE

Il dettaglio e la movimentazione delle rimanenze è esposto nella seguente tabella

CODICE MOD. SP	RIMANENZE	Valore iniziale	Giroconti e Riclassificazioni	Incrementi	Incrementi/ Utilizzi Fondo Svalutazione magazzino	Decrementi	Valore finale	di cui presso terzi per distribuzione per nome e per conto	di cui scorte di reparto
ABA020	Prodotti farmaceutici ed emoderivati:	4.095	0	32.205	0	-33.084	3.216	0	504
	Medicinali con AIC, ad eccezione di vaccini ed emoderivati di produzione regionale	4.095	0	32.205	0	-33.084	3.216	0	504
	Medicinali senza AIC	0	0		0		0	0	0
	Emoderivati di produzione regionale	0	0		0		0	0	0
ABA030	Sangue ed emocomponenti	375	0	3.752	0	-3.791	336	0	25
ABA040	Dispositivi medici:	2.919	0	10.808	0	-11.651	2.076	0	1.566
	Dispositivi medici	2.919	0	10.808	0	-11.651	2.076	0	1.566
	Dispositivi medici impiantabili attivi	0	0		0		0	0	0
	Dispositivi medico diagnostici in vitro (IVD)	0	0		0		0	0	0
ABA050	Prodotti dietetici	86	0	640	0	-653	73	0	5
ABA060	Materiali per la profilassi (vaccini)	384	0	3.198	0	-3.136	446	0	0
ABA070	Prodotti chimici	0	0		0		0	0	0
ABA080	Materiali e prodotti per uso veterinario	0	0		0		0	0	0
ABA090	Altri beni e prodotti sanitari	3.249	0	21.059	0	-21.765	2.543	0	2.294
ABA100	Acconti per acquisto di beni e prodotti sanitari	0	0		0		0	0	0
	RIMANENZE BENI SANITARI	11.108	0	71.662	0	-74.080	8.690	0	4.394
ABA120	Prodotti alimentari	5	0	18	0	-20	3	0	0
ABA130	Materiali di guardaroba, di pulizia e di convivenza in genere	327	0	531	0	-684	174	0	21
ABA140	Combustibili, carburanti e lubrificanti	35	0	0	0	0	35	0	0
ABA150	Supporti informatici e cancelleria	404	0	499	0	-582	321	0	47
ABA160	Materiale per la manutenzione	12	0	9	0	-15	6	0	0
ABA170	Altri beni e prodotti non sanitari	121	0	14	0	-67	68	0	3
ABA180	Acconti per acquisto di beni e prodotti non sanitari	0	0	0	0	0	0	0	0
	RIMANENZE BENI NON SANITARI	904	0	1.071	0	-1.368	607	0	71

RIM01 – Svalutazioni.

RIM01 – NO – Nel corso dell'esercizio non sono state effettuate svalutazioni di rimanenze obsolete o a lento rigiro.

Altre informazioni relative alle rimanenze

Informazione	Caso presente in azienda?	Se sì, illustrare
RIM02 – Gravami. Sulle rimanenze dell'azienda vi sono gravami quali pegni, patti di riservato dominio, pignoramenti ecc?	NO	
RIM03 – Modifiche di classificazione. Nel corso dell'esercizio vi sono stati rilevanti cambiamenti nella classificazione delle voci?	NO	
RIM04 – Valore a prezzi di mercato. Vi è una differenza, positiva e significativa, tra il valore delle rimanenze a prezzi di mercato e la loro valutazione a bilancio?	NO	
RIM05 – Altro. Esistono altre informazioni che si ritiene necessario fornire per soddisfare la regola generale secondo cui "Se le informazioni richieste da specifiche disposizioni di legge non sono sufficienti a dare una rappresentazione veritiera e corretta, si devono fornire le informazioni complementari necessarie allo scopo" (art 2423 cc)?	NO	

7. CREDITI

Il dettaglio dei crediti è esposto nella seguente tabella.

CODICE MOD. SP	CREDITI (VALORE NOMINALE)	MOVIMENTI DELL'ESERCIZIO				
		Valore iniziale	Incrementi	Decrementi	Valore finale	di cui per fatture da emettere
	CREDITI V/STATO - PARTE CORRENTE					
	<i>Crediti v/Stato - altro:</i>					
ABA340	Crediti v/Prefetture	0	25	0	25	0
ABA200	TOTALE CREDITI V/STATO	0	25	0	25	0
	CREDITI V/REGIONE O P.A. PER SPESA CORRENTE					
ABA360	Crediti v/Regione o P.A. per finanziamento sanitario ordinario corrente	23.494	745.044	-749.271	19.267	0
ABA390	Crediti v/Regione o P.A. per quota FSR	10.660	732.605	-731.328	11.937	0
ABA450	Crediti v/Regione o P.A. per spesa corrente - altro	12.834	12.439	-17.943	7.330	0
ABA470	CREDITI V/REGIONE O P.A. PER VERSAMENTI A PATRIMONIO NETTO					
ABA480	Crediti v/Regione o P.A. per finanziamenti per investimenti	26.124	41.405	-43.485	24.044	0
ABA350	TOTALE CREDITI V/REGIONE O PROVINCIA AUTONOMA	49.618	786.449	-792.756	43.311	0
CODICE MOD. SP	CREDITI (VALORE NOMINALE)	MOVIMENTI DELL'ESERCIZIO				
		Valore iniziale	Incrementi	Decrementi	Valore finale	di cui per fatture da emettere
ABA530	CREDITI V/COMUNI	2.019	819	-559	2.279	0
	CREDITI V/AZIENDE SANITARIE PUBBLICHE DELLA REGIONE					
ABA580	Crediti v/Aziende sanitarie pubbliche della Regione - altre prestazioni	9.463	45.647	-43.963	11.147	0
ABA540	TOTALE CREDITI V/AZIENDE SANITARIE PUBBLICHE	9.463	45.647	-43.963	11.147	0
	CREDITI V/SOCIETA' PARTECIPATE E/O ENTI DIPENDENTI					
ABA620	<i>Crediti v/enti regionali:</i>					
	Crediti verso altri enti regionali	2	84	-21	65	0
ABA610	TOTALE CREDITI V/SOCIETA' PARTECIPATE E/O ENTI DIPENDENTI DALLA REGIONE	2	84	-21	65	0
	CREDITI V/ERARIO					
ABA650	<i>Crediti verso l'Erario</i>					
	Acconto IVA	14	0	-1	13	0
	Altri crediti verso l'Erario	8	0	-6	2	0
	TOTALE CREDITI V/ERARIO	22	0	-7	15	0
	CREDITI V/ALTRI					
ABA670	Crediti v/clienti privati	943	2.026	-1.820	1.149	0
	Altri crediti diversi	817	65.391	-65.778	430	0
ABA710	<i>Crediti verso Enti Previdenziali</i>	13	290	-284	19	0
	<i>Crediti verso personale dipendente per anticipazioni</i>	156	2.780	-2.813	123	0
	Altri crediti	648	62.321	-62.681	288	0
ABA660	TOTALE CREDITI VERSO ALTRI	1.760	67.417	-67.598	1.579	0

Il dettaglio dei crediti per scadenza è rappresentato nei seguenti prospetti.

CODICE MOD. SP	CREDITI	VALORE NOMINALE DEI CREDITI AL 31/12/2012 PER ANNO DI FORMAZIONE				
		Anno 2008 e precedenti	Anno 2009	Anno 2010	Anno 2011	Anno 2012
	CREDITI V/STATO - PARTE CORRENTE	0	0	0	0	25
	<i>Crediti v/Stato per spesa corrente e acconti:</i>	0	0	0	0	25
	<i>Crediti v/Stato - altro:</i>	0	0	0	0	25
ABA340	Crediti v/Prefetture	0	0	0	0	25
	CREDITI V/REGIONE O P.A. PER SPESA CORRENTE	2.338	585	2.150	4.450	9.744
	<i>Crediti v/Regione o P.A. per finanziamento sanitario ordinario corrente:</i>	2.338	585	2.150	4.450	9.744
ABA390	Crediti v/Regione o P.A. per quota FSR	2.320	0	1.534	3.073	5.010
ABA450	Crediti v/Regione o P.A. per spesa corrente - altro	18	585	616	1.377	4.734
	CREDITI V/REGIONE O P.A. PER VERSAMENTI A PATRIMONIO NETTO	13.341	234	10.469	0	0
ABA480	Crediti v/Regione o P.A. per finanziamenti per investimenti	13.341	234	10.469	0	0

CODICE MOD. SP	CREDITI	VALORE NOMINALE DEI CREDITI AL 31/12/2012 PER ANNO DI FORMAZIONE				
		Anno 2008 e precedenti	Anno 2009	Anno 2010	Anno 2011	Anno 2012
	CREDITI V/SOCIETA' PARTECIPATE E/O ENTI DIPENDENTI	0	0	0	0	65
ABA620	Crediti v/enti regionali:	0	0	0	0	65
	Crediti verso altri enti regionali	0	0	0	0	65
ABA650	CREDITI V/ERARIO	0	0	0	0	15
	Crediti verso l'Erario					
	Acconto IVA					13
	Altri crediti verso l'Erario					2
	CREDITI V/ALTRI	457	98	49	35	940
ABA670	Crediti v/clienti privati	457	98	49	35	510
ABA710	Altri crediti diversi	0	0	0	0	430
	Crediti verso Enti Previdenziali	0	0	0	0	19
	Crediti verso personale dipendente per anticipazioni	0	0	0	0	123
	Altri crediti	0	0	0	0	288

Non esistono crediti al 31 dicembre 2012 con scadenza superiore ai 12 mesi.

CRED01 – Svalutazione crediti iscritti nell'attivo circolante.

CRED01 – NO – Nel corso dell'esercizio non sono state effettuate svalutazioni di crediti compresi nell'attivo circolante.

Altre informazioni relative ai crediti.

Informazione	Caso presente in azienda?	Se sì, illustrare
CRED02 – Gravami. Sui crediti dell'azienda vi sono gravami quali pignoramenti ecc?	NO	
CRED03 – Cartolarizzazioni. L'azienda ha in atto operazioni di cartolarizzazione dei crediti?	NO	
CRED04 – Altro. Esistono altre informazioni che si ritiene necessario fornire per soddisfare la regola generale secondo cui "Se le informazioni richieste da specifiche disposizioni di legge non sono sufficienti a dare una rappresentazione veritiera e corretta, si devono fornire le informazioni complementari necessarie allo scopo" (art 2423 cc)?	NO	

8. DISPONIBILITÀ LIQUIDE

Il dettaglio e la movimentazione delle disponibilità liquide al 31 dicembre 2012 è la seguente:

CODICE MOD. SP	DISPONIBILITA' LIQUIDE	Valore iniziale	MOVIMENTI DELL'ESERCIZIO		Valore finale
			Incrementi	Decrementi	
ABA760	Cassa	230	415	-226	419
ABA770	Istituto Tesoriere	108.922	548.699	-562.823	94.798
ABA790	Conto corrente postale	175	319	-167	327
ABA750	TOTALE DISPONIBILITA' LIQUIDE	109.327	549.433	-563.216	95.544

DL01 – Fondi vincolati.

DL01 – SI – Le disponibilità liquide al 31 dicembre 2012 comprendo fondi vincolati. Essi si riferiscono essenzialmente al residuo contributi ex art. 20 L. 67/88 e FESR ottenuti per la rifunzionalizzazione e riqualificazione delle strutture sanitarie.

Altre informazioni relative alle disponibilità liquide.

Informazione	Caso presente in azienda?	Se sì, illustrare
DL02 – Gravami. Sulle disponibilità liquide dell'azienda vi sono gravami quali pignoramenti ecc?	NO	
DL03 – Altro. Esistono altre informazioni che si ritiene necessario fornire per soddisfare la regola generale secondo cui "Se le informazioni richieste da specifiche disposizioni di legge non sono sufficienti a dare una rappresentazione veritiera e corretta, si devono fornire le informazioni complementari necessarie allo scopo" (art 2423 cc)?	NO	

9. RATEI E RISCONTI ATTIVI

Il dettaglio dei risconti attivi al 31 dicembre 2012 è il seguente:

CODICE MOD. CE	RATEI E RISCONTI ATTIVI	Importo	di cui oltre 12 mesi
	Canoni di noleggio attrezzature sanitarie	29	0
	Fitti reali	3	0
	Canoni di noleggio automezzi	1	0
ACZ999	TOTALE RISCONTI ATTIVI	111	0

Altre informazioni relative a ratei e risconti attivi.

Informazione	Caso presente in azienda?	Se sì, illustrare
RR01 – Esistono altre informazioni che si ritiene necessario fornire per soddisfare la regola generale secondo cui “Se le informazioni richieste da specifiche disposizioni di legge non sono sufficienti a dare una rappresentazione veritiera e corretta, si devono fornire le informazioni complementari necessarie allo scopo” (art 2423 cc)?	NO	

10. PATRIMONIO NETTO

La movimentazione del Patrimonio Netto al 31 dicembre 2012 è di seguito esposta.

CODICE MOD. SP	PATRIMONIO NETTO	Consistenza iniziale	MOVIMENTI DELL'ESERCIZIO					Consistenza finale
			Giroconti e Riclassificazioni	Assegnazioni nel corso dell'esercizio	Utilizzi per sterilizzazioni nel corso dell'esercizio	Altre variazioni (+/-)	Risultato di esercizio (+/-)	
PAA000	FONDO DI DOTAZIONE	33.213	0	0	0	0	0	33.213
PAA010	FINANZIAMENTI PER INVESTIMENTI	75.001	0	0	-4.127	-3.003	0	67.871
PAA020	Finanziamenti per beni di prima dotazione	0	0	0	0	0	0	0
PAA030	Finanziamenti da Stato per investimenti	0	0	0	0	0	0	0
PAA040	Finanziamenti da Stato per investimenti - ex art. 20 legge 67/98	0	0	0	0	0	0	0
PAA050	Finanziamenti da Stato per investimenti - ricerca	0	0	0	0	0	0	0
PAA060	Finanziamenti da Stato per investimenti - altro	0	0	0	0	0	0	0
PAA070	Finanziamenti da Regione per investimenti	75.001	0	0	-4.127	-3.003	0	67.871
PAA080	Finanziamenti da altri soggetti pubblici per investimenti	0	0	0	0	0	0	0
PAA090	Finanziamenti per investimenti da rettifica contributi in conto esercizio	0	0	0	0	0	0	0
PAA100	RISERVE DA DONAZIONI E LASCI VINCOLATI AD INVESTIMENTI	1	0	1	0	0	0	2
PAA110	ALTRE RISERVE	0	0	0	0	0	0	0
PAA120	Riserve da rivalutazioni	0	0	0	0	0	0	0
PAA130	Riserve da plusvalenze da reinvestire	0	0	0	0	0	0	0
PAA140	Contributi da reinvestire	0	0	0	0	0	0	0
PAA150	Riserve da utili di esercizio destinati ad investimenti	0	0	0	0	0	0	0
PAA160	Riserve diverse	0	0	0	0	0	0	0
PAA170	CONTRIBUTI PER RIMANNO PERDITE	27.298	0	1.568	0	-28.866	0	0
PAA180	Contributi per copertura debiti al 31/12/2005	0	0	0	0	0	0	0
PAA190	Contributi per ricostituzione risorse da investimenti esercizi precedenti	0	0	0	0	0	0	0
PAA200	Altro	27.298	0	1.568	0	-28.866	0	0
PAA210	UTILI (PERDITE) PORTATI A NUOVO	-30.740	28.866	0	0	-2.797	0	-4.671
PAA220	UTILE (PERDITA) D'ESERCIZIO	-304	304	0	0	0	-102	-102
	TOTALE PATRIMONIO NETTO	104.469	29.170	1.569	-4.127	-34.666	-102	96.313

CODICE MOD. SP	DETTAGLIO FINANZIAMENTI PER INVESTIMENTI RICEVUTI NEGLI ULTIMI TRE ESERCIZI	INFORMAZIONI				Consistenza all'inizio dell'esercizio	MOVIMENTI DELL'ESERCIZIO						
		Vincolato o indistinto	Esercizio di assegnazione	Estremi del provvedimento	Destinazione (tipologia di beni acquisiti)		Giroconti e Riclassificazioni	Assegnazioni nel corso dell'esercizio	Utilizzo a fronte di sterilizzazioni nel corso dell'esercizio	Altre variazioni (+/-)	Consistenza finale	di cui riscossi	di cui investiti
PAA070	Da Regione:					75.001	0	0	-4.127	-3.003	67.871		
	...assegnati in data antecedente al 1/1/2010					64.448							
	...assegnati a partire dall'1/1/2010 (dettagliare)					10.553							

PN01 – Donazioni e lasciti vincolati ad investimenti

PN01 – NO – Nell'esercizio non sono state rilevate donazioni e lasciti vincolati ad investimenti di importo significativo.

PN02 – Fondo di dotazione

PN02 – NO – Il fondo di dotazione non ha subito variazioni rispetto all'esercizio precedente.



Altre informazioni relative al patrimonio netto

Informazione	Caso presente in azienda?	Se sì, illustrare
PN03 – Altro. Esistono altre informazioni che si ritiene necessario fornire per soddisfare la regola generale secondo cui “Se le informazioni richieste da specifiche disposizioni di legge non sono sufficienti a dare una rappresentazione veritiera e corretta, si devono fornire le informazioni complementari necessarie allo scopo” (art 2423 cc)?	NO	

11. FONDI PER RISCHI ED ONERI

La movimentazione dei Fondi per rischi e oneri al 31 dicembre 2012 è di seguito riportata.

CODICE MOD. SP	FONDO RISCHI E ONERI	Consistenza iniziale	Accantonamenti dell'esercizio	Riclassifiche dell'esercizio	Utilizzi	Valore finale
PBA010	FONDI PER RISCHI	8.299	6.515	0	0	14.814
PBA020	Fondo rischi per cause civili e oneri processuali	8.299	0	-8.299	0	0
PBA030	Fondo rischi per contenzioso personale dipendente	0	1.402	1.786	0	3.188
PBA040	Fondo rischi connessi all'acquisto di prestazioni sanitarie da privato	0	2.180	2.778	0	4.958
PBA050	Fondo rischi per copertura diretta dei rischi (autoassicurazione)	0	2.449	3.119	0	5.568
PBA060	Altri fondi rischi	0	484	616	0	1.100
PBA150	QUOTE INUTILIZZATE CONTRIBUTI:	7.448	0	0	-7.448	0
PBA160	Quote inutilizzate contributi da Regione o Prov. Aut. per quota F.S. vincolato	7.448	0	0	-7.448	0
PBA170	Quote inutilizzate contributi vincolati da soggetti pubblici (extra fondo)	0	0	0	0	0
PBA180	Quote inutilizzate contributi per ricerca	0	0	0	0	0
PBA190	Quote inutilizzate contributi vincolati da privati	0	0	0	0	0
PBA200	ALTRI FONDI PER ONERI E SPESE:	8.120	2.446	0	-1.438	9.128
PBA210	Fondi integrativi pensione	0	0	0	0	0
PBA230	Fondo rinnovi contrattuali personale dipendente	0	0	0	0	0
PBA240	Fondo rinnovi convenzioni MMG - PLS - MCA	304	303	0	0	607
PBA250	Fondo rinnovi convenzioni Medici SUMAI	280	47	0	-127	200
PBA260	Altri fondi per oneri e spese	7.536	2.096	0	-1.311	8.321
PAZ999	TOTALE FONDI RISCHI E ONERI	23.867	8.961	0	-8.886	23.942

Altre informazioni relative a fondi rischi e oneri

Informazione	Caso presente in azienda?	Se sì, illustrare
FR01. Con riferimento ai rischi per i quali è stato costituito un fondo, esiste la possibilità di subire perdite addizionali rispetto agli ammontari stanziati?	NO	
FR02. Esistono rischi probabili, a fronte dei quali non è stato costituito un apposito fondo per l'impossibilità di formulare stime attendibili?	NO	
FR03. Esistono rischi (né generici, né remoti) a fronte dei quali non è stato costituito un apposito fondo perché solo possibili, anziché probabili? Da tali rischi	NO	

potrebbero scaturire perdite significative?			
FR04 – Altro. Esistono altre informazioni che si ritiene necessario fornire per soddisfare la regola generale secondo cui “Se le informazioni richieste da specifiche disposizioni di legge non sono sufficienti a dare una rappresentazione veritiera e corretta, si devono fornire le informazioni complementari necessarie allo scopo” (art 2423 cc)?	NO		

12. TRATTAMENTO DI FINE RAPPORTO DI LAVORO

La movimentazione del Fondo per trattamento di fine rapporto al 31 dicembre 2012 è di seguito riportata.

CODICE MOD. SP	TRATTAMENTO DI FINE RAPPORTO	Consistenza iniziale	Accantonamenti dell'esercizio	Utilizzi dell'esercizio	Valore finale
PCA000	Fondo per premi operosità medici SUMAI	535	282	0	817
PCZ999	TOTALE TRATTAMENTO DI FINE RAPPORTO	535	282	0	817

Altre informazioni relative a trattamento di fine rapporto.

Informazione	Caso presente in azienda?	Se sì, illustrare
TR01 - Altro. Esistono altre informazioni che si ritiene necessario fornire per soddisfare la regola generale secondo cui “Se le informazioni richieste da specifiche disposizioni di legge non sono sufficienti a dare una rappresentazione veritiera e corretta, si devono fornire le informazioni complementari necessarie allo scopo” (art 2423 cc)?	NO	

13. DEBITI

Nella tabella che segue la consistenza e movimentazione dei debiti.

CODICE MOD. SP	DEBITI	Valore iniziale	MOVIMENTI DELL'ESERCIZIO		Valore finale	di cui per fatture da ricevere	di cui per acquisti di beni iscritti tra le immobilizzazioni
			Incrementi	Decrementi			
PDA070	DEBITI V/REGIONE O PROVINCIA AUTONOMA	3	0	-3	0	0	0
PDA120	Altri debiti v/Regione o Provincia Autonoma	3	0	-3	0	0	0
PDA130	DEBITI V/COMUNI:	693	171	-399	465	0	0
	Debiti verso Comuni sommatoria partitario	693	171	-399	465	0	0
	DEBITI V/AZIENDE SANITARIE PUBBLICHE DELLA REGIONE						
PDA210	Debiti v/Aziende sanitarie pubbliche della Regione - altre prestazioni	1.908	43.030	-42.983	1.955	0	0
PDA220	Debiti v/Aziende Sanitarie pubbliche fuori Regione	0	7	0	7	0	0
PDA140	TOTALE DEBITI V/AZIENDE SANITARIE PUBBLICHE	1.908	43.037	-42.983	1.962	0	0
PDA240	DEBITI V/SOCIETA' PARTECIPATE E/O ENTI DIPENDENTI DALLA REGIONE	0	1.327	0	1.327	0	0
PDA250	Debiti v/enti regionali:	0	1	0	1	0	0
	A. R. P. A. PUGLIA	0	1	0	1	0	0
PDA270	Debiti v/altre partecipate:	0	1.326	0	1.326	0	0
	Debiti verso SANITASERVICE ASL BAT S.R.L.	0	1.326	0	1.326	0	0
	DEBITI V/FORNITORI:						
PDA290	Debiti verso erogatori (privati accreditati e convenzionati) di prestazioni sanitarie	4.471	36.742	-37.280	3.933	0	0
PDA300	Debiti verso altri fornitori	92.052	265.114	-290.820	66.346	0	0
PDA280	TOTALE DEBITI VERSO FORNITORI	96.523	301.856	-328.100	70.279	0	0
	DEBITI TRIBUTARI:						
	Debiti per ritenute IRPEF COD 1001	5.290	115.954	-116.045	5.199	0	0
	Debiti per ritenute IRPEF COD 1002	667	12.230	-12.848	49	0	0
	Debiti per ritenute IRPEF COD 1004	126	5.727	-5.616	237	0	0
	Debiti per ritenute IRPEF lavoratori autonomi	1.431	114.166	-114.782	815	0	0
PDA320	Debiti IRPEF cod. TRIBUTO 4730	7	2.471	-2.465	13	0	0
	Debiti IRPEF cod. TRIBUTO 4731	0	1.549	-1.547	2	0	0
	Addizionale Comunale IRPEF	18	2.220	-2.234	4	0	0
	Addizionale Regionale IRPEF	99	6.285	-6.347	37	0	0
	Erario c/IRAP	2.146	66.702	-66.941	1.907	0	0
	Debiti IRAP per competenze esercizi precedenti	687	4.161	-3.943	905	0	0
	Altri debiti verso l'Erario	346	434	-601	179	0	0
PDA320	TOTALE DEBITI TRIBUTARI	10.817	331.899	-333.369	9.347	0	0
	DEBITI V/ISTITUTI PREVIDENZIALI, ASSISTENZIALI E SICUREZZA SOCIALE:						
	INPS	38	712	-718	32	0	0
	INPDAP	82	2.727	-2.737	72	0	0
	Riscatti INPDAP	3.730	1.371	-1.374	3.727	0	0
	Debiti v/EMPAM per Generici e Pediatri	595	12.243	-12.378	460	0	0
	Debiti v/EMPAM per Contin. Assistenz.	93	2.503	-2.503	93	0	0
	Debiti v/EMPAM per Medic. dei Servizi	1	77	-74	4	0	0
	Debiti v/EMPAM per Medici Ambulatoriali	75	2.532	-2.474	133	0	0
PDA330	Debiti v/EMPAM per Convenz. Esterni	66	456	-368	154	0	0
	ONAOI	61	578	-581	58	0	0
	ENPAF	3	631	-631	3	0	0
	ENPAV	10	207	-192	25	0	0
	INAIL	27	952	-1.015	36	0	0
	ENPAP	1	29	-29	1	0	0
	Debiti v/Enti Previd. diversi	8.709	209.104	-210.149	7.664	0	0
	Debiti verso Enti Prev. per compet. es. prec.	1.848	10.253	-9.695	2.406	0	0
	Altri Istituti	1.203	33	-33	1.203	0	0
PDA330	TOTALE DEBITI V/ISTITUTI PREVIDENZIALI, ASSISTENZIALI E SICUREZZA SOCIALE	16.542	244.408	-244.951	15.999	0	0
PDA340	DEBITI V/ALTRI	8.586	426.768	-424.841	10.513	0	0
PDA360	Debiti v/dipendenti	9.161	145.762	-143.955	10.968	0	0
	Altri debiti diversi:						
	Debiti v/Medici di Assist. San. di Base	3.964	35.378	-35.289	4.053	0	0
	Debiti v/Medici di Guardia medica	275	3.050	-3.028	297	0	0
	Debiti v/Medici 118	241	3.223	-3.224	240	0	0
	Debiti v/Farmacie Convenzionate	3.069	75.077	-75.493	2.653	0	0
	Debiti v/Medici Specialisti int.convenzionati	0	4.222	-3.999	223	0	0
	Debiti v/Altre categorie convenz.	14	2.051	-734	1.331	0	0
PDA380	Depositi cauzionali	3	8	-3	8	0	0
	Debiti v/Sindacati	49	1.950	-1.955	44	0	0
	Debiti per rimb. e/o sussidi agli assistiti	523	6.829	-6.621	731	0	0
	Debiti v/Borsisti	31	325	-302	54	0	0
	Debiti per cessioni, rate ed assicurazioni	226	11.651	-11.538	339	0	0
	Somme a disposizione per c/terzi	263	643	-709	197	0	0
	Altri debiti diversi	499	630	-556	573	0	0
	Debiti per rimborsi di mandati da rimettere	4	725	-504	225	0	0
PDA340	TOTALE DEBITI V/ALTRI	17.747	572.530	-568.796	21.481	0	0

Nella tabella che segue il dettaglio dei debiti per scadenza.

CODICE MOD. SP	DEBITI	DEBITI PER ANNO DI FORMAZIONE				
		Anno 2008 e precedenti	Anno 2009	Anno 2010	Anno 2011	Anno 2012
PDA130	DEBITI V/COMUNI					
	Debiti verso Comuni	355	0	66	44	0
		355	0	66	44	0
	DEBITI V/AZIENDE SANITARIE PUBBLICHE DELLA REGIONE					
PDA210	Debiti v/Aziende sanitarie pubbliche della Regione - altre prestazioni	856	250	0	777	72
		856	250	0	777	72
	DEBITI V/SOCIETA' PARTECIPATE E/O ENTI DIPENDENTI					
PDA250	Debiti v/enti regionali:	0	0	0	0	1.327
	A.R.P.A. PUGLIA	0	0	0	0	1
PDA270	Debiti v/altre partecipate:	0	0	0	0	1.326
	Debiti verso SANITASERVICE ASL BAT S.R.L.	0	0	0	0	1.326
	DEBITI V/FORNITORI	3.238	3.315	2.492	8.738	52.496
PDA290	Debiti verso erogatori (privati accreditati e convenzionati) di prestazioni	0	519	0	0	3.413
PDA300	Debiti verso altri fornitori	3.238	2.796	2.492	8.738	49.083
	DEBITI TRIBUTARI	0	0	0	122	9.225
PDA320	Erario c/IRPEG	0	0	0	0	0
	Debiti x riten. IRPEF lavorat. dip	0	0	0	0	5.199
	Debiti per ritenute IRPEF COD 1002	0	0	0	0	49
	Debiti per ritenute IRPEF COD 1004	0	0	0	0	237
	Debiti per ritenute IRPEF COD 1012	0	0	0	0	0
	Debiti per ritenute IRPEF lavorato	0	0	0	0	815
	Debiti IRPEF cod. TRIBUTO 4730	0	0	0	0	13
	Debiti IRPEF cod. TRIBUTO 4731	0	0	0	0	2
	Addizionale Comunale IRPEF	0	0	0	0	5
	Addizionale Regionale IRPEF	0	0	0	0	37
	Interessi IRPEF 730	0	0	0	0	0
	Erario c/IVA	0	0	0	0	0
	Erario c/IRAP	0	0	0	0	1.907
	Debiti IRAP per competenze eserciz	0	0	0	122	782
	Altri debiti v/Erario	0	0	0	0	179
	DEBITI V/ISTITUTI PREVIDENZIALI, ASSISTENZIALI E SICUREZZA SOCIALE	1.338	796	871	989	12.005
PDA330	INPS	0	0	0	0	31
	INPDAP	0	0	0	0	71
	Riscatti INPDAP	1.338	705	840	846	0
	Debiti v/EMPAM per Generici e Pedi	0	22	29	0	408
	Debiti v/EMPAM per Contin. Assiste	0	0	0	0	93
	Debiti v/EMPAM per Medic. dei Serv	0	0	0	0	4
	Debiti v/EMPAM per Medici Ambulat	0	0	0	0	133
	Debiti v/EMPAM per Convenz. Estern	0	67	0	0	87
	ONAOI	0	0	0	0	58
	ENPAF	0	0	0	0	3
	ENPAV	2	2	2	3	15
	INAIL	0	0	0	0	-36
	ENPAP	0	0	0	0	1
	Debiti v/Enti Previd. diversi	0	0	0	0	7.664
	Debiti verso Enti Prev. per comp.	0	0	0	140	2.266
	Altri Istituti	0	0	0	0	1.207
	DEBITI V/ALTRI	0	1	0	608	20.872
PDA340	Debiti v/dipendenti	0	0	0	577	9.936
PDA360	Altri debiti diversi	0	1	0	31	10.936
	Debiti v/Medici di Assist. San. di Base	0	0	0	0	4.053
	Debiti v/Medici di Guardia medica	0	0	0	0	297
	Debiti v/Medici 118	0	0	0	0	240
	Debiti v/Farmacie Convenzionate	0	0	0	0	2.653
	Debiti v/Medici Specialisti int.convenzionati	0	0	0	0	223
	Debiti v/Altre categorie convenz.	0	0	0	0	1.331
PDA380	Depositi cauzionali	0	1	0	0	7
	Debiti v/Sindacati	0	0	0	0	44
	Debiti per rimb. e/o sussidi agli assistiti	0	0	0	31	700
	Debiti v/Borsisti	0	0	0	0	54
	Debiti per cessioni, rate ed assicurazioni	0	0	0	0	339
	Somme a disposizione per c/terzi	0	0	0	0	197
	Altri debiti diversi	0	0	0	0	573
	Debiti per rimborsi di mandati da rimettere	0	0	0	0	225

Non esistono debiti al 31 dicembre 2012 con scadenza superiore ai 12 mesi.

DB01 – NO – I debiti verso fornitori non sono sottoposti a procedure di transazione regionali.

Altre informazioni relative ai debiti

Informazione	Caso presente in azienda?		Se sì, illustrare
DB02 - Altro. Esistono altre informazioni che si ritiene necessario fornire per soddisfare la regola generale secondo cui "Se le informazioni richieste da specifiche disposizioni di legge non sono sufficienti a dare una rappresentazione veritiera e corretta, si devono fornire le informazioni complementari necessarie allo scopo" (art 2423 cc)?	NO		

14. RATEI E RISCONTI PASSIVI

Nella tabella che segue la consistenza dei risconti passivi a livello di ricavo.

CODICE MOD. CE	RATEI E RISCONTI PASSIVI	Importo	di cui oltre 12 mesi
PEA010	Ratei passivi utenze varie	28	0
PEZ999	TOTALE RATEI E RISCONTI PASSIVI	28	0

CODICE MOD. CE	RATEI PASSIVI	Importo	di cui oltre 12 mesi
	Assicurazioni	27	0
	TOTALE RATEI PASSIVI	27	0

Altre informazioni relative ai ratei e risconti passivi

Informazione	Caso presente in azienda?		Se sì, illustrare
RP01 – Altro. Esistono altre informazioni che si ritiene necessario fornire per soddisfare la regola generale secondo cui "Se le informazioni richieste da specifiche disposizioni di legge non sono sufficienti a dare una rappresentazione veritiera e corretta, si devono fornire le informazioni complementari necessarie allo scopo" (art 2423 cc)?	NO		

15. CONTI D'ORDINE

Nella tabella che segue la consistenza e movimentazione dei conti d'ordine.

CODICE MOD. SP	CONTI D'ORDINE	Valore iniziale	Incrementi	Decrementi	Valore finale
PFA000	F.1) CANONI DI LEASING ANCORA DA PAGARE	181	0	-181	0

Altre informazioni relative ai conti d'ordine

Informazione	Caso presente in azienda?	Se sì, illustrare
CO01. Sono state attivate operazioni di project finance?	NO	
CO02. Esistono beni dell'Azienda presso terzi (in deposito, in pegno o in comodato)?	NO	
CO03 – Altro. Esistono altre informazioni che si ritiene necessario fornire per soddisfare la regola generale secondo cui "Se le informazioni richieste da specifiche disposizioni di legge non sono sufficienti a dare una rappresentazione veritiera e corretta, si devono fornire le informazioni complementari necessarie allo scopo" (art 2423 cc)?	NO	

16. CONTRIBUTI IN CONTO ESERCIZIO

Nella tabella che segue è esposto il dettaglio dei contributi in conto esercizio.

CODICE MOD. CE	CONTRIBUTI IN C/ESERCIZIO	Quota capitaria	Funzioni	Altro	Note
AA0030	Contributi da Regione o Prov. Aut. per quota F.S. regionale indistinto	594.448	0	495	La voce "Altro" si riferisce al rimborso corrispondente all'acq. di vaccini HPV
AA0080	Contributi da Regione o Prov. Aut. (extra fondo) - Risorse aggiuntive da bilancio regionale a titolo di copertura LEA	0	0	0	
AA0090	Contributi da Regione o Prov. Aut. (extra fondo) - Risorse aggiuntive da bilancio regionale a titolo di copertura extra LEA	0	0	2.874	

CODICE MOD. CE	DETTAGLIO CONTRIBUTI IN C/ESERCIZIO	Atto	Data	Oggetto	Importo assegnato	Importo utilizzato	Codice conto
AA0020	DA REGIONE O P.A. PER QUOTA F.S. REGIONALE				604.322	9.379	
AA0030	Quota F.S. regionale - indistinto	D.G.R. 802	26/04/2013		594.943		761.100.00005
AA0040	Quota F.S. regionale - vincolato:				9.379	9.379	
	Asseg. per altri progr. e progetti di interesse reg. - Esclusività	D.G.R. 802	26/04/2013		163	163	761.100.00015
	Asseg. per altri progr. e progetti di interesse reg. - Obiettivi di Piano	D.G.R. 802	26/04/2013		5.492	5.492	761.100.00015
	Asseg. per altri progr. e progetti di interesse reg. - Extra Comunitari	D.G.R. 802	26/04/2013		178	178	761.100.00015
	Finanziamenti Fibrosi Cistica	D.G.R. 802	26/04/2013		32	32	761.110.00030
	Finanziamenti AIDS	D.G.R. 802	26/04/2013		217	217	761.110.00035
	Finanz. Categorie non autosufficienti				1.768	1.768	761.110.00055
	Finanziamenti Medici Borsisti	D.G.R. 802	26/04/2013		486	486	761.110.00070
	Contributi per gli Hanseniani	D.G.R. 802	26/04/2013		47	47	761.110.00085
	Assegnazioni per conv. ass. san. Ist. Penitenziari	D.G.R. 802	26/04/2013		996	996	761.110.00090
AA0060	EXTRA FONDO:				3.829	955	
AA0070	Contributi da Regione o Prov. Aut. (extra fondo) vincolati:				955	955	
	Sussidi per Infermi di Mente				163	163	761.110.00020
	Piano reg.le di prevenz.-promoz. salute bambini in eta' pre-scolare e ragazzi in eta' scolare				66	66	761.110.00080
	Tutela dei soggetti malati di celiachia				7	7	761.110.00080
	Assegno di cura ai malati di sclerosi amiotrofica				68	68	761.110.00080
	Implement. delle attivita' relative al risk management				48	48	761.110.00080
	Potenziamento e qualif. strutt. osped. per l'assist. oncologica				363	363	761.110.00080
	Potenziamento DSM				105	105	761.110.00080
	L.135/90				63	63	761.110.00080
	Altro				72	72	761.110.00080
AA0080	Contributi da Regione o Prov. Aut. (extra fondo) - Risorse aggiuntive da bilancio regionale a titolo di copertura LEA				0		
AA0090	Contributi da Regione o Prov. Aut. (extra fondo) - Risorse aggiuntive da bilancio regionale a titolo di copertura extra LEA	D.G.R. 802	26/04/2013		2.874		761.120.00035
AA0100	Contributi da Regione o Prov. Aut. (extra fondo) - Altro				0		
AA0120	Contributi da Aziende sanitarie pubbliche della Regione o Prov. Aut. (extra fondo) vincolati:				0		
AA0130	Contributi da Aziende sanitarie pubbliche (extra fondo) altro:				0		
AA0150	Contributi da altri soggetti pubblici (extra fondo) vincolati:				18	18	
	Contrib. per Donazioni e trapianti organi				18	18	761.110.00120
AA0160	Contributi da altri soggetti pubblici (extra fondo) L.210/92:				3.566	3.566	761.110.00005
AA0170	Contributi da altri soggetti pubblici (extra fondo) altro:				13	13	
	Contrib. in c/eserc. da altri Enti				13	13	761.120.00015
AA0230	CONTRIBUTI DA PRIVATI:				24	24	
	Contributi da aziende farmaceutiche				24	24	761.135.00005
TOTALE CONTRIBUTI IN C/ESERCIZIO					611.772	13.955	

CODICE MOD. CE	DETTAGLIO RETTIFICA CONTRIBUTI C/ESERCIZIO PER DESTINAZIONE AD INVESTIMENTI
AA0020	Contributi in c/esercizio da Regione o P.A. per quota F.S. regionale
AA0060	Contributi in c/esercizio da Regione o P.A. extra fondo
AA0110	Contributi in c/esercizio da aziende sanitarie pubbliche (extra fondo)
AA0180	Contributi in c/esercizio per ricerca
AA0230	Contributi in c/esercizio da privati
	Totale

Contributo assegnato	Quota destinata ad investimenti	Incidenza %
604.322	0	0%
3.829	0	0%
0	0	0%
0	0	0%
24	0	0%
608.175	0	0%

Altre informazioni sui contributi in conto esercizio

Informazione	Caso presente in azienda?	Se sì, illustrare
CT01. Sono state rilevate significative variazioni rispetto all'esercizio precedente?	SI	Si rileva una riduzione dei contributi lordi in conto esercizio rispetto all'esercizio precedente di Euro 25 milioni.

17. PROVENTI E RICAVI DIVERSI

Nella tabella che segue è esposto il dettaglio dei ricavi e proventi diversi.

CODICE MOD. CE	DETTAGLIO RICAVI PER PRESTAZIONI SANITARIE IN MOBILITA'	31/12/2012
	RICAVI DA MOBILITA' SANITARIA INFRAREGIONALE (A)	29.398
AA0350	Prestazioni di ricovero	16.464
AA0360	Prestazioni di specialistica ambulatoriale	3.805
AA0370	Prestazioni di psichiatria residenziale e semiresidenziale	5.946
AA0380	Prestazioni di File F	0
AA0390	Prestazioni servizi MMG, PLS, Contin. assistenziale	25
AA0400	Prestazioni servizi farmaceutica convenzionata	385
AA0410	Prestazioni termali	1.568
AA0420	Prestazioni trasporto ambulanze ed elisoccorso	0
AA0430	Altre prestazioni sanitarie e socio-sanitarie	1.205
	RICAVI DA MOBILITA' SANITARIA EXTRAREGIONALE (B)	2.606
AA0460	Prestazioni di ricovero	1.697
AA0470	Prestazioni di specialistica ambulatoriale	286
AA0480	Prestazioni di psichiatria residenziale e semiresidenziale	0
AA0490	Prestazioni di File F	6
AA0500	Prestazioni servizi MMG, PLS, Contin. assistenziale	52
AA0510	Prestazioni servizi farmaceutica convenzionata	74
AA0520	Prestazioni termali	491
AA0530	Prestazioni trasporto ambulanze ed elisoccorso	0
AA0540	Altre prestazioni sanitarie e socio-sanitarie	0
AA0550	Ricavi per cessione di emocomponenti e cellule staminali	0
AA0560	Ricavi per differenziale tariffe TUC	0
	TOTALE RICAVI DA MOBILITA' (A+B)	32.004

CODICE MOD. CE	PRESTAZIONI SANITARIE EROGATE IN REGIME DI INTRAMOENIA	Valore CE al 31/12/2012	Valore CE al 31/12/2011	Variazioni importo	Variazioni %
AA0680	Ricavi per prestazioni sanitarie intramoenia - Area ospedaliera	0	4	-4	-100%
AA0690	Ricavi per prestazioni sanitarie intramoenia - Area specialistica	2.463	2.184	279	13%
AA0700	Ricavi per prestazioni sanitarie intramoenia - Area sanità pubblica	10	6	4	67%
AA0710	Ricavi per prestazioni sanitarie intramoenia - Consulenze (ex art. 55 c.1 lett. c), d) ed ex art. 57-58)	730	664	66	10%
AA0720	Ricavi per prestazioni sanitarie intramoenia - Consulenze (ex art. 55 c.1 lett. c), d) ed ex art. 57-58) (Aziende sanitarie pubbliche della Regione)	3	0	3	100%
AA0730	Ricavi per prestazioni sanitarie intramoenia - Altro	0	0	0	0%
AA0740	Ricavi per prestazioni sanitarie intramoenia - Altro (Aziende sanitarie pubbliche della Regione)	0	0	0	0%
	TOTALE RICAVI INTRAMOENIA	3.206	2.858	348	12%
BA1210	Compartecipazione al personale per att. libero professionale intramoenia - Area ospedaliera	0	44	-44	-100%
BA1220	Compartecipazione al personale per att. libero professionale intramoenia - Area specialistica	2.096	2.035	61	3%
BA1230	Compartecipazione al personale per att. libero professionale intramoenia - Area sanità pubblica	0	0	0	0%
BA1240	Compartecipazione al personale per att. libero professionale intramoenia - Consulenze (ex art. 55 c.1 lett. c), d) ed ex Art. 57-58)	0	386	-386	-100%
BA1250	Compartecipazione al personale per att. libero professionale intramoenia - Consulenze (ex art. 55 c.1 lett. c), d) ed ex Art. 57-58) (Aziende sanitarie)	472	23	449	1952%
BA1260	Compartecipazione al personale per att. libero professionale intramoenia - Altro	0	0	0	0%
BA1270	Compartecipazione al personale per att. libero professionale intramoenia - Altro (Aziende sanitarie pubbliche della Regione)	0	0	0	0%
	TOTALE QUOTE RETROCESSE AL PERSONALE (ESCLUSO IRAP)	2.568	2.488	80	3%

Altre informazioni relative a proventi e ricavi diversi

Informazione	Caso presente in azienda?	Se sì, illustrare
PR01. Sono state rilevate significative variazioni rispetto all'esercizio precedente?	NO	

18. ACQUISTI DI BENI

Nella tabella che segue è esposto il dettaglio degli acquisti di beni sanitari e non.

CODICE MOD. CE	ACQUISTI DI BENI	Valore CE al 31/12/2012	Valore CE al 31/12/2011	Variazioni importo	Variazioni %
BA0020	Acquisti di beni sanitari	73.424	69.693	3.731	5%
BA0030	Prodotti farmaceutici ed emoderivati	37.611	33.798	3.813	11%
BA0070	Sangue ed emocomponenti	18	21	-3	-14%
BA0210	Dispositivi medici	29.593	29.358	235	1%
BA0250	Prodotti dietetici	641	585	56	10%
BA0260	Materiali per la profilassi (vaccini)	3.269	3.236	33	1%
BA0280	Materiali e prodotti per uso veterinario	8	49	-41	-84%
BA0290	Altri beni e prodotti sanitari	2.284	2.646	-362	-14%
BA0310	Acquisti di beni non sanitari	2.061	2.570	-509	-20%
BA0320	Prodotti alimentari	66	72	-6	-8%
BA0330	Materiali di guardaroba, di pulizia e di convivenza in genere	503	771	-268	-35%
BA0340	Combustibili, carburanti e lubrificanti	759	769	-10	-1%
BA0350	Supporti informatici e cancelleria	601	735	-134	-18%
BA0360	Materiale per la manutenzione	70	86	-16	-19%
BA0370	Altri beni e prodotti non sanitari	62	137	-75	-55%
	TOTALE ACQUISTO DI BENI	75.485	72.263	3.222	4%
BA2670	Variazione rimanenze sanitarie	2.417	-820	3.237	0%
BA2680	Variazione rimanenze non sanitarie	298	-153	451	0%
	TOTALE NETTO	78.200	71.290	6.910	10%

AB01 – NO – Ciascuna tipologia di bene, compreso nelle voci relative agli acquisti di beni sanitari e non sanitari, è monitorata attraverso il sistema gestionale del magazzino, che rileva ogni tipologia di movimento, in entrata e in uscita.

Altre informazioni relative agli acquisti di beni

Informazione	Caso presente in azienda?		Se sì, illustrare
AB02. Sono stati rilevati costi per acquisto di beni da altre Aziende Sanitarie della Regione? Se sì, di quali tipologie di beni si tratta?	NO		
AB03. Sono state rilevate significative variazioni rispetto all'esercizio precedente?		SI	Si rileva un incremento netto dei costi per acquisti di beni di Euro 6,9 milioni.

19. ACQUISTI DI SERVIZI

Nelle tabelle che seguono sono esposti i dettagli degli acquisti di servizi sanitari per natura.

CODICE MOD. CE	DETTAGLIO ACQUISTI DI SERVIZI SANITARI	Valore CE al 31/12/2012	Valore CE al 31/12/2011	Variazioni importo	Variazioni %
	ACQUISTI DI SERVIZI SANITARI - MEDICINA DI BASE	46.091	45.365	726	2%
BA0420	- da convenzione	45.970	45.277	693	2%
BA0430	Costi per assistenza MMG	30.049	29.595	454	2%
BA0440	Costi per assistenza PLS	8.726	8.641	85	1%
BA0450	Costi per assistenza Continuità assistenziale	3.319	3.280	39	1%
BA0460	Altro (medicina dei servizi, psicologi, medici 118, ecc)	3.876	3.761	115	3%
BA0470	- da pubblico (Aziende sanitarie pubbliche della Regione) - Mobilità intraregionale	55	56	-1	-2%
BA0480	- da pubblico (Aziende sanitarie pubbliche Extraregione) - Mobilità extraregionale	66	32	34	106%
	ACQUISTI DI SERVIZI SANITARI - FARMACEUTICA	60.950	67.601	-6.651	-10%
BA0500	- da convenzione	60.382	66.354	-5.972	-9%
BA0510	- da pubblico (Aziende sanitarie pubbliche della Regione)- Mobilità intraregionale	303	888	-585	-66%
BA0520	- da pubblico (Extraregione)	265	359	-94	-26%
	ACQUISTI DI SERVIZI SANITARI PER ASSISTENZA SPECIALISTICA AMBULATORIALE	28.682	28.377	305	1%
BA0540	- da pubblico (Aziende sanitarie pubbliche della Regione)	5.562	6.273	-711	-11%
BA0550	- da pubblico (altri soggetti pubbl. della Regione)	0	0	0	0%
BA0560	- da pubblico (Extraregione)	2.511	2.210	301	14%
BA0570	- da privato - Medici SUMAI	4.778	3.807	971	26%
BA0580	- da privato	15.831	16.087	-256	-2%
BA0590	Servizi sanitari per assistenza specialistica da IRCCS privati e Policlinici privati	1.346	1.256	90	7%
BA0600	Servizi sanitari per assistenza specialistica da Ospedali Classificati privati	151	135	16	12%
BA0610	Servizi sanitari per assistenza specialistica da Case di Cura private	0	0	0	0%
BA0620	Servizi sanitari per assistenza specialistica da altri privati	14.334	14.696	-362	-2%
BA0630	- da privato per cittadini non residenti - Extraregione (mobilità attiva in compensazione)	0	0	0	0%
	ACQUISTI DI SERVIZI SANITARI PER ASSISTENZA RIABILITATIVA	46.798	51.247	-4.449	-9%
BA0650	- da pubblico (Aziende sanitarie pubbliche della Regione)	3.441	5.979	-2.538	-42%
BA0660	- da pubblico (altri soggetti pubbl. della Regione)	0	0	0	0%
BA0670	- da pubblico (Extraregione) non soggetti a compensazione	0	0	0	0%
BA0680	- da privato (intraregionale)	43.357	43.968	-611	-1%
BA0690	- da privato (extraregionale)	0	1.300	-1.300	-100%
	ACQUISTI DI SERVIZI SANITARI PER ASSISTENZA INTEGRATIVA	3.920	5.174	-1.254	-24%
BA0710	- da pubblico (Aziende sanitarie pubbliche della Regione)	0	82	-82	-100%
BA0720	- da pubblico (altri soggetti pubbl. della Regione)	0	0	0	0%
BA0730	- da pubblico (Extraregione)	6	0	6	0%
BA0740	- da privato	3.914	5.092	-1.178	-23%
	ACQUISTI DI SERVIZI SANITARI PER ASSISTENZA PROTESICA	5.005	4.946	59	1%
BA0760	- da pubblico (Aziende sanitarie pubbliche della Regione)	0	0	0	0%
BA0770	- da pubblico (altri soggetti pubbl. della Regione)	0	0	0	0%
BA0780	- da pubblico (Extraregione)	0	4	-4	-100%
BA0790	- da privato	5.005	4.942	63	1%
	ACQUISTI DI SERVIZI SANITARI PER ASSISTENZA OSPEDALIERA	90.557	100.580	-10.023	-10%
BA0810	- da pubblico (Aziende sanitarie pubbliche della Regione)	47.320	54.183	-6.863	-13%
BA0820	- da pubblico (altri soggetti pubbl. della Regione)	0	0	0	0%
BA0830	- da pubblico (Extraregione)	19.311	20.608	-1.297	-6%
BA0840	- da privato	23.926	25.789	-1.863	-7%
BA0850	Servizi sanitari per assistenza ospedaliera da IRCCS privati e Policlinici privati	11.592	12.402	-810	-7%
BA0860	Servizi sanitari per assistenza ospedaliera da Ospedali Classificati privati	4.563	4.784	-221	-5%
BA0870	Servizi sanitari per assistenza ospedaliera da Case di Cura private	7.771	8.603	-832	-10%
BA0880	Servizi sanitari per assistenza ospedaliera da altri privati	0	0	0	0%
BA0890	- da privato per cittadini non residenti - Extraregione (mobilità attiva in compensazione)	0	0	0	0%
	ACQUISTI PRESTAZIONI DI PSICHIATRICA RESIDENZIALE E SEMIRESIDENZIALE	6.169	6.091	78	1%
BA0910	- da pubblico (Aziende sanitarie pubbliche della Regione)	0	0	0	0%
BA0920	- da pubblico (altri soggetti pubbl. della Regione)	0	0	0	0%
BA0930	- da pubblico (Extraregione) - non soggette a compensazione	0	0	0	0%
BA0940	- da privato (intraregionale)	6.169	6.091	78	1%
BA0950	- da privato (extraregionale)	0	0	0	0%
	ACQUISTI PRESTAZIONI DI DISTRIBUZIONE FARMACI FILE F	11.599	13.629	-2.030	-15%
BA0970	- da pubblico (Aziende sanitarie pubbliche della Regione) - Mobilità intraregionale	9.896	10.516	-620	-6%
BA0980	- da pubblico (altri soggetti pubbl. della Regione)	0	0	0	0%
BA0990	- da pubblico (Extraregione)	653	676	-23	-3%
BA1000	- da privato (intraregionale)	1.050	2.437	-1.387	-57%
BA1010	- da privato (extraregionale)	0	0	0	0%
BA1020	- da privato per cittadini non residenti - Extraregione (mobilità attiva in compensazione)	0	0	0	0%
	ACQUISTI PRESTAZIONI TERMALI IN CONVENZIONE	2.586	3.026	-440	-15%
BA1040	- da pubblico (Aziende sanitarie pubbliche della Regione) - Mobilità intraregionale	15	14	1	7%
BA1050	- da pubblico (altri soggetti pubbl. della Regione)	0	0	0	0%
BA1060	- da pubblico (Extraregione)	12	203	-191	-94%
BA1070	- da privato	2.559	2.809	-250	-9%
BA1080	- da privato per cittadini non residenti - Extraregione (mobilità attiva in compensazione)	0	0	0	0%

CODICE MOD. CE	DETTAGLIO ACQUISTI DI SERVIZI SANITARI	Valore CE al 31/12/2012	Valore CE al 31/12/2011	Variazioni importo	Variazioni %
	ACQUISTI PRESTAZIONI DI TRASPORTO SANITARIO	3.610	3.341	269	8%
BA1100	- da pubblico (Aziende sanitarie pubbliche della Regione) - Mobilità intraregionale	0	0	0	0%
BA1110	- da pubblico (altri soggetti pubbl. della Regione)	0	0	0	0%
BA1120	- da pubblico (Extraregione)	85	82	3	4%
BA1130	- da privato	3.525	3.259	266	8%
	ACQUISTI PRESTAZIONI SOCIO-SANITARIE A RILEVANZA SANITARIA	8.379	6.681	1.698	25%
BA1150	- da pubblico (Aziende sanitarie pubbliche della Regione) - Mobilità intraregionale	0	0	0	0%
BA1160	- da pubblico (altri soggetti pubblici della Regione)	0	0	0	0%
BA1170	- da pubblico (Extraregione) non soggette a compensazione	0	0	0	0%
BA1180	- da privato (intraregionale)	8.379	6.681	1.698	25%
BA1190	- da privato (extraregionale)	0	0	0	0%
	COMPARTECIPAZIONE AL PERSONALE PER ATT. LIBERO-PROF. (INTRAMOENIA)	2.568	2.488	80	3%
	RIMBORSI ASSEGNI E CONTRIBUTI SANITARI	6.821	5.146	1.675	33%
BA1290	Contributi ad associazioni di volontariato	386	345	41	12%
BA1300	Rimborsi per cure all'estero	104	95	9	9%
BA1310	Contributi a società partecipate e/o enti dipendenti della Regione	0	0	0	0%
BA1320	Contributo Legge 210/92	3.566	2.041	1.525	75%
BA1330	Altri rimborsi, assegni e contributi	2.765	2.665	100	4%
BA1340	Rimborsi, assegni e contributi v/Aziende sanitarie pubbliche della Regione	0	0	0	0%
	CONSULENZE, COLLABORAZIONI, INTERINALE, ALTRE PRESTAZIONI DI LAVORO SANITARIE E SOCIO-SANITARIE	1.784	1.218	566	46%
BA1360	Consulenze sanitarie e sociosan. da Aziende sanitarie pubbliche della Regione	35	23	12	52%
BA1370	Consulenze sanitarie e sociosanit. da terzi - Altri soggetti pubblici	0	0	0	0%
BA1380	Consulenze, Collaborazioni, Interinale e altre prestazioni di lavoro sanitarie e socios. da privato	1.749	1.142	607	53%
BA1390	Consulenze sanitarie da privato - articolo 55, comma 2, CCNL 8 giugno 2000	930	350	580	166%
BA1400	Altre consulenze sanitarie e sociosanitarie da privato	8	0	8	0%
BA1410	Collaborazioni coordinate e continuative sanitarie e socios. da privato	500	569	-69	-12%
BA1420	Indennità a personale universitario - area sanitaria	0	0	0	0%
BA1430	Lavoro interinale - area sanitaria	0	0	0	0%
BA1440	Altre collaborazioni e prestazioni di lavoro - area sanitaria	311	223	88	39%
BA1450	Rimborso oneri stipendiali del personale sanitario in comando	0	53	-53	-100%
BA1460	Rimborso oneri stipendiali personale sanitario in comando da Aziende sanitarie pubbliche della Regione	0	53	-53	-100%
BA1470	Rimborso oneri stipendiali personale sanitario in comando da Regioni, soggetti pubblici e da Università	0	0	0	0%
BA1480	Rimborso oneri stipendiali personale sanitario in comando da aziende di altre Regioni (Extraregione)	0	0	0	0%
	ALTRI SERVIZI SANITARI E SOCIO-SANITARI A RILEVANZA SANITARIA	529	624	-95	-15%
BA1500	Altri servizi sanitari e sociosanitari a rilevanza sanitaria da pubblico - Aziende sanitarie pubbliche della Regione	320	290	30	10%
BA1510	Altri servizi sanitari e sociosanitari a rilevanza sanitaria da pubblico - Altri soggetti pubblici della Regione	22	39	-17	-44%
BA1520	Altri servizi sanitari e sociosanitari a rilevanza sanitaria da pubblico (Extraregione)	3	60	-57	-95%
BA1530	Altri servizi sanitari da privato	184	235	-51	-22%
BA1540	Costi per servizi sanitari - Mobilità internazionale passiva	0	0	0	0%
BA1550	COSTI PER DIFFERENZIALE TARIFFE TUC	0	0	0	0%

AS01 – Costi per prestazioni sanitarie

AS01 – SI – Gli acquisti di servizi sanitari (voce B.2 schema di bilancio) presentano un decremento rispetto al passato esercizio di complessivi Euro 19,7 milioni. Il dettaglio delle principali variazioni è esposto nella tabella precedente.

Nella tabella che segue è esposto il dettaglio degli acquisti di servizi sanitari da privato.

DETTAGLIO ACQUISTI DI SERVIZI SANITARI - DA PRIVATO STRUTTURE ACCREDITATE	Codice Struttura da classificazione NSIS	Partita IVA (o Codice Fiscale)	Tipologia di prestazione	Anno di competenza	Importo fatturato	Budget / Tetto annuale	Importo liquidato/certificato	Importo Rilevato in Co.Ge.	Importo delle note di credito richieste	Importo delle note di credito ricevute	Importo pagato
Memeo F.sco	16400	6973760728	Radiodiagnostica	2012	177.073	179.605	170.364	170.364	0	0	170.364
Studio Ricciardi	17800	6664030720	Radiodiagnostica	2012	600.418	590.251	572.023	572.023	0	0	445.335
Morella F.sco	36300	6922090722	Radiodiagnostica	2012	375.099	347.228	287.438	287.438	0	0	287.438
Sanitas s.a.s. (Bisceglie)	44300	4181570724	Radiodiagnostica	2012	366.144	343.007	307.883	307.883	0	0	307.883
Centro di Radiodiagn. (Trani)	48800	4403940721	Radiodiagnostica	2012	102.446	100.151	94.177	94.177	0	0	94.177
Analisi Cliniche Palazzo s.r.l.	2800	3668920717	Patologia Clinica	2012	156.789	156.596	149.763	149.763	0	0	149.763
De Felice M.G.	9300	450760715	Patologia Clinica	2012	180.156	212.564	176.576	176.576	0	0	144.165
Lab. Analisi Milano - Gammarota	17400	522090729	Patologia Clinica	2012	250.318	238.086	221.305	221.305	0	0	179.674
Centro bio medico di a. c. Dr. Mandara	16100	2511830727	Patologia Clinica	2012	199.955	179.457	176.812	176.812	0	0	176.812
Studi analisi dott. Gallo	17300	4632820728	Patologia Clinica	2012	170.505	168.306	162.350	162.350	0	0	162.351
Lab. Analisi Cliniche Pellegrino	17200	1105530727	Patologia Clinica	2012	142.779	141.835	138.375	138.375	0	0	141.333
Studio ass. biochimico Dott.ri Suriano R. e S.	17700	6541660723	Patologia Clinica	2012	226.352	219.526	190.486	190.486	0	0	152.383
Studio Associato Dr. Memeo D. e F.	17600	6657160724	Patologia Clinica	2012	242.901	217.380	200.812	200.812	0	0	162.421
Esplora Ricerche	18100	4980630729	Patologia Clinica	2012	216.769	205.101	191.110	191.110	0	0	148.944
Centro Analisi dott. Leondeff	23300	1021790728	Patologia Clinica	2012	202.708	215.678	193.164	193.164	0	0	193.164
Analisi Biologiche s.r.l.	23100	4376630721	Patologia Clinica	2012	224.369	227.624	217.756	217.756	0	0	217.757
Lab. "Barberini-Tempio" di Cristallo R.	36400	5049840720	Patologia Clinica	2012	467.368	393.708	312.573	312.573	0	0	316.025
Lab. Analisi "Pagliarulo"	36600	5433280723	Patologia Clinica	2012	367.250	323.341	294.352	294.352	0	0	294.353
Lab. Analisi biomedico dott. Rana	44100	2444060723	Patologia Clinica	2012	276.332	275.162	270.206	270.206	0	0	270.207
Studio biomedico associato s.r.l.	44400	4399160722	Patologia Clinica	2012	311.160	302.721	284.469	284.469	0	0	284.470
Centro bio-medico di analisi Papagni	48700	1030540726	Patologia Clinica	2012	431.355	388.596	360.920	360.920	0	0	360.921
Dell'olio Nunzia	49200	2483620726	Patologia Clinica	2012	217.099	216.671	208.883	208.883	0	0	171.119
Istituto Quarto di Palo	17100	1257980639	Fisiokinesi	2012	1.082.487	957.986	925.535	925.535	0	0	925.536
New medical center	23200	4399240722	Fisiokinesi	2012	427.844	270.497	269.616	269.616	0	0	269.617
Centro medico specialistico s.r.l.	36100	4340220724	Fisiokinesi	2012	946.556	814.592	523.980	523.980	0	0	523.981
Tarantini V.	49000	1035430725	Fisiokinesi	2012	3.902.759	2.462.696	2.459.062	2.459.062	0	0	1.926.261
C.M.B. Centro Medico Biscegliese s.r.l.	44000	4318470723	Fisiokinesi	2012	719.853	644.160	633.061	633.061	0	0	633.061
Studio Medico Dermatologico Prascina	36700	5615030722	Branche a visita	2012	119.642	112.062	66.561	66.561	0	0	27.686

AS02 – Costi per prestazioni sanitarie da privato

AS02 – NO – Nell'esercizio non sono stati rilevati valori liquidati alle singole strutture private superiori ai rispettivi budget autorizzati dalla Regione.

AS03 – Consulenze, Collaborazioni, Interinale e altre prestazioni di lavoro sanitarie e sociosanitarie

AS03 – SI – Nell'esercizio sono stati rilevati i seguenti costi per consulenze, collaborazioni, interinale e altre prestazioni di lavoro sanitarie e sociosanitarie.

Il dettaglio degli acquisti di servizi non sanitari è riportato nella seguente tabella.



CODICE MOD. CE	DETTAGLIO ACQUISTI DI SERVIZI NON SANITARI	Valore CE al 31/12/2012	Valore CE al 31/12/2011	Variazioni importo	Variazioni %
	SERVIZI NON SANITARI	25.464	23.036	2.428	11%
BA1580	Lavanderia	1.313	1.344	-31	-2%
BA1590	Pulizia	1.696	1.661	35	2%
BA1600	Mensa	4.017	3.948	69	2%
BA1610	Riscaldamento	0	0	0	0%
BA1620	Servizi di assistenza informatica	1.507	1.430	77	5%
BA1630	Servizi trasporti (non sanitari)	19	4	15	375%
BA1640	Smaltimento rifiuti	1.178	756	422	56%
BA1650	Utenze telefoniche	814	838	-24	-3%
BA1660	Utenze elettricità	3.426	2.624	802	31%
BA1670	Altre utenze	1.555	1.279	276	22%
BA1680	Premi di assicurazione	626	545	81	15%
BA1720	Altri servizi non sanitari da pubblico (Aziende sanitarie pubbliche della Regione)	0	0	0	0%
BA1730	Altri servizi non sanitari da altri soggetti pubblici	0	0	0	0%
BA1740	Altri servizi non sanitari da privato	9.313	8.607	706	8%
	<i>Vigilanza</i>	488	353	135	38%
	<i>Disinfestazione e derattizzazione</i>	18	34	-16	-47%
	<i>Gestione archivi</i>	122	123	-1	-1%
	<i>Portierato e ausiliario</i>	6.973	6.400	573	9%
	<i>Distribuzione farmaci PHT</i>	1.196	1.220	-24	-2%
	<i>Manutenzione del verde</i>	21	30	-9	-30%
	<i>Radioprotezione</i>	32	15	17	113%
	<i>Rimborso spese viaggio a personale dipendente</i>	108	3	105	3500%
	<i>Libri, riviste e abbonamenti vari</i>	21	32	-11	-34%
	<i>Spese bancarie e postali</i>	15	19	-4	-21%
	<i>Spese di pubblicità, pubblicazione bandi di gara</i>	38	34	4	12%
	<i>Spese postali</i>	177	226	-49	-22%
	<i>Altri servizi</i>	104	118	-14	-12%
BA1750	CONSULENZE, COLLABORAZIONI, INTERINALE, ALTRE PRESTAZIONI DI LAVORO NON SANITARIE	96	169	55	33%
BA1760	Consulenze non sanitarie da Aziende sanitarie pubbliche della Regione	0	0	0	0%
BA1770	Consulenze non sanitarie da Terzi - Altri soggetti pubblici	1	0	1	0%
BA1780	Consulenze, Collaborazioni, Interinale e altre prestazioni di lavoro non sanitarie da privato	0	0	0	0%
BA1790	Consulenze non sanitarie da privato	50	80	-30	-38%
BA1800	Collaborazioni coordinate e continuative non sanitarie da privato	45	89	-44	-49%
BA1810	Indennità a personale universitario - area non sanitaria	0	0	0	0%
BA1820	Lavoro interinale - area non sanitaria	0	0	0	0%
BA1830	Altre collaborazioni e prestazioni di lavoro - area non sanitaria	0	0	0	0%
BA1840	Rimborso oneri stipendiali del personale non sanitario in comando	0	0	0	0%
BA1850	Rimborso oneri stipendiali personale non sanitario in comando da Aziende sanitarie pubbliche della Regione	0	0	0	0%
BA1860	Rimborso oneri stipendiali personale non sanitario in comando da Regione, soggetti pubblici e da Università	0	0	0	0%
BA1870	Rimborso oneri stipendiali personale non sanitario in comando da aziende di altre Regioni (Extraregione)	0	0	0	0%
BA1880	FORMAZIONE	500	372	128	34%
BA1890	Formazione (esternalizzata e non) da pubblico	51	35	16	46%
BA1900	Formazione (esternalizzata e non) da privato	449	337	112	33%

AS04 – Consulenze, Collaborazioni, Interinale e altre prestazioni di lavoro non sanitarie

AS04 – SI – Nell'esercizio sono stati rilevati i seguenti costi per consulenze, collaborazioni, interinale e altre prestazioni di lavoro non sanitarie.

AS05 –Manutenzioni e riparazioni

CODICE MOD. CE	DETTAGLIO MANUTENZIONI E RIPARAZIONI	Valore CE al 31/12/2012	Valore CE al 31/12/2011	Variazioni importo	Variazioni %
BA1920	Manutenzione e riparazione ai fabbricati e loro pertinenze	1.294	1.000	294	29%
BA1930	Manutenzione e riparazione agli impianti e macchinari	1.034	870	164	19%
BA1940	Manutenzione e riparazione alle attrezzature sanitarie e scientifiche	2.926	3.018	-92	-3%
BA1950	Manutenzione e riparazione ai mobili e arredi	10	22	-12	-55%
BA1960	Manutenzione e riparazione agli automezzi	70	65	5	8%
BA1970	Altre manutenzioni e riparazioni	16	16	0	0%
BA1980	Manutenzioni e riparazioni da Aziende sanitarie pubbliche della Regione	0	0	0	0%
	TOTALE	5.350	4.991	359	7%

AS06 – Godimento beni di terzi

CODICE MOD. CE	DETTAGLIO GODIMENTO BENI DI TERZI
BA2000	Fitti passivi
BA2010	Canoni di noleggio
BA2020	Canoni di noleggio - area sanitaria
BA2030	Canoni di noleggio - area non sanitaria
BA2040	Canoni di leasing
BA2050	Canoni di leasing - area sanitaria
	TOTALE

Valore CE al 31/12/2012	Valore CE al 31/12/2011	Variazioni importo	Variazioni %
577	639	-62	-10%
2.053	2.122	-69	-3%
1.868	1.924	-56	-3%
185	199	-13	-7%
165	476	-311	-65%
165	476	-311	-65%
2.795	3.237	-442	-14%

20. COSTI DEL PERSONALE

Nelle tabelle che seguono sono esposti i dettagli dei costi del personale confrontati con l'esercizio precedente.

CODICE MOD. CE	COSTI DEL PERSONALE
BA2090	PERSONALE DEL RUOLO SANITARIO
BA2100	Costo del personale dirigente ruolo sanitario
BA2110	Costo del personale dirigente medico
BA2120	<i>Costo del personale dirigente medico - tempo indeterminato</i>
	Voci di costo a carattere stipendiale
	Retribuzione di posizione
	Indennità di risultato
	Altro trattamento accessorio
	Oneri sociali su retribuzione
	Altri oneri per il personale
BA2130	<i>Costo del personale dirigente medico - tempo determinato</i>
	Voci di costo a carattere stipendiale
	Retribuzione di posizione
	Indennità di risultato
	Altro trattamento accessorio
	Oneri sociali su retribuzione
	Altri oneri per il personale
BA2140	<i>Costo del personale dirigente medico - altro</i>
BA2150	Costo del personale dirigente non medico
BA2160	<i>Costo del personale dirigente non medico - tempo indeterminato</i>
	Voci di costo a carattere stipendiale
	Retribuzione di posizione
	Indennità di risultato
	Altro trattamento accessorio
	Oneri sociali su retribuzione
	Altri oneri per il personale
BA2170	<i>Costo del personale dirigente non medico - tempo determinato</i>
	Voci di costo a carattere stipendiale
	Retribuzione di posizione
	Indennità di risultato
	Altro trattamento accessorio
	Oneri sociali su retribuzione
	Altri oneri per il personale
BA2180	<i>Costo del personale dirigente non medico - altro</i>
BA2190	Costo del personale comparto ruolo sanitario
BA2200	<i>Costo del personale comparto ruolo sanitario - tempo indeterminato</i>
	Voci di costo a carattere stipendiale
	Straordinario e indennità personale
	Retribuzione per produttività personale
	Altro trattamento accessorio
	Oneri sociali su retribuzione
	Altri oneri per il personale
BA2210	<i>Costo del personale comparto ruolo sanitario - tempo determinato</i>
	Voci di costo a carattere stipendiale
	Straordinario e indennità personale
	Retribuzione per produttività personale
	Altro trattamento accessorio
	Oneri sociali su retribuzione
	Altri oneri per il personale
BA2220	<i>Costo del personale comparto ruolo sanitario - altro</i>

Valore CE al 31/12/2012	Valore CE al 31/12/2011	Variazioni importo	Variazioni %
154.860	160.998	-6.138	-4%
80.114	84.093	-3.979	-5%
73.284	77.103	-3.819	-5%
67.291	70.813	-3.522	-5%
35.907	37.857	-1.950	-5%
10.695	11.246	-551	-5%
2.235	2.350	-115	-5%
3.844	4.046	-202	-5%
14.610	15.314	-704	-5%
0	0	0	0%
5.993	6.290	-297	-5%
3.347	3.519	-172	-5%
615	647	-32	-5%
217	228	-11	-5%
416	433	-17	-4%
1.398	1.463	-65	-4%
0	0	0	0%
0	0	0	0%
6.830	6.990	-160	-2%
6.293	6.441	-148	0%
4.000	4.102	-102	-2%
654	671	-17	-3%
208	213	-5	-2%
64	66	-2	-3%
1.367	1.389	-22	-2%
0	0	0	0%
537	549	-12	-2%
387	396	-9	-2%
2	3	-1	-33%
20	20	0	0%
2	2	0	0%
126	128	-2	-2%
0	0	0	0%
0	0	0	0%
74.746	76.905	-2.159	-3%
72.242	74.335	-2.093	-3%
48.629	50.260	-1.631	-3%
5.501	5.682	-181	-3%
2.189	2.260	-71	-3%
218	225	-7	-3%
15.705	15.908	-203	-1%
0	0	0	0%
2.504	2.570	-66	-3%
1.655	1.707	-52	-3%
180	183	-3	-2%
84	87	-3	-3%
1	1	0	0%
584	592	-8	-1%
0	0	0	0%
0	0	0	0%

CODICE MOD. CE	COSTI DEL PERSONALE
BA2230	PERSONALE DEL RUOLO PROFESSIONALE
BA2240	Costo del personale dirigente ruolo professionale
BA2250	Costo del personale dirigente ruolo professionale - tempo indeterminato
	Voci di costo a carattere stipendiale
	Retribuzione di posizione
	Indennità di risultato
	Altro trattamento accessorio
	Oneri sociali su retribuzione
	Altri oneri per il personale
BA2260	Costo del personale dirigente ruolo professionale - tempo determinato
	Voci di costo a carattere stipendiale
	Retribuzione di posizione
	Indennità di risultato
	Altro trattamento accessorio
	Oneri sociali su retribuzione
	Altri oneri per il personale
BA2270	Costo del personale dirigente ruolo professionale - altro
BA2280	Costo del personale comparto ruolo professionale
BA2290	Costo del personale comparto ruolo professionale - tempo indeterminato
	Voci di costo a carattere stipendiale
	Straordinario e indennità personale
	Retribuzione per produttività personale
	Altro trattamento accessorio
	Oneri sociali su retribuzione
	Altri oneri per il personale
BA2300	Costo del personale comparto ruolo professionale - tempo determinato
	Voci di costo a carattere stipendiale
	Straordinario e indennità personale
	Retribuzione per produttività personale
	Altro trattamento accessorio
	Oneri sociali su retribuzione
	Altri oneri per il personale
BA2310	Costo del personale comparto ruolo professionale - altro

Valore CE al 31/12/2012	Valore CE al 31/12/2011	Variazioni importo	Variazioni %
845	879	-34	-4%
691	647	44	7%
691	647	44	7%
261	241	20	8%
214	198	16	8%
60	55	5	9%
2	2	0	0%
154	151	3	2%
0	0	0	0%
0	0	0	0%
0	0	0	0%
0	0	0	0%
0	0	0	0%
0	0	0	0%
0	0	0	0%
154	232	-78	-34%
70	150	-80	-53%
51	127	-76	-60%
0	0	0	0%
3	6	-3	-50%
0	0	0	0%
16	17	-1	-6%
0	0	0	0%
84	82	2	2%
60	56	4	7%
0	0	0	0%
3	3	0	0%
0	0	0	0%
21	23	-2	-9%
0	0	0	0%
0	0	0	0%

CODICE MOD. CE	COSTI DEL PERSONALE
BA2320	PERSONALE DEL RUOLO TECNICO
BA2330	Costo del personale dirigente ruolo tecnico
BA2340	Costo del personale dirigente ruolo tecnico - tempo indeterminato
	Voci di costo a carattere stipendiale
	Retribuzione di posizione
	Indennità di risultato
	Altro trattamento accessorio
	Oneri sociali su retribuzione
	Altri oneri per il personale
BA2350	Costo del personale dirigente ruolo tecnico - tempo determinato
	Voci di costo a carattere stipendiale
	Retribuzione di posizione
	Indennità di risultato
	Altro trattamento accessorio
	Oneri sociali su retribuzione
	Altri oneri per il personale
BA2360	Costo del personale dirigente ruolo tecnico - altro
BA2370	Costo del personale comparto ruolo tecnico
BA2380	Costo del personale comparto ruolo tecnico - tempo indeterminato
	Voci di costo a carattere stipendiale
	Straordinario e indennità personale
	Retribuzione per produttività personale
	Altro trattamento accessorio
	Oneri sociali su retribuzione
	Altri oneri per il personale
BA2390	Costo del personale comparto ruolo tecnico - tempo determinato
	Voci di costo a carattere stipendiale
	Straordinario e indennità personale
	Retribuzione per produttività personale
	Altro trattamento accessorio
	Oneri sociali su retribuzione
	Altri oneri per il personale
BA2400	Costo del personale comparto ruolo tecnico - altro

Valore CE al 31/12/2012	Valore CE al 31/12/2011	Variazioni importo	Variazioni %
18.805	20.086	-1.281	-6%
197	205	-8	-4%
197	205	-8	-4%
88	92	-4	-4%
47	49	-2	-4%
19	20	-1	-5%
0	0	0	0%
43	44	-1	-2%
0	0	0	0%
0	0	0	0%
0	0	0	0%
0	0	0	0%
0	0	0	0%
0	0	0	0%
0	0	0	0%
18.608	19.881	-1.273	-6%
18.525	19.792	-1.267	-6%
12.591	13.493	-902	-7%
1.437	1.538	-101	-7%
483	518	-35	-7%
35	38	-3	-8%
3.979	4.205	-226	-5%
0	0	0	0%
83	89	-6	-7%
61	65	-4	-6%
0	0	0	0%
3	3	0	0%
0	0	0	0%
19	21	-2	-10%
0	0	0	0%
0	0	0	0%

CODICE MOD. CE	COSTI DEL PERSONALE	Valore CE al 31/12/2012	Valore CE al 31/12/2011	Variazioni importo	Variazioni %
BA2410	PERSONALE DEL RUOLO AMMINISTRATIVO	11.973	13.647	-1.674	-12%
BA2420	Costo del personale dirigente ruolo amministrativo	2.032	2.404	-372	-15%
BA2430	Costo del personale dirigente ruolo amministrativo - tempo indeterminato	1.771	2.100	-329	-16%
	Voci di costo a carattere stipendiale	744	896	-152	-17%
	Retribuzione di posizione	476	554	-78	-14%
	Indennità di risultato	172	200	-28	-14%
	Altro trattamento accessorio	2	2	0	0%
	Oneri sociali su retribuzione	377	448	-71	-16%
	Altri oneri per il personale	0	0	0	0%
BA2440	Costo del personale dirigente ruolo amministrativo - tempo determinato	261	304	-43	-14%
	Voci di costo a carattere stipendiale	117	136	-19	-14%
	Retribuzione di posizione	49	57	-8	-14%
	Indennità di risultato	22	26	-4	-15%
	Altro trattamento accessorio	18	20	-2	-10%
	Oneri sociali su retribuzione	55	65	-10	-15%
	Altri oneri per il personale	0	0	0	0%
BA2450	Costo del personale dirigente ruolo amministrativo - altro	0	0	0	0%
BA2460	Costo del personale comparto ruolo amministrativo	9.941	11.243	-1.302	-12%
BA2470	Costo del personale comparto ruolo amministrativo - tempo indeterminato	9.672	10.940	-1.268	-12%
	Voci di costo a carattere stipendiale	7.122	8.091	-969	-12%
	Straordinario e indennità personale	153	173	-20	-12%
	Retribuzione per produttività personale	296	335	-39	-12%
	Altro trattamento accessorio	13	15	-2	-13%
	Oneri sociali su retribuzione	2.088	2.326	-238	-10%
	Altri oneri per il personale	0	0	0	0%
BA2480	Costo del personale comparto ruolo amministrativo - tempo determinato	269	303	-34	-11%
	Voci di costo a carattere stipendiale	189	214	-25	-12%
	Straordinario e indennità personale	5	6	-1	-17%
	Retribuzione per produttività personale	10	11	-1	-9%
	Altro trattamento accessorio	1	1	0	0%
	Oneri sociali su retribuzione	64	71	-7	-10%
	Altri oneri per il personale	0	0	0	0%
BA2490	Costo del personale comparto ruolo amministrativo - altro	0	0	0	0%

CP01 –Costi del personale

CP01 – SI – I costi del personale hanno subito un decremento rispetto al precedente esercizio di Euro 9,1 milioni. Tale variazione è imputabile assenzialmente al blocco del turnover e ad una revisione dei fondi contrattuali.

La consistenza e la movimentazione dei fondi del personale è esposta nella seguente tabella:

	IMPORTO FONDO AL 31/12/2010	IMPORTO FONDO AL 01/01/2012	PERSONALE PRESENTE AL 01/01/2012	PERSONALE ASSUNTO NELL'ANNO 2012	PERSONALE CESSATO NELL'ANNO 2012	PERSONALE PRESENTE AL 31/12/2012	IMPORTO FONDO AL 31/12/2012	VARIAZIONE FONDO ANNO 2012 VS FONDO ANNO 2010	VARIAZIONE FONDO ANNO 2012 VS FONDO INZIALE ANNO 2012
	-1	-2	-3	-4	-5	(6)=(3)+(4)-(5)	-7	(8)=(7)-(1)	(9)=(7)-(2)
MEDICI E VETERINARI	17.302	16.387	722	34	46	710	16.387	-915	0
- Fondo specificità medica, retribuzione di posizione, equiparazione, specifico trattamento	13.834	13.102	722	34	46	710	13.102	-732	0
- Fondo trattamento accessorio condizioni di lavoro	2.776	2.629	0	0	0	0	2.629	-147	0
-Fondo retribuzione di risultato e qualità prestazioni individuale	692	656	0	0	0	0	656	-36	0
DIRIGENTI NON MEDICI SPTA	2.164	1.990	120	0	9	111	1.990	-174	0
- Fondo specificità medica, retribuzione di posizione, equiparazione, specifico trattamento	1.959	1.798	120	0	9	111	1.798	-161	0
- Fondo trattamento accessorio condizioni di lavoro	118	112	0	0	0	0	112	-6	0
-Fondo retribuzione di risultato e qualità prestazioni individuale	87	80	0	0	0	0	80	-7	0
PERSONALE NON DIRIGENTE	20.695	19.786	2.712	148	231	2.629	19.786	-909	0
- Fondo fasce, posizioni organizzative, ex indennità di qualificazione professionale e indennità professionale specifica	11.816	11.298	2.712	148	231	2.629	11.298	-518	0
- Fondo lavoro straordinario e remunerazione di particolari condizioni di disagio pericolo o danno	6.778	6.480	0	0	0	0	6.480	-298	0
-Fondo della produttività collettiva per il miglioramento dei servizi e premio della qualità delle prestazioni individuali	2.101	2.008	0	0	0	0	2.008	-93	0
TOTALE	40.161	38.163	3.554	182	286	3.450	38.163	-1.998	0

21. ONERI DIVERSI DI GESTIONE

Nella tabella che segue è esposto il dettaglio degli oneri diversi di gestione confrontati con l'esercizio precedente.

CODICE MOD. CE	DETTAGLIO ONERI DIVERSI DI GESTIONE	Valore CE al 31/12/2012	Valore CE al 31/12/2011	Variazioni importo	Variazioni %
BA2510	Imposte e tasse (escluso IRAP e IRES)	420	348	72	21%
BA2540	Indennità, rimborso spese e oneri sociali per gli Organi Direttivi e Collegio Sindacale	1.079	1.138	-59	-5%
BA2550	Altri oneri diversi di gestione	388	354	34	10%
	TOTALE	1.887	1.840	47	3%

Altre informazioni relative agli oneri diversi di gestione

Informazione	Caso presente in azienda?	Se sì, illustrare
OG01. Sono state rilevate significative variazioni rispetto all'esercizio precedente?	NO	

22. ACCANTONAMENTI

Nella tabella che segue è esposto il dettaglio degli accantonamenti dell'esercizio confrontati con l'anno precedente.

CODICE MOD. CE	DETTAGLIO ACCANTONAMENTI	Valore CE al 31/12/2012	Valore CE al 31/12/2011	Variazioni importo	Variazioni %
	Accantonamenti per rischi:	6.515	3.473	3.042	88%
BA2710	Accantonamenti per cause civili ed oneri processuali	0	2.494	-2.494	-100%
BA2720	Accantonamenti per contenzioso personale dipendente	1.402	979	423	43%
BA2730	Accantonamenti per rischi connessi all'acquisto di prestazioni sanitarie da privato	2.180	0	2.180	100%
BA2740	Accantonamenti per copertura diretta dei rischi (autoassicurazione)	2.449	0	2.449	100%
BA2750	Altri accantonamenti per rischi	484	0	484	100%
	Accantonamenti per premio di operosità (SUMAI)	282	159	123	77%
	Altri accantonamenti:	2.446	6.873	-4.427	-64%
BA2830	Accantonamenti per interessi di mora	0	0	0	0%
BA2840	Acc. Rinnovi convenzioni MMG/PLS/MCA	303	304	-1	0%
BA2850	Acc. Rinnovi convenzioni Medici Sumai	47	51	-4	-8%
BA2860	Acc. Rinnovi contratt.: dirigenza medica	0	0	0	0%
BA2870	Acc. Rinnovi contratt.: dirigenza non medica	0	0	0	0%
BA2880	Acc. Rinnovi contratt.: comparto	0	0	0	0%
BA2890	Altri accantonamenti	2.096	6.518	-4.422	-68%

AC01 – Altri accantonamenti

Informazione	Caso presente in azienda?	Se sì, illustrare
AC01. La voce "Altri accantonamenti" è stata movimentata? Se sì, a fronte di quali rischi?	NO	

23. PROVENTI E ONERI FINANZIARI

Nella tabella che segue è esposto il dettaglio dei Proventi e oneri finanziari confrontati con l'anno precedente.

CODICE MOD. CE	DETTAGLIO PROVENTI E ONERI FINANZIARI	Valore CE al 31/12/2012	Valore CE al 31/12/2011	Variazioni importo	Variazioni %
CA0020	Interessi attivi su c/Tesoreria unica	316	0	316	100%
CA0030	Interessi attivi su c/c Postali e Bancari	94	310	-216	-70%
CA0140	Altri interessi passivi	-765	-92	-673	732%
	TOTALE PROVENTI E ONERI FINANZIARI	-355	218	-573	-263%

OF01 – Proventi e oneri finanziari

Informazione	Caso presente in azienda?	Se sì, illustrare
OF01. Sono state rilevate significative variazioni rispetto all'esercizio precedente?	SI	Si evidenzia un incremento degli altri oneri finanziari.
OF02. Nell'esercizio sono stati sostenuti oneri finanziari? Se sì, da quale operazione derivano?	SI	L'incremento della voce altri oneri finanziari è imputabile al riconoscimento di interessi moratori a fornitori di beni e servizi in seguito a transazioni effettuate nell'esercizio.

24. PROVENTI E ONERI STRAORDINARI**PS01 – Plusvalente/Minusvalenze**

Il dettaglio delle plusvalente e minusvalenze è di seguito esposto:

CODICE MOD. CE	DETTAGLIO PROVENTI E ONERI STRAORDINARI	Valore CE al 31/12/2012	Valore CE al 31/12/2011	Variazioni importo	Variazioni %
EA0020	Plusvalenze da alienazioni beni mobili	19	0	19	100%
EA0270	Minusvalenze da alienazione beni mobili	0	-13	13	-100%
	TOTALE PLUSVALENZE/MINUSVALENZE	19	-13	32	-246%

PS02 – Sopravvenienze attive

Il dettaglio delle sopravvenienze attive è di seguito esposto:

CODICE MOD. CE	DETTAGLIO PROVENTI E ONERI STRAORDINARI	Valore CE al 31/12/2012	Valore CE al 31/12/2011	Variazioni importo	Variazioni %
EA0060	Sopravvenienze attive v/Asl - AO - IRCCS	14	115	-101	-88%
EA0090	Sopravvenienze attive relative al personale dip.	45	55	-10	-18%
EA0100	Sopravvenienze attive relative ai medici convenzionati	95	90	5	6%
EA0110	Sopravvenienze attive relative alle convenzioni per la specialistica	0	10	-10	-100%
EA0130	Sopravvenienze attive relative ad acquisti	395	904	-509	-56%
EA0140	Sopravvenienze attive diverse	317	913	-596	-65%
	TOTALE SOPRAVVENIENZE ATTIVE	866	2.087	-1.221	-59%

PS03 – Insussistenze attive

Il dettaglio delle insussistenze attive è di seguito esposto:

CODICE MOD. CE	DETTAGLIO PROVENTI E ONERI STRAORDINARI	Valore CE al 31/12/2012	Valore CE al 31/12/2011	Variazioni importo	Variazioni %
EA0190	Insussistenze attive relative al personale dip.	181	2.086	-1.905	-91%
EA0200	Insussistenze attive relative ai medici convenzionati	0	5	-5	-100%
EA0210	Insussistenze attive relative alle convenzioni per la specialistica	0	720	-720	-100%
EA0220	Insussistenze attive relative a prestaz. Sanitarie	19	136	-117	-86%
EA0230	Insussistenze attive relative all'acquisto di beni e servizi	0	110	-110	-100%
EA0240	Altre insussistenze attive	26	4	22	100%
	TOTALE INSUSSISTENZE ATTIVE	226	3.061	-2.835	-93%

PS04 – Sopravvenienze passive

Il dettaglio delle sopravvenienze passive è di seguito esposto:

CODICE MOD. CE	DETTAGLIO PROVENTI E ONERI STRAORDINARI	Valore CE al 31/12/2012	Valore CE al 31/12/2011	Variazioni importo	Variazioni %
EA0290	Sopravvenienze passive riguardanti Irap e altre imposte	12	599	-587	-98%
EA0320	Sopravvenienze passive v/Aziende sanitarie pubbliche della Regione	0	51	-51	-100%
EA0370	Sopravvenienze passive relative al personale dip.	0	588	-588	-100%
EA0410	Sopravvenienze passive relative ai medici convenzionati	13	2.483	-2.470	-99%
EA0420	Sopravvenienze passive v/terzi relative alle convenz. per la specialistica	0	121	-121	-100%
EA0430	Sopravvenienze passive relative a prestazioni sanitarie	25	670	-645	-96%
EA0440	Sopravvenienze passive relative ad acquisti	306	2.529	-2.223	-88%
EA0450	Sopravvenienze passive diverse	471	1.727	-1.256	-73%
	TOTALE SOPRAVVENIENZE PASSIVE	827	8.768	-7.941	-91%

PS05 – Insussistenze passive

Le insussistenze passive sono pari a 13 €/000 e si riferiscono alla voce "Altre insussistenze passive v/terzi".

Altre informazioni

Informazione	Caso presente in azienda?	Se sì, illustrare
PS06. Esistono altre informazioni che si ritiene necessario fornire per soddisfare la regola generale secondo cui "Se le informazioni richieste da specifiche disposizioni di legge non sono sufficienti a dare una rappresentazione veritiera e corretta, si devono fornire le informazioni complementari necessarie allo scopo" (art 2423 cc)?	NO	



Relazione sulla gestione

(ex art.32, L.R. 38/1994)

INDICE

PREMESSA	51
1. CRITERI GENERALI DI PREDISPOSIZIONE DELLA RELAZIONE SULLA GESTIONE	51
2. GENERALITÀ SUL TERRITORIO SERVITO, SULLA POPOLAZIONE ASSISTITA E SULL'ORGANIZZAZIONE DELL'AZIENDA.....	52
2.1 La situazione demografica.....	53
2.2 L'organizzazione aziendale	55
3. GENERALITÀ SULLA STRUTTURA E SULL'ORGANIZZAZIONE DEI SERVIZI	56
3.1 L'assistenza ospedaliera	56
3.2 L'assistenza territoriale	61
3.3 L'assistenza collettiva.....	68
4 LA GESTIONE ECONOMICO-FINANZIARIA DELL'AZIENDA	72
4.1 Sintesi dei dati di Bilancio	72
4.2 Analisi dell'assegnazione regionale	72
4.3 Rappresentazione della situazione economica al 31 dicembre 2012 ed analisi degli scostamenti	75
4.4 Rappresentazione dei costi per Livello di Assistenza ed analisi degli scostamenti	82
5 SPIEGAZIONE DEL RISULTATO D'ESERCIZIO.....	86

PREMESSA

Con L.R. n. 2 del 09/02/2011 la Regione Puglia ha recepito l'accordo con il Ministero della Salute ed il Ministero dell'Economia e delle Finanze, già formalizzato con D.G.R. n. 2624 del 30/11/2010, recante disposizioni in materia di *"Piano di rientro di riqualificazione e riorganizzazione e di individuazione degli interventi per il perseguimento dell'equilibrio economico ai sensi dell'articolo 1, comma 180 della legge 30 dicembre 2004, n. 311"*, a valere per il triennio 2010-2012.

Le misure previste da tale documento, unitamente a quelle di carattere economico-finanziario disposte dalla normativa nazionale e regionale, hanno prodotto effetti non trascurabili sulla gestione del biennio 2011-2012, nonché sull'assetto organizzativo dell'Azienda.

In particolare ci si riferisce alle norme varate in materia di contenimento dei costi del personale dipendente che, tra l'altro, contemplano il blocco del turn-over, disposto con L.R. n. 12 del 24/09/2010, ed agli effetti prodotti sull'organizzazione dell'assistenza ospedaliera a seguito del riordino della rete ospedaliera disposto con R.R. n. 18 del 16/12/2010 e modificato con R.R. n. 36 del 28/12/2012.

Tali misure, se sotto il profilo meramente economico hanno prodotto "immediati" effetti positivi, confermati da un risultato economico in miglioramento rispetto agli anni precedenti, i cui bilanci erano peraltro già caratterizzati da contenute perdite d'esercizio, in termini d'impatto sulla struttura organizzativa aziendale rappresentano una seria minaccia ai fini del mantenimento dei livelli essenziali di assistenza.

Basti pensare alla flessione registrata nei volumi di attività di ricovero, come si vedrà più dettagliatamente in seguito, con presumibili effetti di ritorno in termini di maggiori costi per mobilità passiva.

1. CRITERI GENERALI DI PREDISPOSIZIONE DELLA RELAZIONE SULLA GESTIONE

La presente relazione costituisce parte integrante del Bilancio d'esercizio al 31 dicembre 2012 ed è redatta, ai sensi dell'art. 32 della L.R. n. 38 del 30 dicembre 1994, tenuto conto delle disposizioni e dello schema di cui al D. Lgs. 118/2011. Essa fa, quindi, riferimento al Codice Civile e ai Principi Contabili Nazionali (OIC), fatto salvo quanto difformemente previsto dallo stesso D. Lgs. 118/2011.

Il documento, in particolare, contiene tutte le informazioni minimali richieste dallo stesso D. Lgs. 118/2011 e fornisce, inoltre, tutte le informazioni supplementari, anche se non specificamente richieste da disposizioni di legge, ritenute necessarie a dare una rappresentazione esaustiva della gestione sanitaria ed economico-finanziaria dell'esercizio.

Nei paragrafi che seguono, oltre ad evidenziare i principali dati relativi alla struttura dell'Azienda ed alla sua attività, si riportano:

- ❑ la sintesi dei dati di Bilancio
- ❑ l'analisi dell'assegnazione regionale
- ❑ l'analisi degli scostamenti dei dati economici al 31 dicembre 2012, raffrontati con il Conto economico preventivo relativo al medesimo esercizio e con il Conto economico consuntivo relativo all'esercizio 2011
- ❑ il commento al risultato di esercizio
- ❑ i dati e le informazioni sui principali investimenti

2. GENERALITÀ SUL TERRITORIO SERVITO, SULLA POPOLAZIONE ASSISTITA E SULL'ORGANIZZAZIONE DELL'AZIENDA

L'A.S.L. BT è stata istituita con L.R. n. 11 del 12 agosto 2005 a seguito della ridefinizione degli ambiti territoriali delle Unità Sanitarie Locali pugliesi, mediante fusione di tre distinti rami d'azienda rivenienti dalle ex AASSLL BA/1, BA/2 e FG/2.

L'organizzazione della nuova A.S.L. BT è stata recepita nell'Atto Aziendale approvato con deliberazione del D.G. n. 1122 del 03/04/2006.

L'A.S.L. BT opera sul territorio coincidente con la provincia BT e garantisce l'assistenza sanitaria a 391.770 abitanti (residenti al 01/01/2012 - Fonte: ISTAT), distribuiti nei 10 comuni di: Margherita di Savoia, Trinitapoli, San Ferdinando, Andria, Canosa, Minervino, Spinazzola, Barletta, Trani e Bisceglie.

I suddetti Comuni sono suddivisi in 5 distretti, secondo la seguente composizione:

DSS 1: Comuni di Margherita di S., Trinitapoli, S. Ferdinando

DSS 2: Comune di Andria

DSS 3: Comuni di Canosa, Minervino, Spinazzola

DSS 4: Comune di Barletta

DSS 5: Comuni di Bisceglie, Trani

La distribuzione della popolazione per fasce di età, nell'esercizio 2012, è la seguente:

Fascia di Età	Maschi	Femmine	Numero
0 - 13	30.090	28.427	58.517
14 - 64	131.497	132.385	263.882
65 - 74	16.761	18.011	34.772
75 anni ed oltre	12.616	18.094	30.710
TOTALE	190.964	196.917	387.881

Il numero di esenzioni da ticket, nell'esercizio 2012, è pari a 354.725 unità (217.567 per motivi di età e reddito, 137.158 per altri motivi).

Dichiarazione sulla coerenza dei dati esposti con i modelli ministeriali di rilevazione flussi:

I dati sulla popolazione assistita, e sulla sua scomposizione per fasce d'età, sono coerenti con quelli esposti nel QUADRO G del Modello FLS 11 anno 2012.

I dati sul numero di esenzioni da ticket sono coerenti con quelli esposti nel QUADRO H del Modello FLS 11 anno 2012.

I dati relativi alla popolazione assistita, sopra riportati, differiscono da quelli ISTAT e da quelli utilizzati dalla Regione per il riparto del fabbisogno sanitario regionale standard. In particolare, sia la popolazione ISTAT, sia la popolazione utilizzata dalla Regione per il riparto è pari a 391.770 unità.

2.1 La situazione demografica

Di seguito si riporta un'elaborazione dell'andamento demografico relativo agli ultimi anni della popolazione dell'ASL BT, basata su dati ISTAT:

popolazione residente per fascia di età (fonte: ISTAT)

Anno	0-4	5-14	15-44 (M)	15-44 (F)	45-64	65-74	75 e oltre	Totale
2007	21.435	46.469	86.386	84.544	90.681	32.119	26.696	388.330
2008	21.113	46.072	86.251	84.438	92.753	32.325	27.058	390.010
2009	20.637	45.686	85.106	83.423	95.348	32.997	27.728	390.925
2010	20.256	45.173	84.126	82.464	97.744	32.991	28.752	391.506
2011	19.995	44.887	83.506	81.653	99.789	33.377	29.656	392.863
2012	19.389	44.440	81.975	80.035	101.503	34.625	29.803	391.770

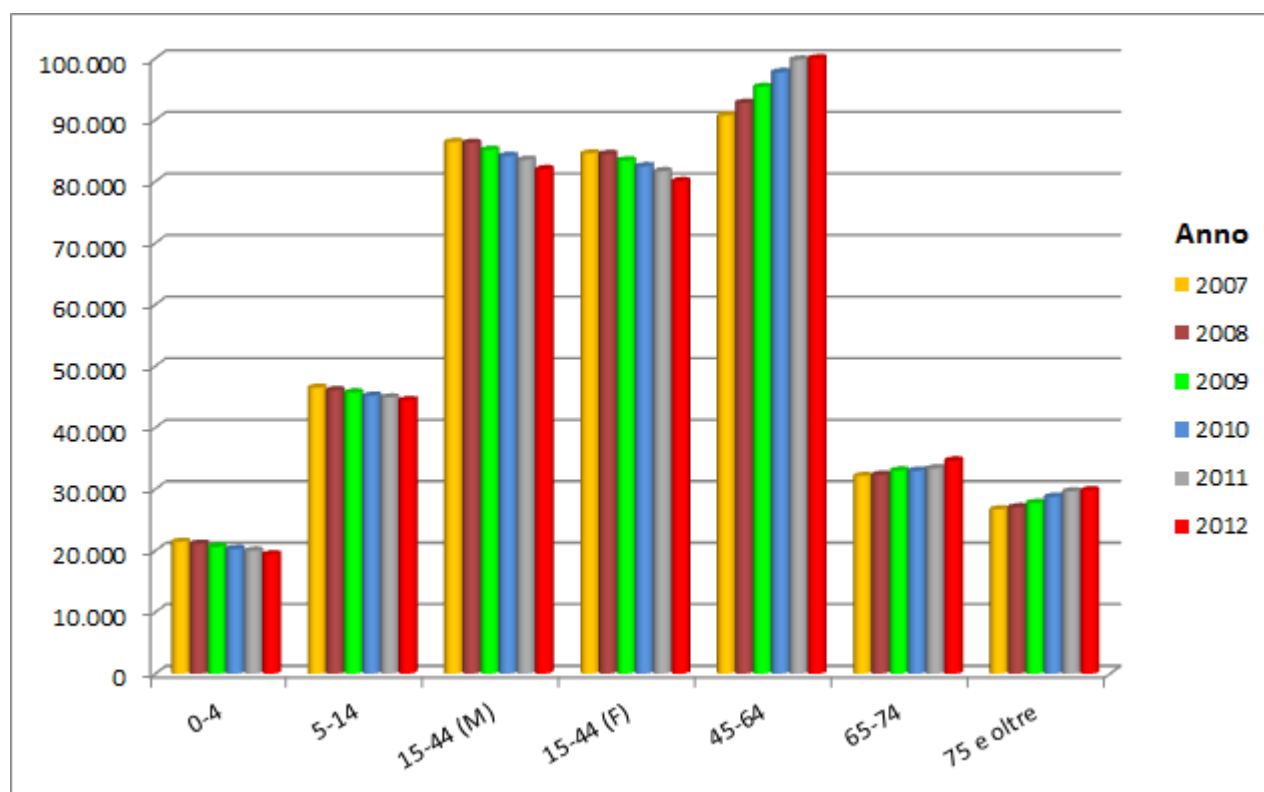

Il grafico evidenzia un incremento tendenziale della popolazione appartenente alle tre fasce d'età più elevate, sinonimo di un progressivo invecchiamento della popolazione. Ciò rappresenta un dato non trascurabile sotto il profilo dell'assistenza sanitaria.

La distribuzione della popolazione per Distretto Socio-Sanitario, sia in valori assoluti, sia in valori relativi, al 1° gennaio 2012, è di seguito rappresentata:

popolazione residente per Distretto al 1° gennaio 2012 (fonte: ISTAT)

DSS n.:	0-4	5-14	15-44 (M)	15-44 (F)	45-64	65-74	75 e oltre	Totale
1	1.968	4.548	8.115	8.170	10.157	3.779	3.660	40.397
2	5.366	12.062	21.593	21.500	24.691	8.287	6.634	100.133
3	2.019	4.853	9.243	9.171	12.325	4.500	4.355	46.466
4	4.560	11.091	20.193	19.142	24.249	8.298	6.789	94.322
5	5.476	11.886	22.831	22.052	30.081	9.761	8.365	110.452
Totale ASL	19.389	44.440	81.975	80.035	101.503	34.625	29.803	391.770

DSS n.:	0-4	5-14	15-44 (M)	15-44 (F)	45-64	65-74	75 e oltre	Totale
1	4,9%	11,3%	20,1%	20,2%	25,1%	9,4%	9,1%	100%
2	5,4%	12,0%	21,6%	21,5%	24,7%	8,3%	6,6%	100%
3	4,3%	10,4%	19,9%	19,7%	26,5%	9,7%	9,4%	100%
4	4,8%	11,8%	21,4%	20,3%	25,7%	8,8%	7,2%	100%
5	5,0%	10,8%	20,7%	20,0%	27,2%	8,8%	7,6%	100%
Totale ASL	4,9%	11,3%	20,9%	20,4%	25,9%	8,8%	7,6%	100%

Legenda:

DSS 1: Comuni di Margherita di S., Trinitapoli, S. Ferdinando

DSS 2: Comune di Andria

DSS 3: Comuni di Canosa, Minervino, Spinazzola

DSS 4: Comune di Barletta

DSS 5: Comuni di Bisceglie, Trani

I dati per Distretto sopra esposti, confrontati con la media aziendale, evidenziano che i distretti con la popolazione più anziana sono il n.ro 1 ed il n.ro 3.

2.2 L'organizzazione aziendale

L'organizzazione aziendale è rappresentata, nel suo complesso, dal seguente organigramma:

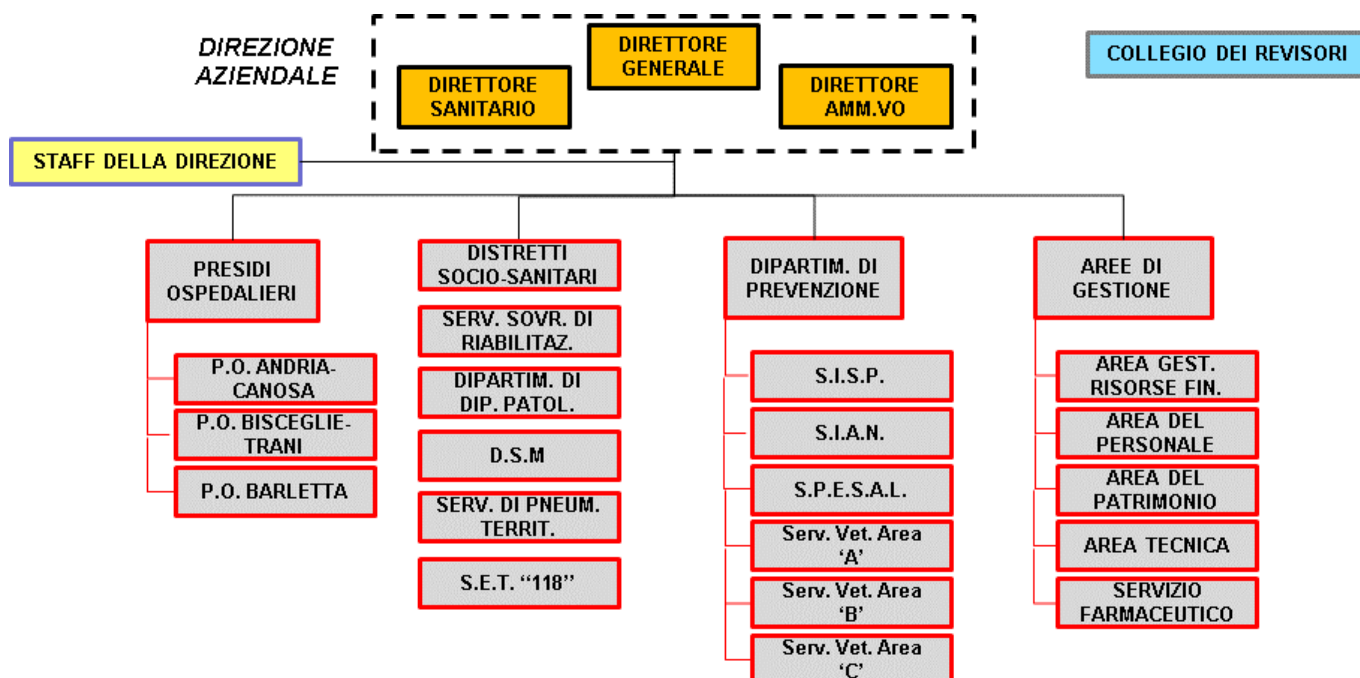

Il personale dipendente, impiegato nelle suddette macrostrutture aziendali, nell'anno 2012, è riportato, in termini di organico medio, nella seguente tabella:

	Ruolo sanitario			Ruolo prof.le			Ruolo tecnico			Ruolo amm.vo			TOTALE		
	Dirig.	Comp.	Totale	Dirig.	Comp.	Totale	Dirig.	Comp.	Totale	Dirig.	Comp.	Totale	Dirig.	Comp.	Totale
Presidi Ospedalieri	565	1.215	1.780	0	5	5	0	332	332	3	75	78	568	1.627	2.195
P.O. Andria-Canosa	243	491	734		2	2		130	130	2	27	29	245	650	895
P.O. Bisc. - Trani	148	340	488		2	2		117	117	0	33	33	148	492	640
P.O. Barletta	174	384	558		1	1		85	85	1	15	16	175	485	660
Distretti	56	196	252	0	0	0	0	73	73	3	62	65	59	331	390
D.S.S. 1	6	29	35			0		5	5	1	6	7	7	40	47
D.S.S. 2	9	31	40			0		13	13	1	9	10	10	53	63
D.S.S. 3	11	50	61			0		31	31		17	17	11	98	109
D.S.S. 4	15	44	59			0		10	10		8	8	15	62	77
D.S.S. 5	15	42	57			0		14	14	1	22	23	16	78	94
Strutture Sovradistr.	88	277	365	0	0	0	1	66	67	0	14	14	89	357	446
S.S.R.	16	99	115			0		35	35		9	9	16	143	159
D.D.P.	13	17	30			0		4	4		0	0	13	21	34
D.S.M.	50	89	139			0	1	27	28		5	5	51	121	172
S.T.P.	5	10	15			0			0			0	5	10	15
Serv. "118"	4	62	66			0			0			0	4	62	66
Dipartim. di Prev.	58	54	112			0		11	11	1	42	43	59	107	166
Strutture centrali	24	21	45	6		6	1	92	93	13	90	103	44	203	247
Totale	791	1.763	2.554	6	5	11	2	574	576	20	283	303	819	2.625	3.444

All'organico sopra dettagliato si aggiungono circa 15 unità medie distribuite tra varie strutture, appartenenti principalmente al ruolo sanitario ed impiegate nell'ambito di progetti regionali, in forza con contratto a progetto (co.co.pro).

3. GENERALITÀ SULLA STRUTTURA E SULL'ORGANIZZAZIONE DEI SERVIZI

3.1 L'assistenza ospedaliera

A) *Stato dell'arte*

Di seguito si riportano i principali dati di struttura e di attività che, nel biennio 2012-2011, hanno caratterizzato l'assistenza ospedaliera erogata dall'A.S.L. BT.

L'Azienda garantisce l'assistenza ospedaliera attraverso 3 Presidi a gestione diretta, articolati in 5 plessi ospedalieri (ospedali di Andria, Canosa, Barletta, Bisceglie, Trani), con la disponibilità di 695 posti letto (699 se si considera la media annua calcolata su base mensile). Alle strutture a gestione diretta si aggiunge la struttura accreditata "Casa della Divina Provvidenza" che, pur svolgendo prevalentemente un'attività di riabilitazione ex art. 26 L. 833/78, assicura un'assistenza anche di tipo ospedaliero grazie alla disponibilità di n. 100 posti letto.

Le strutture operative ospedaliere (servizi e reparti) sono organizzate secondo un modello dipartimentale "orizzontale" di tipo funzionale.

Il personale dedicato all'assistenza ospedaliera nel 2012 è stato pari a circa 2.195 unità (organico medio).

Dichiarazione sulla coerenza dei dati esposti con i modelli ministeriali di rilevazione flussi:

I dati sul numero di strutture ospedaliere a gestione diretta e convenzionate sono coerenti con quelli complessivamente desumibili dai modelli HSP 11 anno 2012.

I dati relativi ai posti letto dei presidi a gestione diretta sono coerenti con quelli riportati nel Modello HSP 12 anno 2012.

I dati relativi ai posti letto dei presidi in convenzione sono coerenti con quelli riportati nel Modello HSP 13 anno 2012.

B) *Obiettivi dell'esercizio relativi alla struttura e all'organizzazione dei servizi*

Nel corso del 2012, in continuità con quanto già avviato nell'esercizio precedente, l'Azienda ha provveduto a dar corso alle attivazioni/disattivazioni/riconversioni previste dal R.R. 18/2010 e s.m.i., salvo alcune eccezioni regolarmente autorizzate dalla Regione o motivate da cause di forza maggiore e nello specifico:

- mancata attivazione di n. 4 PP.LL. di Unità Coronarica (UTIC) presso il P.O. di Bisceglie, in quanto in corso e non ancora ultimati i lavori di rifunzionalizzazione/adequamento con specifico riferimento agli ambienti da dedicarsi alla cardiologia (post-intensiva) ed all'attività ambulatoriale; si fa notare, al riguardo, che l'ultimo Regolamento Regionale (R.R. 11 del 07/06/2012) di riordino ospedaliero, così come integrato dalla DGR 3006 del 27/12/2012, ha disattivato sul P.O. in questione l'UTIC già prevista, per cui gli investimenti in corso di completamento saranno fortemente ridimensionati;
- mancata disattivazione di 4 PP.LL. di Unità Coronarica (UTIC) presso il P.O. di Canosa con la contestuale attivazione presso il P.O. di Andria in quanto ripristinati a seguito di autorizzazione dell'Assessorato Regionale prot. n. AOO081/1903/APS2 del 28/04/2011; come per l'UTIC soppressa del P.O. di Bisceglie valgono analoghe considerazioni per il P.O. di Andria che con l'ultimo riordino passa dagli 8 PP.LL. previsti nel R.R. 18/2010 a 6 PP.LL. per cui l'attivazione integrativa sarà di soli 2 PP.LL.

Con deliberazione aziendale n. 306 del 10/03/2011 sono state del tutto riconvertite le strutture ospedaliere di Minervino Murge e Spinazzola. E' stata attuata l'intera riconversione, eccezion fatta per l'attivazione delle RSA a causa dell'impugnazione della L.R. 5/2011 che ne disponeva la realizzazione e della successiva sentenza della Corte

Costituzionale (91/2012) che ne ha dichiarato l'illegittimità costituzionale relativamente all'art. 1 commi 1 e 3.

Di seguito si riportano i principali dati di attività relativi al 2012 concernenti l'assistenza ospedaliera, confrontati con quelli dell'esercizio 2011. I dati non includono quelli dei Servizi Psichiatrici di Diagnosi e Cura, evidenziati nel paragrafo dedicato al Dipartimento di Salute Mentale.

Ricoveri ordinari (fonte: SISR)

Anno 2012

Presidio	Posti letto (*)	N.ro casi	gg. degenza	Degenza media	% utilizzo p.l.	Peso medio
P.O. CANOSA	85	5.032	22.817	4,5	73,5	0,69
P.O. ANDRIA	152	8.655	52.252	6,0	94,2	0,99
P.O. B./T. (OSP. DI BISCEGLIE)	119	6.636	39.176	5,9	90,2	0,80
P.O. B./T. (OSP. DI TRANI)	69	2.554	23.880	9,4	94,8	1,22
P.O. BARLETTA	213	12.742	72.802	5,7	93,6	0,87
TOTALI	638	35.619	210.927	5,9	90,6	0,88

Anno 2011

Presidio	Posti letto (*)	N.ro casi	gg. degenza	Degenza media	% utilizzo p.l.	Peso medio
P.O. CANOSA	83	5.512	25.740	4,7	85,0	0,69
P.O. ANDRIA	145	8.784	50.525	5,8	95,5	0,96
P.O. B./T. (OSP. DI BISCEGLIE)	125	6.968	39.801	5,7	87,2	0,75
P.O. B./T. (OSP. DI TRANI)	91	3.647	30.306	8,3	91,2	1,18
P.O. BARLETTA	215	12.480	69.351	5,6	88,4	0,85
TOTALI	659	37.391	215.723	5,8	89,7	0,87

Differenza 2012 vs. 2011

Presidio	Posti letto (*)	N.ro casi	gg. degenza	Degenza media	% utilizzo p.l.	Peso medio
P.O. CANOSA	2	-480	-2.923	-0,1	-11,4	-0,00
P.O. ANDRIA	7	-129	1.727	0,3	-1,3	0,03
P.O. B./T. (OSP. DI BISCEGLIE)	-6	-332	-625	0,2	3,0	0,04
P.O. B./T. (OSP. DI TRANI)	-22	-1.093	-6.426	1,0	3,6	0,05
P.O. BARLETTA	-2	262	3.451	0,2	5,3	0,01
TOTALI	-21	-1.772	-4.796	0,2	0,9	0,02

(*) N.ro medio posti letto "effettivi"

Ricoveri diurni (fonte: SISR)

Anno 2012

Presidio	Posti letto (*)	N.ro casi	N.ro accessi	Accessi medi	Peso medio
P.O. CANOSA	8	1.310	2.016	1,5	0,59
P.O. ANDRIA	17	3.588	4.239	1,2	0,63
P.O. B./T. (OSP. DI BISCEGLIE)	12	2.428	2.728	1,1	0,84
P.O. B./T. (OSP. DI TRANI)	7	1.527	2.488	1,6	0,83
P.O. BARLETTA	17	3.545	8.632	2,4	0,64
TOTALI	61	12.398	20.103	1,6	0,70

Anno 2011

Presidio	Posti letto (*)	N.ro casi	N.ro accessi	Accessi medi	Peso medio
P.O. CANOSA	8	1.292	2.437	1,9	0,65
P.O. ANDRIA	14	3.345	3.994	1,2	0,67
P.O. B./T. (OSP. DI BISCEGLIE)	12	2.884	3.316	1,1	0,82
P.O. B./T. (OSP. DI TRANI)	9	2.511	4.314	1,7	0,84
P.O. BARLETTA	17	2.722	6.343	2,3	0,65
TOTALI	60	12.754	20.404	1,6	0,73

Differenza 2012 vs. 2011

Presidio	Posti letto (*)	N.ro casi	N.ro accessi	Accessi medi	Peso medio
P.O. CANOSA	1	18	-421	-0,3	-0,05
P.O. ANDRIA	3	243	245	-0,0	-0,04
P.O. B./T. (OSP. DI BISCEGLIE)	0	-456	-588	-0,0	0,03
P.O. B./T. (OSP. DI TRANI)	-2	-984	-1.826	-0,1	-0,00
P.O. BARLETTA	0	823	2.289	0,1	-0,00
TOTALI	2	-356	-301	0,0	-0,03

Dal confronto dei dati sopra riportati è possibile evidenziare la continua riduzione, già rilevata nel confronto tra gli anni 2011 e 2010, dei volumi dell'attività di ricovero erogati dalle nostre strutture ospedaliere e di seguito sintetizzata:

	2012 / 2011	2011 / 2010	Totale
Ricov. ord.	-1.772	-2.367	-4.139
Ricov. diurni	-356	-1.463	-1.819
Totale	-2.128	-3.830	-5.958

Come accennato in premessa, questo è l'effetto immediato della riorganizzazione della rete ospedaliera e della significativa riduzione delle risorse destinate all'assistenza ospedaliera.

Tale riduzione induce a ipotizzare che nel medio-lungo periodo si possa avere un effetto economico di ritorno negativo in termini di aumento della mobilità passiva, tale da annullare i benefici immediati che l'applicazione del Piano di rientro ha prodotto sugli attuali conti economici dell'azienda.

Prestazioni ambulatoriali (fonte: CUPNET/SW gestionali)

L'attività specialistica ambulatoriale erogata agli assistiti del territorio dagli ambulatori ospedalieri negli anni 2012 e 2011 è così riassunta:

Anno 2012

		Canosa	Andria	Bisceglie	Trani	Barletta	Totale
Fatturato	€/mgl	2.542	8.045	2.058	3.599	14.104	30.348
Prestaz.	N.ro	373.301	517.888	173.970	254.036	798.593	2.117.788
- di cui visite specialistiche	n.ro	9.348	70.720	12.549	26.424	88.573	207.614
- di cui diagn. per immagini	n.ro	19.801	35.014	19.517	23.934	47.843	146.109
- di cui prestaz. di patol. clinica	n.ro	333.512	345.359	132.840	169.887	549.782	1.531.380
- di cui altre prestazioni	n.ro	10.640	66.795	9.064	33.791	112.395	232.685
Fatturato medio prestaz.	€	6,8	15,5	11,8	14,2	17,7	14,3

Anno 2011

		Canosa	Andria	Bisceglie	Trani	Barletta	Totale
Fatturato	€/mgl	2.735	8.165	1.930	3.985	14.851	31.666
Prestaz.	N.ro	370.561	569.009	163.904	344.855	897.196	2.345.525
- di cui visite specialistiche	n.ro	11.843	72.727	13.726	29.465	86.315	214.076
- di cui diagn. per immagini	n.ro	22.542	36.831	19.260	21.258	50.335	150.226
- di cui prestaz. di patol. clinica	n.ro	323.063	382.465	121.219	260.247	640.481	1.727.475
- di cui altre prestazioni	n.ro	13.113	76.986	9.699	33.885	120.065	253.748
Fatturato medio prestaz.	€	7,4	14,3	11,8	11,6	16,6	13,5

Differenza 2012 vs. 2011

		Canosa	Andria	Bisceglie	Trani	Barletta	Totale
Fatturato	€/mgl	-193	-120	128	-386	-747	-1.318
Prestaz.	N.ro	2.740	-51.121	10.066	-90.819	-98.603	-227.737
- di cui visite specialistiche	n.ro	-2.495	-2.007	-1.177	-3.041	2.258	-6.462
- di cui diagn. per immagini	n.ro	-2.741	-1.817	257	2.676	-2.492	-4.117
- di cui prestaz. di patol. clinica	n.ro	10.449	-37.106	11.621	-90.360	-90.699	-196.095
- di cui altre prestazioni	n.ro	-2.473	-10.191	-635	-94	-7.670	-21.063
Fatturato medio prestaz.	€	-0,6	1,2	0,0	2,6	1,1	0,8

Si precisa che i dati relativi alle prestazioni di patologia clinica e di diagnostica per immagini sono stati rilevati dai rispettivi software gestionali in quanto più completi rispetto a quelli presenti nel CUPNET.

Il confronto dei dati mette in evidenza una diminuzione significativa, alquanto generalizzata, delle prestazioni ambulatoriali complessivamente erogate dai presidi ospedalieri a favore del territorio, con particolare riferimento alle prestazioni di laboratorio.

3.2 L'assistenza territoriale

A) *Stato dell'arte*

L'assistenza territoriale include sia l'assistenza distrettuale in senso stretto, sia l'assistenza garantita tramite le strutture "sovradistrettuali" rappresentate dal Servizio Sovradistrettuale di Riabilitazione, dal Dipartimento delle Dipendenze Patologiche, dal Dipartimento di Salute Mentale e, a partire dal 2010, del Servizio Territoriale di Pneumotisiologia. Nell'ambito di tale livello di assistenza rientra, inoltre, il Servizio di Emergenza Territoriale con una connotazione autonoma rispetto alle strutture in precedenza elencate.

I 5 **Distretti Socio Sanitari** tra cui è suddiviso il territorio dell'A.S.L. BT e i cui ambiti sono descritti al paragrafo 2, svolgono la loro attività sia attraverso strutture a gestione diretta, sia attraverso strutture e professionisti privati convenzionati.

Rientrano nell'ambito dell'assistenza distrettuale:

- l'assistenza di base
- l'assistenza specialistica
- l'assistenza consultoriale
- l'assistenza domiciliare
- l'assistenza riabilitativa rivolta agli anziani
- l'assistenza termale
- l'assistenza ai malati terminali

I principali dati di struttura che hanno caratterizzato l'organizzazione dell'assistenza distrettuale e sovradistrettuale nel 2012 sono esposti nelle tabelle di seguito riportate:

Distretti Socio-Sanitari: Strutture a gestione diretta

	DSS 1	DSS 2	DSS 3	DSS 4	DSS 5	TOTALI
Strutture a gestione diretta						
Poliambulatori	3	1	3	2	2	11
Punti di Guardia Medica	3	1	3	1	2	10
Consultori	1	1	2	2	2	8
Postazioni 118 (medicalizzate)	1	1	3	1	2	8

Distretti Socio-Sanitari: Strutture e professionisti convenzionati

	DSS 1	DSS 2	DSS 3	DSS 4	DSS 5	TOTALI
Strutture convenzionate						
Assistenza specialistica						
Laboratori di Analisi	2	7	2	2	4	17
Centri di Diagnostica Strum.		2	1		2	5
Centri di Riabilitaz. (fisiokinesi)		1	1	1	2	5
Assistenza farmaceutica						
Farmacie	10	23	15	23	26	97
Assistenza riab. agli anziani						
RSA		2			1	3
RSSA			1		2	3
Assistenza termale	1					1
Assistenza ai malati terminali					1	1
Personale convenzionato						
Assistenza di base						
Medici Generici	34	72	36	73	83	298
Pediatri	5	14	6	12	15	52
Guardia Medica	12	14	16	14	17	73
Medici 118	5	5	15	5	10	40
Assistenza specialistica						
Medici specialisti esterni		1				1
Medici di medicina dei servizi	1		1	1	1	4
Medici specialisti interni (*)						84

(*) gli specialisti interni hanno garantito circa 65.000 ore durante l'intero 2012 distribuite sull'intero territorio dell'A.S.L.

Per quanto attiene l'assistenza agli anziani si evidenzia di seguito la capacità recettiva delle strutture convenzionate:

- RSA San Raffaele - Andria (40 posti letto ordinari + 20 p.l. Nucleo Alzheimer)
- RSA "Madonna della Pace" - Andria (40 posti letto ordinari + 20 posti a regime semiresidenziale + 19 p.l. Nucleo Alzheimer)
- RSSA Opera Pia ex Bilanzuoli - Minervino
- RSSA Ist. Villa Dragonetti - Trani (70 posti letto)
- RSSA A & S. Storelli - Bisceglie (50 posti letto)
- RSA Ist. Don Uva - Bisceglie (20 posti letto)

Servizio Sovr. di Riabilitazione: Strutture a gestione diretta

	Andria	Canosa	Minerv.	Spinazz.	Barletta	Trani	Bisceglie
Ambulatori	1	1	1	1	2	1	1
Centri semiresidenziali	1				1	1	1

Servizio Sovr. di Riabilitazione: Strutture convenzionate

	Andria	Bisceglie
Villa San Giuseppe (riabil. ex art.26 L. 833/78)		X
Centro Alzheimer (riabil. demenze primarie e second.)		X
Istituto Ortofrenico (riabil. residuale ad esaurimento)		X
Quarto di Palo (riabil. ex art.26 L. 833/78)	X	

Dipartim. di Salute Mentale: Strutture a gestione diretta

	Margh.di S.	Andria	Canosa	Minerv.	Spinazz.	Barletta	Trani	Bisceglie
Centri di Salute Mentale		1	1			1		1
Amb. di salute mentale adulti	1			1	1		1	
Ambulatori di neurops.inf.		1				1	1	
Centri diurni psichiatrici		1	1			1		
CRAP (comunità riabil. h.24)				1				

Dipartim. di Salute Mentale: Strutture convenzionate

	Trinitapoli	Andria	Canosa	Minerv.	Spinazz.	Barletta	Trani	Bisceglie
Comunità alloggio (h.12)		1				1	1	
CRAP (h.24)	1				1	1		
Gruppi appartamento		3				2	2	
Centri diurni psichiatrici								1
CRAP (comunità riabil. h.24)								

Dipartim. di Dipend. Patologiche: Strutture a gestione diretta

	Margh.di S.	Andria	Canosa	Minerv.	Spinazz.	Barletta	Trani	Bisceglie
Ambulatori (Ser.T)	1	1	1			1	1	1

Dichiarazione sulla coerenza dei dati esposti con i modelli ministeriali di rilevazione flussi:

I dati sul numero di strutture territoriali a gestione diretta e convenzionate sono coerenti con quelli complessivamente desumibili dai modelli STS 11 anno 2012.

I dati sul numero di strutture a gestione diretta e convenzionate ex art 26 L 833/78 sono coerenti con quelli complessivamente desumibili dai modelli RIA anno 2012.

I dati esposti relativi a medici di base e pediatri sono coerenti con quelli complessivamente desumibili dai quadri E e F del modello FLS 12 anno 2012

B) Obiettivi dell'esercizio relativi alla struttura e all'organizzazione dei servizi

Di seguito si riportano i principali dati di attività relativi al 2012 concernenti l'assistenza territoriale (distrettuale e sovradistrettuale), confrontati con quelli dell'esercizio 2011.

Assistenza specialistica (fonte: CUPNET/SISR)

L'assistenza specialistica ambulatoriale (ove per tale si vuole intendere l'insieme delle attività di branche a visita, laboratorio e diagnostica strumentale) è erogata sia attraverso i poliambulatori distrettuali, sia dalle strutture private in regime di convenzionamento.

Nel 2012 l'organico medio impiegato nei 5 Distretti è stato pari a 392 unità così distribuite:

Distretto	Ruolo sanitario			Ruolo prof.le			Ruolo tecnico			Ruolo amm.vo			TOTALE		
	Dirig.	Comp.	Totale	Dirig.	Comp.	Totale	Dirig.	Comp.	Totale	Dirig.	Comp.	Totale	Dirig.	Comp.	Totale
	56	197	254	0	0	0	0	74	74	3	62	64	59	333	392
D.S.S. 1	6	29	35				5	5		1	6	6	7	39	46
D.S.S. 2	9	31	40				13	13		1	10	11	10	54	64
D.S.S. 3	11	50	61				31	31			17	17	11	99	110
D.S.S. 4	15	45	60				10	10			8	8	15	63	78
D.S.S. 5	15	42	57				14	14		1	22	23	16	78	94

I dati relativi alle prestazioni ambulatoriali erogate nel 2012 e nel 2011 dai poliambulatori distrettuali (fonte CUPNET) sono di seguito riassunti:

Anno 2012

		DSS 1	DSS 2	DSS 3	DSS 4	DSS 5	Totale
Fatturato	€/mgl	747	697	2.301	893	736	5.374
Prestaz.	N.ro	52.675	42.244	93.950	62.028	44.182	295.079
- di cui visite specialistiche	n.ro	19.759	27.542	28.787	30.735	28.597	135.420
- di cui diagn. per immagini	n.ro	8.283	3.134	14.959	10.470	5.730	42.576
- di cui prestaz. di patol. clinica	n.ro	18.952	1.685	15.681	10.350	5	46.673
- di cui altre prestazioni	n.ro	5.681	9.883	34.523	10.473	9.850	70.410
Fatturato medio prestaz.	€	14,2	16,5	24,5	14,4	16,7	18,2

Anno 2011

		DSS 1	DSS 2	DSS 3	DSS 4	DSS 5	Totale
Fatturato	€/mgl	628	627	2.110	887	707	4.959
Prestaz.	N.ro	47.886	39.524	113.836	61.848	42.580	305.674
- di cui visite specialistiche	n.ro	18.958	25.988	24.285	31.888	27.078	128.197
- di cui diagn. per immagini	n.ro	7.004	2.478	13.677	10.279	5.277	38.715
- di cui prestaz. di patol. clinica	n.ro	17.437	2.078	42.649	9.734	4	71.902
- di cui altre prestazioni	n.ro	4.487	8.980	33.225	9.947	10.221	66.860
Fatturato medio prestaz.	€	13,1	15,9	18,5	14,3	16,6	16,2

Differenza 2012 vs. 2011

		DSS 1	DSS 2	DSS 3	DSS 4	DSS 5	Totale
Fatturato	€/mgl	119	70	191	6	29	415
Prestaz.	N.ro	4.789	2.720	-19.886	180	1.602	-10.595
- di cui visite specialistiche	n.ro	801	1.554	4.502	-1.153	1.519	7.223
- di cui diagn. per immagini	n.ro	1.279	656	1.282	191	453	3.861
- di cui prestaz. di patol. clinica	n.ro	1.515	-393	-26.968	616	1	-25.229
- di cui altre prestazioni	n.ro	1.194	903	1.298	526	-371	3.550
Fatturato medio prestaz.	€	1,1	0,6	6,0	0,1	0,1	2,0

Il confronto dei dati concernenti la produzione ambulatoriale dei distretti evidenzia un tendenziale incremento nel 2012 rispetto al 2011.

L'unica eccezione è rappresentata dal decremento delle prestazioni di laboratorio attribuite al Distretto n. 3. In realtà trattasi dell'effetto della chiusura del Laboratorio di Analisi dell'ex ospedale di Spinazzola, la cui produzione nel 2011 era stata attribuita al Distretto 3 e che, a partire dal 2012, è garantita dall'ospedale di Canosa.

Tale decremento è pertanto, seppur parzialmente, compensato dall'incremento delle prestazioni di laboratorio rilevato per l'ospedale di Canosa, come evidenziato nel prospetto riportato nel punto "Prestazioni ambulatoriali" nel paragrafo precedente.

Altri dati di attività (fonte: Direzioni di distretto)

Tra gli altri dati di attività disponibili si riepilogano di seguito, relativamente agli anni 2012 e 2011, quelli concernenti l'assistenza domiciliare e consultoriale:

	DSS 1		DSS 2		DSS 3		DSS 4		DSS 5	
	2012	2011	2012	2011	2012	2011	2012	2011	2012	2011
(ADI/ADS) Utenti	90	96	279	257	308	338	238	230	263	219
(ADI/ADS) Accessi MMG / PLS	1.015	1.058	922	804	4.632	4.995	2.732	2.250	2.512	1.314
(ADI/ADS) Accessi pers. inferm.	4.622	7.261	11.909	14.960	20.029	28.900	12.390	16.480	12.264	16.966
(ADP) Utenti	507	427	1.810	1.832	823	896	1.001	993	1.366	1.513
(ADP) Accessi MMG / PLS	13.855	12.299	22.600	22.228	12.299	17.836	19.289	19.406	14.831	15.340
Attività consultori:										
- PAP test eseguiti	1.013	1.080	1.477	3.208	1.508	1.556	2.129	2.849	1.613	2.165
- Gravidanze in carico	31	77	66	74	39	22	34	49	76	70
- Donne a corsi di accomp. al parto	26	46	380	417	113	140	234	186	201	263

Il **Servizio Sovradistrettuale di Riabilitazione** garantisce prevalentemente l'assistenza riabilitativa di cui all'art. 26 L.833/78, sia attraverso strutture a gestione diretta, sia attraverso strutture convenzionate. Nel 2012 l'organico medio impiegato nel S.S.R. è stato pari a circa 158 unità.

I principali dati relativi all'attività svolta nel 2012 e nel 2011 dal S.S.R. sono riassunti nella seguente tabella:

	ANNO 2012	ANNO 2011
Utenti e attività a gestione diretta		
Utenti in regime ambulat.	1.013	1.010
Utenti in trattamento domiciliare	357	482
Utenti centri semiresidenziali	71	76
Utenti centri residenziali		
Trattamenti in regime ambulat.	46.774	49.621
Trattamenti in regime domiciliare	11.812	14.621
Trattamenti in regime semiresid.	12.300	13.233
Trattamenti in regime residenziale		
Utenti strutture convenzionate		
Utenti centri semiresidenziali	99	99
Utenti centri residenziali	656	750
Altri dati di attività		
gg di degenza in comunità semiresid.	22.447	21.927
gg di degenza in comunità residenziali	46.475	46.000
Controlli in strutture convenzionate	(*) 295	(*) 361

(*) non includono i controlli sulle prestazioni domiciliari che riguardano il 100% degli utenti

Nel confronto con l'anno precedente, i dati di attività del 2012 evidenziano una riduzione dei volumi relativi ai trattamenti ambulatoriali (in particolare erogati in regime domiciliare, correlata al decremento degli utenti). Risultano sostanzialmente sovrapponibili a quelli del 2011 gli altri dati di attività.

Il **Dipartimento delle Dipendenze Patologiche** si occupa della prevenzione e dell'assistenza delle dipendenze da sostanze legali e illegali (alcol, droghe), ma anche delle dipendenze comportamentali (gioco d'azzardo, internet, cellulari). Il D.D.P. svolge la sua attività sia attraverso i sei Ser.T. ubicati nei comuni di Margherita di S., Andria, Canosa, Barletta, Trani e Bisceglie, sia attraverso strutture in convenzione per l'assistenza residenziale ai tossicodipendenti. L'organico medio nel 2012 è stato di circa 34 unità.

I principali dati che hanno caratterizzato l'attività del Dipartimento nel corso del 2012, confrontati con i dati dell'anno precedente, sono riassunti nella tabella che segue:

	ANNO 2012	ANNO 2011
Utenti e attività a gestione diretta		
Utenti in regime ambulat.	<i>N/D</i>	2.528
Trattamenti in regime ambulat. (*)	3.038	6.147
Utenti strutture convenzionate		
Utenti centri residenziali	69	74
Altri dati di attività		
gg di degenza in comunità residenziali	13.429	13.401

(*) trattasi di programmi di trattamento terapeutici della durata di almeno 6 mesi

Tra i dati riportati si pone l'accento sull'incremento degli utenti trattati in regime ambulatoriale presso, quindi, gli ambulatori a gestione diretta, ma soprattutto sull'incremento degli utenti in regime residenziale.

L'afflusso di tali utenti, spesso indotto anche dai provvedimenti dell'autorità giudiziaria, ingenera un incremento dei costi per l'Azienda, difficilmente prevedibile e governabile, trattandosi di utenti ospitati in strutture private convenzionate.

Il **Dipartimento di Salute Mentale** svolge la sua attività di assistenza e cura dei soggetti affetti da patologie psichiatriche avvalendosi di strutture e risorse proprie oltre che di strutture convenzionate.

Fanno capo al D.S.M. i servizi di Neuropsichiatria Infantile, Psicologia Clinica ed i reparti di Psichiatria ubicati presso gli ospedali Bisceglie e Barletta (quello esistente presso l'ex ospedale di Spinazzola è stato disattivato nel mese di luglio 2010 a seguito della riorganizzazione delle risorse finalizzata al conseguimento di una maggior efficacia ed efficienza delle cure).

Il personale dipendente impiegato nel Dipartimento nel 2012 è stato pari a circa 172 unità (organico medio).

I principali dati di attività del D.S.M. nel 2012, confrontati con quelli dell'anno precedente, sono di seguito riassunti:

	ANNO 2012	ANNO 2011
Utenti e attività a gestione diretta		
Utenti in regime ambulat. / domiciliare	2.911	2.781
Utenti centri semiresidenziali	80	73
Utenti centri residenziali	10	10
Trattamenti in regime ambulat.	93.639	73.344
Trattamenti in regime domiciliare	33.341	29.321
Utenti strutture convenzionate		
Utenti centri semiresidenziali	32	20
Utenti centri residenziali	87	95

Come premesso, fanno capo al Dipartimento due Servizi Psichiatrici di Diagnosi e Cura (S.P.D.C.). L'attività di ricovero del D.S.M. è di seguito riassunta:

		2012		2011	
		Bisceglie	Barletta	Bisceglie	Barletta
Posti letto (medi)	n.ro	10	12	10	12
Ricoveri ordinari	n.ro	355	523	326	495
Giornate di deg.	gg	3.057	4.508	2.775	4.367
Deg. media	gg	8,6	8,6	8,5	8,8
Utilizzo p.l.	%	83,8	102,9	76,0	99,7
Case mix		0,73	0,68	0,71	0,69

3.3 L'assistenza collettiva

A) Stato dell'arte

L'attività di assistenza collettiva è svolta dal Dipartimento di Prevenzione attraverso i propri Servizi organizzati in base alle seguenti aree di attività:

- Igiene e sanità pubblica
- Igiene degli alimenti e della nutrizione
- Prevenzione e sicurezza degli ambienti di lavoro
- Sanità animale
- Igiene degli alimenti di origine animale
- Igiene degli allevamenti e delle produzioni zootecniche

B) Obiettivi dell'esercizio relativi alla struttura e all'organizzazione dei servizi

I principali dati relativi all'attività svolta dal Dipartimento di Prevenzione dell'A.S.L. BT nel 2012 e nel 2011 sono di seguito riportati:

IGIENE E SANITA' PUBBLICA	ANNO 2012	ANNO 2011
Certificazioni medico-legali	8.763	13.930
Vaccinazioni obbligatorie e raccomandate	127.531	157.351
Certificati di vaccinazione (*)	35.300	769
Counseling medicina del turismo	279	475
Indagini epidemiologiche	259	182
Notifiche malattie infettive (SIMI)	375	256
Idoneità igienico-sanitarie attività sanit. e socio sanit.	139	47
Idoneità scuole private e pubbliche	61	46
Idoneità palestre, piscine, centri sportivi e stab. baln.	93	45
Idoneità attività artigianali e commerciali	274	235
Idoneità parrucchieri, estetiste e tatuatori/piercing	78	38
Idoneità alberghi, Bed & Breakfast	30	40
Certificazione conformità scarichi e vasche imhoff	56	18
Certificati antigienicità ambienti di vita	54	43
Numero istanze invalidi civili pervenute	8.317	12.351
Numero pratiche invalici civili evase	10.264	14.273
Visite fiscali richieste	6.492	10.972
Visite fiscali effettuate	1.631	2.503
Partecipazione conferenze di servizio	103	151
Partecipaz. commiss. pubblico spettacolo...	115	63
Inconvenienti igienico-sanitari	251	89
Pareri edilizi	391	1.062
Certificazioni necroscopiche (più scheda ISTAT)	2.252	2.601
Nulla osta sanitario per trasporto salme	179	N/D
Autorizzazione al trasporto salme	16	N/D
Traslazioni ed esumazioni straord. di salme	100	236
Conservazione di salme	13	2
Autorizzaz. autorimesse e idoneità carri funebri	33	15
Attività di vigilanza igienico-sanitaria	255	1.091
Campionamenti vari	0	10
Provvedimenti sanzionatori	0	167
Rapporti con AA.GG. e Amm.va	83	150
Consulenze medico-legali in attività giudiz.	18	31
Istruttoria e relaz. medico legale (L. 210/92)	46	44

Note:

(*) Il decremento è dovuto all'entrata in vigore dell'autocertificazione

(**) Autorizzazioni non più richieste dalla normativa

IGIENE DEGLI ALIMENTI E DELLA NUTRIZIONE	ANNO 2012	ANNO 2011
Controlli sui produttori	143	158
Controlli sulla distribuzione degli alimenti	559	365
Controlli sui trasporti degli alimenti	25	17
Controlli sulla ristorazione pubblica	139	199
Controlli sulla ristorazione collettiva	126	137
Controlli sui prodotti fitosanitari	146	191
Controlli ispettorato micologico	16	10
Controlli sulle acque	204	222
Controlli sulla sicurezza alimentare e sulle tossinfezioni	68	48
Controllo nelle mense	86	40
Corsi di formazione	30	49

PREVENZIONE E SICUREZZA DEGLI AMBIENTI DI LAVORO	ANNO 2012	ANNO 2011
Lavoratori sottoposti a controlli e certif.	66	16
Esami eseguiti (spirometria, audiometria,...)	0	30
Indagini su malattie professionali	33	32
Cantieri ispezionati	167	197
Notifiche preliminari esaminate	1.066	1.239
Piani di rimozione amianto valutati	253	171
Pareri rilasciati	72	104
Registri infortuni vidimati	1.508	1.364
Sopralluoghi effettuati	615	689
Inchieste infortuni	34	66

SANITA' ANIMALE	ANNO 2012	ANNO 2011
Catture cani randagi	850	966
Sterilizzazioni cani randagi	700	916
Controlli sulla popolaz. canina randagia	4.500	4.900
Controlli sulla popolaz. canina di proprietà	5.000	3.900
Programmi di eradicazione e controllo brucellosi	28.000	30.000
Piani di controllo mal. inf. best. lista "A" O.I.E.	7.000	6.200
Piani di controllo mal. inf. best. lista "B" O.I.E.	2.300	1.780
Anagrafe Zootechnica	89.000	92.000

IGIENE DEGLI ALIMENTI DI ORIGINE ANIMALE	ANNO 2012	ANNO 2011
Controlli sul latte e derivati (campioni)		215
Controlli sul carne e derivati (campioni)		100
Controlli sui prodotti della pesca e derivati (campioni)		162
Campioni totali	593	477
Controlli su ristorazione pubblica e collet. (campioni)	43	37
Ispezioni totali	1048	948
Irregolarità riscontrate	273	138
Provvedimenti amm.vi adottati	220	105
Notizie di reato	12	6

IGIENE DEGLI ALLEVAMENTI E DELLE PRODUZIONI ZOOTECNICHE	ANNO 2012	ANNO 2011
Controlli sui residui come da PNA e PNAA	94	75
Controlli BSE	96	98
Interventi di farmacovigilanza e farmacosorv.	1.042	650
Controlli sul benessere animale	130	130
Controlli produz. zootecniche primarie	39	41
Controlli sottoprodotti di O.A. e O.S.M.	317	466
Pratiche istruite (autorizzaz., registraz., vidimaz.)	1.417	1.743

4 LA GESTIONE ECONOMICO-FINANZIARIA DELL'AZIENDA

4.1 Sintesi dei dati di bilancio

I dati di sintesi del Bilancio chiuso al 31 dicembre 2012 sono riportati nella tabella seguente:

	Cns 2012	Cns 2011	Bdg 2012	Variazioni (€/000)	
	€/mgl	€/mgl	€/mgl	Cns '12/ Cns '11	Cns '12/ Bdg '12
STATO PATRIMONIALE					
Attività	241.960	273.143	274.746	-31.183	-32.786
Passività	145.646	168.674	167.759	-23.028	-22.113
Patrimonio netto	96.314	104.469	106.987	-8.155	-10.673
CONTO ECONOMICO					
Ricavi	659.191	687.987	680.139	-28.796	-20.948
Costi	659.293	688.291	686.470	-28.998	-27.177
Risultato economico	-102	-304	-6.331	202	6.229
FLUSSO FINANZIARIO TESORERIA					
Disponibilità iniziali	108.922	81.224		27.698	108.922
Entrate	548.865	554.243		-5.378	548.865
Uscite	562.989	526.545		36.444	562.989
<i>Flusso netto del periodo</i>	-14.124	27.698		-41.822	-14.124
Disponibilità finali	94.798	108.922		-14.124	94.798

4.2 Analisi dell'assegnazione regionale

Nei prospetti che seguono si riporta il riepilogo delle assegnazioni in c/esercizio riconosciute dalla Regione Puglia alle Aziende Sanitarie per l'anno 2012 con D.G.R. n. 1426 del 13/07/2012 (DIEF 2012), rimodulate con D.G.R. n. 802 del 26/04/2013.

Valori espressi in €/mgl

		A	B	C	D=A+B+C
Azienda Sanitaria	Popolazione al 1.1.2012	Quota base pesata	Fondo per il programma di riconversione ex DCR 380/99, DGR 1870/02 e L.R. 31/7/03	Riequilibrio [compresi fondi di cui al cap. 741095]	Totale assegnazioni da FSR 2012
BARI	1.246.742	1.795.314		35.600	1.830.914
BAT	391.770	556.644	36.500	1.304	594.448
BRINDISI	400.504	580.647		40.948	621.595
FOGGIA	625.657	901.614	27.000	101.645	1.030.259
LECCE	801.170	1.169.474		83.609	1.253.083
TARANTO	584.229	842.645		79.983	922.628
Totale	4.050.072	5.846.338	63.500	343.089	6.252.927

Lo “sbilancio mobilità”, per l’A.S.L. BT, è così composto:

Valori espressi in €/mgl

				E
Mobilità passiva regionale	Mobilità passiva extra-regionale	Mobilità attiva regionale	Mobilità sanitaria attiva extra-regionale	Sbilancio mobilità
-85.295	-22.903	28.193	2.606	-77.399

L’assegnazione netta per FSR indistinto ammonta, pertanto, a 517.049 €/mgl.

Tale somma è integrata dalle assegnazioni extra LEA e dalle assegnazioni per FSR vincolato che portano la disponibilità finanziaria totale netta a 527.735 €/mgl, così come esposto nella seguente tabella

Valori espressi in €/mgl

	F = D + E	G	H	I = F + G + H
Azienda Sanitaria	Disponibilità finanziarie nette 2012	Totale assegnazioni Extra LEA e Pay-Back	Totale assegnazioni FSN vinc.	Totale disponibilità finanziarie nette 2012
BARI	1.462.775	17.006	40.083	1.519.864
BAT	517.049	3.075	7.611	527.735
BRINDISI	566.143	6.552	12.900	585.595
FOGGIA	682.307	16.655	25.059	724.021
LECCE	1.130.771	12.587	25.881	1.169.239
TARANTO	830.844	9.292	18.783	858.919
Totale	5.189.889	65.167	130.317	5.385.373

Si fa presente che rispetto all’assegnazione netta ricevuta per l’anno 2011, pari a 538.656 €/mgl, nel 2012 si rileva una riduzione pari a 10.921 €/mgl.

Di seguito si propone l'analisi dell'assegnazione basata sul calcolo della quota capitaria, confrontata con quella delle altre Aziende Sanitarie Locali della Regione:

Azienda Sanitaria	Popolazione al 1.1.2012	Quota base pesata (€/mgl)	Riequilibrio (€/mgl)	Totale (€/mgl)	Quota capitaria (Euro)	Differenza rispetto a media regionale (Euro)	Maggiore / minore assegnaz. erogata (€/mgl)
		A	B	C=A+B	C*1.000 / Popolaz.	D	D*Popolaz.
BA	1.246.742	1.795.314	35.600	1.830.914	1.469	-59,7	-74.391
BAT	391.770	556.644	1.304	557.948	1.424	-104,1	-40.765
BR	400.504	580.647	40.948	621.595	1.552	23,8	9.534
FG	625.657	901.614	101.645	1.003.259	1.604	75,3	47.114
LE	801.170	1.169.474	83.609	1.253.083	1.564	35,8	28.714
TA	584.229	842.645	79.983	922.628	1.579	51,0	29.794
Totale	4.050.072	5.846.338	343.089	6.189.427	1.528		

Dai dati sopra riportati si può facilmente evidenziare come la nostra ASL abbia la quota capitaria più bassa di tutta la Regione, fenomeno, questo, già evidenziatosi negli anni precedenti.

Un ulteriore elemento di forte penalizzazione a danno della nostra ASL, emerge dal raffronto tra l'assegnazione netta totale definita con la D.G.R. n. 1426/2012 e quella rimodulata con D.G.R. n. 802/2013:

Valori espressi in €/mgl

Azienda Sanitaria	A Assegnazione netta rimod. D.G.R. 803/2013	B Assegnazione netta D.G.R. 1426/2012	C = A - B Differenza
BARI	1.519.864	1.519.863	1
BAT	527.735	526.663	1.072
BRINDISI	585.595	555.595	30.000
FOGGIA	724.021	680.021	44.000
LECCE	1.169.239	1.141.738	27.501
TARANTO	858.919	789.920	68.999
Totale	5.385.373	5.213.800	171.573

Si evidenzia, infatti, che a seguito della rimodulazione, la nostra ASL ha beneficiato di un incremento pari a soli 1.072 e/mgl, seconda solo all'ASL BA.

4.3 Rappresentazione della situazione economica al 31 dicembre 2012 ed analisi degli scostamenti

In osservanza di quanto disposto dall'art. 32 della L.R. n. 38/94, nel presente paragrafo si analizzano i principali scostamenti dei valori di Conto economico consuntivo al 31 dicembre 2012 rispetto a quelli del Conto economico preventivo relativo al medesimo esercizio, nonché rispetto a quelli riportati nel Conto economico consuntivo dell'esercizio precedente.

Si precisa che per agevolare la lettura dei dati e l'analisi degli scostamenti, le specifiche voci di costo e di ricavo sono state aggregate secondo criteri "gestionali" e quindi utilizzando uno schema interno di riclassifica, pur sempre nel rispetto del principio della comparabilità.

Nelle tabelle che seguono si espongono in forma sintetica i valori e gli scostamenti oggetto di analisi.

Tutti i dati riportati nelle tabelle, se non diversamente specificato, sono espressi in Euro/migliaia.

Ricavi

Tabella 1: Ricavi

	CNS 2012	CNS 2011	BDG 2012	Cns '12 / Cns '11	Cns '12 / Bdg '12
Valore della Produzione	657.669	682.530	679.846	-24.861	-22.177
Contributi	611.770	636.323	634.846	-24.553	-23.076
<i>di cui: in conto esercizio</i>	603.686	629.316	629.336	-25.630	-25.650
<i>di cui: a destinaz. vincol. e altri contrib.</i>	8.084	7.007	5.510	1.077	2.574
Proventi e ricavi diversi	35.476	36.768	36.675	-1.292	-1.199
<i>di cui: mobilità attiva</i>	30.800	32.437	32.437	-1.637	-1.637
<i>di cui: proventi e ric. ord.</i>	4.676	4.331	4.238	345	438
Concorsi, recuperi e rimborsi	2.178	1.678	635	500	1.543
Compartecipazione alla spesa	4.118	3.987	3.869	131	249
Utilizzo contrib. in c/capitale	4.127	3.774	3.821	353	306
Altri ricavi	1.521	5.457	293	-3.936	1.228
Finanziari	410	310	293	100	117
Straordinari	1.111	5.147	0	-4.036	1.111
TOTALE RICAVI	659.190	687.987	680.139	-28.797	-20.949

Il totale dei ricavi nel 2012 presenta una netta flessione sia rispetto all'esercizio 2011, sia rispetto alle previsioni, rispettivamente pari a **-28.797 €/mgl** e **-20.949 €/mgl**. Tale scostamento è determinato principalmente dai minori contributi in c/esercizio assegnati alla nostra ASL, come già analizzato nel paragrafo precedente.

Per le restanti voci che compongono il Valore della produzione si rilevano:

- la diminuzione dei ricavi per mobilità attiva (**-1.637 €/mgl** sia rispetto al Cns. 2011, sia rispetto al Bdg. 2012), iscritti in bilancio in misura pari a quanto comunicato dalla Regione con D.G.R. 802/2013;
- l'incremento dei ricavi relativi alle voci che rappresentano le entrate proprie dell'Azienda, ed in particolare:
 - Proventi e ricavi ordinari: **+345 €/mgl** rispetto al Cns. 2011, **+438 €/mgl** rispetto al Bdg. 2012
 - Concorsi, recuperi e rimborsi: **+500 €/mgl** rispetto al Cns. 2011, **+1.543 €/mgl** rispetto al Bdg. 2012 (l'effetto positivo è determinato principalmente dall'aumento dei ricavi per cessione di emocomponenti, pari a 273 €/mgl, e dall'iscrizione in bilancio di un importo pari a 202 €/mgl a titolo di Pay-back per il superamento del tetto della spesa farmaceutica territoriale, così come previsto nella D.G.R. di rimodulazione dell'assegnazione regionale)
 - Compartecipazione alla spesa sanitaria: **+131 €/mgl** rispetto al Cns. 2011, **+249 €/mgl** rispetto al Bdg. 2012, per effetto dei maggiori incassi per ticket rilevati nell'esercizio
- l'incremento della quota di utilizzo dei *Contributi in c/capitale* correlata agli ammortamenti relativi a cespiti acquistati con specifici finanziamenti ed attribuiti alla competenza dell'esercizio.

Tra le componenti straordinarie di reddito si rileva l'effetto dei ricavi straordinari (sopravvenienze ed insussistenze attive) non rilevati in sede di previsionale in quanto non prevedibili, e che decrementano rispetto al Cns. 2011 per un importo pari a **-4.036 €/mgl**.



Costi

Tabella 2: Costi

	CNS 2012	CNS 2011	BDG 2012	Cns '12 / Cns '11	Cns '12 / Bdg '12
Costo della produzione	643.812	665.062	672.333	-21.250	-28.521
Consumi di materiali	78.201	71.291	73.315	6.910	4.886
<i>acquisti di beni sanitari</i>	73.424	69.694	70.683	3.730	2.741
<i>acquisti di beni economici</i>	2.062	2.570	2.632	-508	-570
<i>variazione delle rimanenze</i>	2.715	-973	0	3.688	2.715
Acquisti di servizi	351.287	368.510	380.059	-17.223	-28.772
<i>di cui: mobilità passiva</i>	108.198	123.175	123.098	-14.977	-14.900
<i>di cui: assistenza convenzionata</i>	202.623	209.827	218.680	-7.204	-16.057
<i>di cui: rimborsi, assegni e contributi</i>	6.822	5.146	5.360	1.676	1.462
<i>di cui: servizi appaltati</i>	17.333	16.079	17.854	1.254	-521
<i>di cui: consulenze e altre prestaz. sanit.</i>	4.433	3.898	4.014	535	419
<i>di cui: altre consulenze</i>	132	192	190	-60	-58
<i>di cui: utenze</i>	5.794	4.741	5.094	1.053	700
<i>di cui: altri servizi sanitari</i>	3.939	3.615	3.966	324	-27
<i>di cui: altri servizi non sanitari</i>	2.013	1.837	1.803	176	210
Manutenzione e riparazione	5.350	4.991	6.487	359	-1.137
Godimento beni di terzi	2.767	3.227	3.558	-460	-791
Personale ruolo sanit.	154.861	160.998	158.869	-6.137	-4.008
Personale ruolo prof.le	845	879	958	-34	-113
Personale ruolo tecnico	18.805	20.085	19.756	-1.280	-951
Personale ruolo amm.vo	11.973	13.648	13.028	-1.675	-1.055
Oneri diversi di gestione	2.738	2.653	7.706	85	-4.968
Ammortamenti	7.741	8.275	8.429	-534	-688
Accantonamenti	9.244	10.505	168	-1.261	9.076
Altri oneri	15.481	23.229	14.137	-7.748	1.344
Finanziari	765	92	83	673	682
Straordinari	835	8.821	0	-7.986	835
Tributari	13.881	14.316	14.054	-435	-173
TOTALE COSTI	659.293	688.291	686.470	-28.998	-27.177

Il decremento complessivo dei costi rilevati a consuntivo nel 2012 rispetto sia al Cns. 2011 (-28.998 €/mgl), sia al Bdg. 2012 (-27.177 €/mgl) è l'effetto combinato di variazioni incrementative e decrementative. Le più significative sono di seguito analizzate nel dettaglio.

Consumo di materiali: il valore degli acquisti di beni di consumo, nettato dalla variazione delle rimanenze, rileva un incremento complessivo pari a +6.910 €/mgl rispetto al valore rilevato nel Cns. 2011 e +4.886 €/mgl rispetto al Bdg. 2012. Tale variazione è dettagliata nella seguente tabella:

Tabella 3: Consumo di materiali

	CNS 2012	CNS 2011	BDG 2012	Cns '12 / Cns '11	Cns '12 / Bdg '12
Farmaci ATC	32.493	30.002	30.499	2.491	1.994
Emoderivati	3.920	2.095	2.174	1.825	1.746
Prodotti dietetici	654	577	589	77	65
Sieri e vaccini	3.207	3.099	3.427	108	-220
Materiali diagn. e prodotti per lab. analisi	9.939	10.311	10.350	-372	-411
Materiali diagn. e mezzi di contr. per RX, ECG. ecc..	1.852	1.450	1.661	402	191
Presidi chirurgici e materiali sanitari	11.428	9.371	10.579	2.057	849
Materiale protesico da impiantare a degenti	6.041	5.855	5.490	186	551
Materiale protesico fornitura diretta	2.123	2.495	2.611	-372	-488
Mat. per emodialisi	2.683	2.779	2.676	-96	7
Altri beni sanitari	1.502	839	626	663	876
TOTALE MATERIALI SANITARI	75.842	68.873	70.682	6.969	5.160
Materiali economali	2.359	2.418	2.633	-59	-274
TOTALE CONSUMI	78.201	71.291	73.315	6.910	4.886

La lettura dei dati di contabilità analitica evidenziano che:

- il consumo dei *Farmaci* aumenta principalmente per i maggiori costi correlati ai protocolli terapeutici adottati dai nostri reparti di oncologia ed oncoematologia, che prevedono l'uso di farmaci biologici per la cura delle neoplasie, oltre che per il maggior numero di assistiti presi in carico da tali reparti. Un ulteriore fattore che influisce sull'incremento di tale voce di spesa è rappresentato dall'incremento dei volumi per la dispensazione diretta sul territorio. Va precisato, tuttavia, che tale ultimo fenomeno influisce positivamente sull'andamento della spesa farmaceutica convenzionata che, come evidenziato di seguito, subisce una significativa riduzione;
- l'incremento del consumo degli *Emoderivati* è da correlare, come per i farmaci, ai maggiori volumi destinati alla distribuzione diretta erogati dalle farmacie distrettuali;
- la variazione incrementativa della voce *Presidi chirurgici e degli altri materiali sanitari* è correlata all'attività dei nostri reparti chirurgici, nonché all'incremento dei volumi per interventi di angioplastica effettuati presso il P.O. di Andria;
- lo scostamento registrato dalla voce *Altri beni sanitari* è da attribuire principalmente al consumo di ossigeno terapeutico rilevato nel 2012, anch'esso per distribuzione diretta sul territorio.

Non si registrano variazioni di rilievo per le restanti categorie di beni.

Acquisti di servizi: l'aggregato presenta un decremento, sia rispetto al Cns. 2011, sia rispetto al Bdg. 2012, rispettivamente pari a **-17.109 €/mgl** e **-28.400 €/mgl**. I principali scostamenti decrementativi riguardano le voci di seguito elencate:

- ✓ minori costi per *Mobilità passiva*, pari a **-14.977 €/mgl** rispetto al Cns. 2011 e **-14.900 €/mgl** rispetto al Bdg. 2012. Il valore è stato rilevato nel consuntivo 2012 secondo quanto disposto dalla D.G.R. n. 802/2013;
- ✓ minori costi per *Assistenza convenzionata*, pari a **-7.204 €/mgl** rispetto al Cns. 2011 e **-16.057 €/mgl** rispetto al Bdg. 2012, la cui composizione è così dettagliata:

Tabella 4: Dettaglio voci assistenza convenzionata

	CNS 2012	CNS 2011	BDG 2012	Cns '12 / Cns '11	Cns '12 / Bdg '12
Assist. ai disabili in regime resid.	33.437	35.543	39.517	-2.106	-6.080
Assist. ai disabili in regime semiresid.	2.587	2.563	2.548	24	39
Assist. ai disabili in regime domicil.	7.332	7.162	7.956	170	-624
Assist. agli anziani in regime resid.	5.763	5.180	5.218	583	545
Assist. agli anziani in regime semiresid.	106	49	0	57	106
Assist. agli anziani in regime domicil.	0	0	0	0	0
Assist. psichiatrica in regime resid.	5.134	5.140	5.069	-6	65
Assist. psichiatrica in regime semiresid.	677	470	468	207	209
Assist. psichiatrica in regime domicil.	358	482	897	-124	-539
Assist. ai tossicodip. in regime resid.	597	593	611	4	-14
Medicina di base	42.094	41.517	41.428	577	666
Farmaceutica	60.382	66.354	67.400	-5.972	-7.018
ADI	488	433	432	55	56
Convenz. interna	4.904	3.933	4.294	971	610
Convenz. esterna	10.672	10.770	11.933	-98	-1.261
Ospedaliera	7.771	8.603	8.793	-832	-1.022
Protesica	8.925	10.039	9.534	-1.114	-609
Emodialisi in conv. esterno	3.661	3.926	4.034	-265	-373
Servizio 118	3.253	3.177	3.326	76	-73
Termale	2.559	2.809	2.822	-250	-263
Malati terminali	1.426	625	1.938	801	-512
Altra assist. convenz.	497	459	462	38	35
TOTALE	202.623	209.827	218.680	-7.204	-16.057

Tra i fattori che hanno determinato tale risultato si evidenziano:

- a) la riduzione dei costi per assistenza ai disabili ex art. 26, in particolare relativi al regime di assistenza residenziale;
- b) il maggior costo per alcune categorie di medici convenzionati (*Medicina di base e Specialisti interni*), dovuti ad adeguamenti contrattuali e, in particolare per quanto concerne gli specialisti interni, per l'aumento delle ore di specialistica territoriale contrattualizzate nel 2012;
- c) la significativa riduzione del costo per *Assistenza farmaceutica* anche correlata, come si è già detto al punto "Consumo di materiali", all'incremento dei volumi dispensati sul territorio mediante il canale "diretto";

- d) il minor costo consuntivato per l'*Assistenza ospedaliera e Protesica*, rispettivamente dovuto ai minori ricoveri erogati dalla struttura accreditata "Casa della Divina Provvidenza" ed al minor volume di prescrizioni autorizzate dai nostri Distretti
- e) l'incremento dei costi per *Assistenza a malati terminali* per effetto di convenzioni attivate con strutture dedicate nel corso del 2011 e andate a regime nel 2012.

Tra le altre voci che compongono l'aggregato oggetto di analisi si evidenziano i seguenti scostamenti incrementativi:

- ✓ maggiori costi per *Rimborsi, assegni e contributi*, pari a **+1.676 €/mgl** rispetto al Cns. 2011 e **+1.462 €/mgl** rispetto al Bdg. 2012, quasi totalmente determinato dall'incremento dei rimborsi riconosciuti ex L. 210/92. Va precisato, tuttavia, che l'effetto economico di tale voce di costo è neutralizzato dall'iscrizione di un ricavo di pari importo riclassificato nella voce *Altri contributi*;
- ✓ variazione dei costi per Servizi appaltati, pari a **+1.254 €/mgl** rispetto al Cns. 2011 e **-521 €/mgl** rispetto al Bdg. 2012. La variazione incrementativa rispetto all'esercizio 2011 è determinata principalmente all'aumento dei costi per:
 - *Raccolta e smaltimento rifiuti tossici (+422 €/mgl*, conseguenza della revisione del contratto del servizio);
 - *Vigilanza (+135 €/mgl)*;
 - *Servizio di Portierato ed Ausiliario (+573 €/mgl*, conseguenza dell'incremento delle ore di assistenza richieste alla nostra società partecipata, Sanitaservice ASL BAT s.r.l., che eroga tale servizio)
- ✓ maggiori costi per *Consulenze e altre prestaz. sanit.*, pari a **+535 €/mgl** rispetto al Cns. 2011 e **+419 €/mgl** rispetto al Bdg. 2012, principalmente riconducibili alle competenze ex art. 55 corrisposte al personale dipendente per far fronte alle gravi carenze di organico di alcuni reparti/servizi
- ✓ maggiori costi per *Utenze*, pari a **+1.053 €/mgl** rispetto al Cns. 2011 e **+700 €/mgl** rispetto al Bdg. 2012 pari a **573 €/mgl**, sui quali spiccano l'incremento dei costi per *Energia elettrica (+802 €/mgl)* e per *Gas (+190 €/mgl)* principalmente dovuto all'aumento delle tariffe applicate dalle società fornitrici.

Manutenzione e riparazione: l'aggregato si presenta sostanzialmente in linea con i costi sostenuti nel 2011, mentre rileva una riduzione pari a **-1.137 €/mgl** rispetto alle previsioni, evidentemente sovrastimate.

Godimento beni di terzi: la voce si presenta in diminuzione sia rispetto al Cns. 2011 (**-460 €/mgl**), sia rispetto al Bdg. 2012 (**-791 €/mgl**) per effetto della cessazione dei contratti di leasing avvenuta nel corso dell'esercizio.

Personale: il costo sostenuto nel 2012 per il personale dipendente presenta un decremento generalizzato per tutti i ruoli, complessivamente pari a **-9.126 €/mgl** rispetto all'esercizio precedente e **-6.127 €/mgl** rispetto al Bdg. 2012. Tale decremento è determinato principalmente dalla cessazione di unità lavorative, non sostituite a causa del perdurare dei vincoli che gravano su tale voce di spesa (blocco del turn-over, sospensione degli adeguamenti contrattuali,...) introdotti dalle ultime Leggi Finanziarie, nonché dal Piano di Rientro approvato dalla Regione Puglia con D.G.R. n. 2624 del 30/11/2010.

Di seguito si riporta una tabella di sintesi che evidenzia la variazione dell'organico medio nell'ultimo biennio:

Tabella 5: Variazione dell'organico medio

	Anno 2012	Anno 2011	2012 / 2011
Ruolo Sanitario	2.554,2	2.647,9	-93,7
Dirigenza medica/vet.	707,7	743,7	-36
Dirigenza non medica	83,5	85,9	-2,4
Comparto	1.763,0	1818,3	-55,3
Ruolo Prof.le	10,5	10,5	0,0
Dirigenza non medica	6	5,3	0,7
Comparto	4,5	5,2	-0,7
Ruolo Tecnico	576,6	613,7	-37,1
Dirigenza non medica	2	2	0
Comparto	574,6	611,7	-37,1
Ruolo Amm.vo	303,0	337,2	-34,2
Dirigenza non medica	19,8	22,3	-2,5
Comparto	283,2	314,9	-31,7
TOTALE	3.444,3	3.609,3	-165,0

Oneri diversi di gestione: l'aggregato di costo si presenta in linea con il valore registrato nel Cns. 2011, mentre presenta un decremento pari a **-4.968 €/mgl** rispetto al Bdg. 2012. Tale scostamento è dovuto essenzialmente al valore dell'accantonamento a fondo rischi riclassificato, nel documento previsionale, alla voce Spese legali.

Ammortamenti: i costi per ammortamento sono parzialmente neutralizzati dalla sterilizzazione delle quote relative a cespiti il cui acquisto è finanziato da contributi in c/capitale, rilevate tra i ricavi alla voce *Utilizzo contributi in c/capitale*. Il valore rilevato a consuntivo nel 2012 presenta un decremento sia rispetto al valore rilevato nel Cns. 2011 (**-534 €/mgl**), sia rispetto a quello rilevato nel Bdg. 2012 (**-688 €/mgl**). Tale effetto è determinato dalla variazione delle aliquote di ammortamento previste dal D.Lgs 118/2011, che per alcune tipologie di cespiti si discostano da quelle utilizzate negli esercizi precedenti, e dalla conseguente rideterminazione dei fondi ammortamento, così come disposto dalle circolari ministeriali n. 2496/2013 e n. 8036/2013.

Accantonamenti: l'importo rilevato a consuntivo nel 2012 pari a 9.244 €/mgl è relativo, principalmente, a stanziamenti a fondi rischi ed oneri effettuati in sede di rilevazione di scritture di fine esercizio non facilmente prevedibili in sede di budget. Il dettaglio delle singole voci di accantonamento e dei relativi scostamenti, sia rispetto ai dati del Cns. 2011, sia del Bdg. 2012, è riportato nella seguente tabella:

	CNS 2012	CNS 2011	BDG 2012	Cns '12 / Cns '11	Cns '12 / Bdg '12
Acc.to premio di operosità (SUMAI)	282	159	168	123	114
Acc.to f.do rinnovi contr.li Medici di base	303	304	0	-1	303
Acc.to f.do rinnovi contr.li altre cat. conv.	47	51	0	-4	47
Acc.to per vertenze giudiz. e contenz.	6.515	3.473	0	3.042	6.515
Accant. fondi altri oneri diversi	2.097	6.518	0	-4.421	2.097
TOTALE	9.244	10.505	168	-1.261	9.076

Altri oneri: l'aggregato comprende gli oneri finanziari, le componenti straordinarie di reddito e gli oneri tributari (IRAP). Gli oneri finanziari incrementano per effetto degli interessi moratori corrisposti nel 2012 per ritardati pagamenti effettuati nei confronti dei fornitori. Gli oneri straordinari si riducono sensibilmente rispetto al Cns. 2011 (-7.986 €/mgl), mentre lo scostamento positivo rispetto al Bdg. 2012 è correlato alla mancata previsione di tali costi in sede di previsione, stante la loro natura di imprevedibilità. Infine, lo scostamento relativo agli oneri tributari è correlato all'andamento del costo del personale.

4.4 Rappresentazione dei costi per Livello di Assistenza ed analisi degli scostamenti

Di seguito si riportano i modelli di rilevazione dei costi per livello di assistenza (mod. LA), relativi agli anni 2012-2011:

Modello 'LA' – 2012

Macro voci economiche	Consumi e manutenzioni di esercizio		Costi per acquisti di servizi			Personale del ruolo sanitario	Personale del ruolo professionale	Personale del ruolo tecnico	Personale del ruolo amministrativo	Ammortamenti	Sopravvenienze / insussistenze	Altri costi	Totale	
	sanitari	non sanitari	prestazioni sanitarie	servizi sanitari per erogazione di prestazioni	servizi non sanitari									
Assistenza sanitaria collettiva in ambiente di vita e di lavoro														
10100	Igiene e sanità pubblica	3.098	89	10	59	209	3.581	19	118	1.153	195	20	284	8.835
10200	Igiene degli alimenti e della nutrizione	19	14	3	56	82	1.225	6	27	292	62	6	94	1.886
10300	Prevenzione e sicurezza degli ambienti di lavoro	19	10	3	61	74	1.356	6	27	130	62	6	95	1.849
10400	Sanità pubblica veterinaria	93	40	719	48	338	2.940	14	410	260	149	15	238	5.264
10500	Attività di prevenzione rivolte alle persone	1	-	-	3.576	25	-	-	-	-	-	-	-	3.602
10600	Servizio medico legale	97	6	1	3	9	119	1	4	134	10	1	660	1.045
19999	Totale	3.327	159	736	3.803	737	9.221	46	586	1.969	478	48	1.371	22.481
Assistenza distrettuale														
20100	Guardia medica	3	3	3.371	-	-	-	-	-	-	-	-	221	3.598
20200	Medicina generale													
20201	-- Medicina generica	13	15	30.230	11	43	375	3	30	1.106	37	4	54	31.921
20202	--Pediatria di libera scelta	-	-	8.743	-	-	-	-	-	-	-	-	-	8.743
20300	Emergenza sanitaria territoriale	194	38	6.255	44	105	3.425	14	62	92	146	15	401	10.791
20400	Assistenza farmaceutica													
20401	--Ass. farmaceutica erogata tramite le farmacie convenzionate	-	-	61.067	-	-	-	-	-	-	-	-	-	61.067
20402	--Altre forme di erogazione dell'assistenza farmaceutica	20.334	1	11.600	1	1.818	32	-	23	91	4	-	5	33.909
20500	Assistenza Integrativa	1.367	-	3.927	-	-	-	-	-	-	-	-	-	5.294
20600	Assistenza specialistica													
20601	--Attività clinica	5.471	321	21.003	2.763	3.178	35.741	157	3.614	1.865	1.643	169	2.632	78.557
20602	--Attività di laboratorio	3.236	74	3.906	149	424	3.800	16	327	107	171	17	251	12.478
20603	--Attività di diagnostica strumentale e per immagini	951	56	3.614	486	557	6.177	27	635	326	285	29	456	13.599
20700	Assistenza Protetica	2.585	7	5.016	36	1.659	455	2	82	104	24	2	34	10.006
20800	Assistenza territoriale ambulatoriale e domiciliare													
20801	--assistenza programmata a domicilio (ADD)	114	9	494	35	81	2.585	11	178	72	115	12	167	3.873
20802	--assistenza alle donne, famiglia, coppie (consultori)	56	15	6	35	205	2.354	11	471	73	115	12	168	3.521
20803	--Assistenza psichiatrica	614	65	374	91	440	6.388	28	857	278	301	31	438	9.905
20804	--Assistenza riabilitativa ai disabili	106	47	7.596	356	278	6.212	32	1.643	975	333	34	487	18.099
20805	--Assistenza ai tossicodipendenti	292	19	5	29	117	1.945	9	226	101	91	9	132	2.975
20806	--Assistenza agli anziani	-	-	-	-	-	-	-	-	-	-	-	-	-
20807	--Assistenza ai malati terminali	-	-	-	-	-	-	-	-	-	-	-	-	-
20808	--Assistenza a persone affette da HIV	-	-	-	-	-	-	-	-	-	-	-	-	-
20900	Assistenza territoriale semiresidenziale													
20901	--Assistenza psichiatrica	5	9	684	4	19	272	1	92	9	15	2	21	1.133
20902	--Assistenza riabilitativa ai disabili	-	-	2.593	-	22	-	-	-	-	-	-	-	2.615
20903	--Assistenza ai tossicodipendenti	-	-	-	-	-	-	-	-	-	-	-	-	-
20904	--Assistenza agli anziani	-	-	106	-	-	-	-	-	-	-	-	-	106
20905	--Assistenza a persone affette da HIV	-	-	-	-	-	-	-	-	-	-	-	-	-
20906	--Assistenza ai malati terminali	-	-	-	-	-	-	-	-	-	-	-	-	-
21000	Assistenza territoriale residenziale													
21001	--Assistenza psichiatrica	17	7	5.145	7	120	432	2	138	14	23	2	33	5.940
21002	--Assistenza riabilitativa ai disabili	-	-	36.943	-	-	-	-	-	-	-	-	-	36.943
21003	--Assistenza ai tossicodipendenti	-	-	598	-	-	-	-	-	-	-	-	-	598
21004	--Assistenza agli anziani	68	8	5.774	-	-	-	-	-	-	-	-	-	5.850
21005	--Assistenza a persone affette da HIV	-	-	-	-	-	-	-	-	-	-	-	-	-
21006	--Assistenza ai malati terminali	220	-	1.429	-	-	-	-	-	-	-	-	-	1.649
2100	Assistenza Idrotermale	-	-	2.591	-	-	-	-	-	-	-	-	-	2.591
29999	Totale	35.646	694	223.070	4.047	9.066	70.193	313	8.378	5.213	3.303	338	5.500	365.761
Assistenza ospedaliera														
30100	Attività di pronto soccorso	717	175	24	145	750	9.038	45	2.966	300	476	58	695	15.389
30200	Ass. ospedaliera per acuti													
30201	--in Day Hospital e Day Surgery	7.791	282	17.625	321	4.897	16.182	70	1.718	1.121	732	75	1.073	51.887
30202	--in degenza ordinaria	28.217	1.048	73.277	1.312	18.223	60.142	424	6.386	4.167	2.722	280	3.990	200.188
30300	Interventi ospedalieri a domicilio													
30400	Ass. ospedaliera per lungodegenti	143	1	2	6	33	676	3	57	19	30	3	47	1.020
30500	Ass. ospedaliera per riabilitazione	-	-	-	-	-	-	-	-	-	-	-	-	-
30600	Emocomponenti e servizi trasfusionali													
30700	Trapianto organi e tessuti													
39999	Totale	36.868	1.506	90.928	1.784	23.903	86.038	542	11.127	5.607	3.960	416	5.805	268.484
49999	TOTALE	75.841	2.359	314.734	9.634	33.706	165.452	901	20.091	12.789	7.741	802	12.676	656.726

Modello 'LA' – 2011

Macrocoici economiche	Consumi e manutenzioni di esercizio		Costi per acquisti di servizi			Personale del ruolo sanitario	Personale del ruolo professionale	Personale del ruolo tecnico	Personale del ruolo amministrativo	Ammortamenti	Sopravvenienze / insussistenze	Altri costi	Totale	
	sanitari	non sanitari	prestazioni sanitarie	servizi sanitari per erogazione di prestazioni	servizi non sanitari									
Assistenza sanitaria collettiva in ambiente di vita e di lavoro														
10100	Igiene e sanità pubblica	3.100	51	-	39	184	3.874	19	128	1.113	211	80	305	9.104
10200	Igiene degli alimenti e della nutrizione	-	27	-	51	64	1.313	6	29	338	69	26	103	2.026
10300	Prevenzione e sicurezza degli ambienti di lavoro	-	15	-	57	119	1.305	6	26	138	62	23	93	1.844
10400	Sanità pubblica veterinaria	54	32	262	28	266	3.161	15	415	229	161	60	262	4.945
10500	Attività di prevenzione rivolte alle persone	1	-	-	2.055	11	-	-	-	-	-	-	-	2.067
10600	Servizio medico legale	-	4	-	2	12	130	1	6	225	14	5	674	1.073
19999	Totale	3.155	129	262	2.232	656	9.783	47	604	2.043	517	194	1.437	21.059
Assistenza distrettuale														
20100	Guardia medica	4	2	3.357	-	-	-	-	-	-	-	-	202	3.565
20200	Medicina generale													
20201	-- Medicina generica	8	13	31.652	6	28	474	4	51	1.102	44	16	63	33.461
20202	-- Pediatria di libera scelta	-	-	9.248	-	-	-	-	-	-	-	-	-	9.248
20300	Emergenza sanitaria territoriale	128	47	6.095	37	84	3.401	14	62	102	148	56	385	10.559
20400	Assistenza farmaceutica													
20401	-- Ass. farmaceutica erogata tramite le farmacie convenzionate	-	-	68.886	-	-	-	-	-	-	-	-	-	68.886
20402	-- Altre forme di erogazione dell'assistenza farmaceutica	16.945	1	13.629	2	6	147	1	91	91	11	13	16	30.953
20500	Assistenza Integrativa	932	-	4.802	-	-	-	-	-	-	-	17	-	5.751
20600	Assistenza specialistica													
20601	-- Attività clinica	4.974	265	21.168	2.569	3.219	36.250	155	3.507	1.893	1.704	641	2.791	79.136
20602	-- Attività di laboratorio	3.335	81	3.786	150	519	4.350	18	320	141	199	195	290	13.384
20603	-- Attività di diagnostica strumentale e per immagini	865	46	3.649	453	565	6.305	27	617	331	297	111	486	13.752
20700	Assistenza Protesica	2.735	6	5.086	3	1.893	420	2	29	101	21	39	30	10.365
20800	Assistenza territoriale ambulatoriale e domiciliare													
20801	-- assistenza programmata a domicilio (ADD)	62	7	720	75	51	2.226	9	111	69	100	53	144	3.627
20802	-- assistenza alle donne, famiglia, coppie (consultori)	21	14	-	27	195	2.262	11	539	82	118	44	171	3.484
20803	-- Assistenza psichiatrica	500	58	482	47	386	6.304	28	926	308	308	116	445	9.908
20804	-- Assistenza riabilitativa ai disabili	2	34	7.648	81	333	5.782	30	1.519	1.103	324	122	470	17.448
20805	-- Assistenza ai tossicodipendenti	370	22	-	14	106	1.858	8	284	183	93	35	134	3.107
20806	-- Assistenza agli anziani	-	-	-	-	-	-	-	-	-	-	-	-	-
20807	-- Assistenza ai malati terminali	-	-	-	-	-	-	-	-	-	-	-	-	-
20808	-- Assistenza a persone affette da HIV	-	-	-	-	-	-	-	-	-	-	-	-	-
20900	Assistenza territoriale semiresidenziale													
20901	-- Assistenza psichiatrica	-	6	482	2	27	299	2	103	12	17	6	24	980
20902	-- Assistenza riabilitativa ai disabili	-	1	2.581	-	-	-	-	-	-	-	-	-	2.582
20903	-- Assistenza ai tossicodipendenti	-	-	-	-	-	-	-	-	-	-	-	-	-
20904	-- Assistenza agli anziani	-	-	49	-	-	-	-	-	-	-	-	-	49
20905	-- Assistenza a persone affette da HIV	-	-	-	-	-	-	-	-	-	-	-	-	-
20906	-- Assistenza ai malati terminali	-	-	-	-	-	-	-	-	-	-	-	-	-
21000	Assistenza territoriale residenziale													
21001	-- Assistenza psichiatrica	17	6	5.144	4	135	490	2	118	18	26	400	37	6.397
21002	-- Assistenza riabilitativa ai disabili	-	-	41.554	-	-	-	-	-	-	-	1.224	-	42.778
21003	-- Assistenza ai tossicodipendenti	-	-	594	-	-	-	-	-	-	-	-	-	594
21004	-- Assistenza agli anziani	79	5	5.185	-	1	-	-	-	-	-	178	-	5.448
21005	-- Assistenza a persone affette da HIV	-	-	-	-	-	-	-	-	-	-	-	-	-
21006	-- Assistenza ai malati terminali	150	-	559	-	-	-	-	-	-	-	-	-	709
21007	Assistenza Idrotermale	-	-	3.028	-	-	-	-	-	-	-	-	-	3.028
29999	Totale	31.127	614	239.384	3.470	7.548	70.568	311	8.277	5.536	3.410	3.266	5.688	379.199
Assistenza ospedaliera														
30100	Attività di pronto soccorso	650	166	-	131	907	10.029	51	3.860	386	559	215	806	17.760
30200	Ass. ospedaliera per acuti													
30201	-- in Day Hospital e Day Surgery	7.421	330	20.304	209	4.563	17.772	75	1.857	1.445	818	421	1.191	56.406
30202	-- in degenza ordinaria	26.397	1.173	80.955	748	16.229	63.225	451	6.607	5.139	2.918	1.499	4.237	209.578
30300	Interventi ospedalieri a domicilio													
30400	Ass. ospedaliera per lungodegenti	124	5	-	103	43	1.056	5	259	37	54	20	77	1.783
30500	Ass. ospedaliera per riabilitazione	-	-	-	-	-	-	-	-	-	-	-	-	-
30600	Emocomponenti e servizi trasfusionali													
30700	Trapianto organi e tessuti													
39999	Totale	34.592	1.674	101.259	1.191	21.742	92.082	582	12.583	7.007	4.349	2.155	6.311	285.527
49999	TOTALE	68.874	2.417	340.905	6.893	29.946	172.433	940	21.464	14.586	8.276	5.615	13.436	685.785

La sintesi della distribuzione delle risorse per livello di assistenza relativa all'ultimo quinquennio, è di seguito riportata:

RAFFRONTO RISORSE PER LIVELLO DI ASSISTENZA ANNI 2008-2012

	Assistenza Ospedaliera	Assistenza Territoriale	Prevenzione	Totale Azienda
Totale costi 2008	306.757	341.407	20.816	668.980
% di distribuzione	45,9%	51,0%	3,1%	100,0%
Totale costi 2009	303.156	360.482	21.596	685.234
% di distribuzione	44,2%	52,6%	3,2%	100,0%
Totale costi 2010	294.963	372.055	20.790	687.808
% di distribuzione	42,9%	54,1%	3,0%	100,0%
Totale costi 2011	285.527	379.199	21.059	685.785
% di distribuzione	41,6%	55,3%	3,1%	100,0%
Totale costi 2012	268.484	365.761	22.481	656.726
% di distribuzione	40,9%	55,7%	3,4%	100,0%

I dati esposti nella tabella evidenziano un progressivo trasferimento di risorse dal livello di assistenza ospedaliera ai livelli di assistenza territoriale e collettiva, in linea con gli indirizzi programmatici regionali.



5 SPIEGAZIONE DEL RISULTATO D'ESERCIZIO

Il Bilancio di esercizio 2012 chiude con un risultato economico negativo pari a **-102 €/mgl**.

Tale risultato, che si può assumere di sostanziale pareggio, in continuità con il risultato rilevato nell'esercizio 2011 pari a -304 €/mgl, è l'esito di una politica di rigore indotta dalle normative, sia nazionali, sia regionali, che nell'ultimo biennio in particolare hanno fortemente condizionata la *governance* del Sistema Sanitario Regionale e, di conseguenza, delle singole aziende.

Va evidenziato, tuttavia, che ad una chiave di lettura decisamente positiva che si può attribuire alla gestione economica della nostra Azienda, corrisponde una ripercussione negativa sui servizi assistenziali offerti alla popolazione assistita, in quanto, la scarsità di risorse che caratterizza il contesto in cui l'ASL BT è chiamata ad operare, in primis di risorse umane, se procrastinata, minaccia severamente la garanzia dei livelli minimi di assistenza nel prossimo futuro.

IL DIRETTORE GENERALE

Dr. GIOVANNI GORGONI





Allegati

A small, handwritten signature or mark in the bottom right corner of the page.

MODELLO CE

CODICE	DESCRIZIONE VOCE	IMPORTO 2012	IMPORTO 2011
	A) Valore della produzione		
AA0010	A.1) Contributi in c/esercizio	611.772	636.323
AA0020	A.1.A) Contributi da Regione o Prov. Aut. per quota F.S. regionale	604.322	631.308
AA0030	A.1.A.1) da Regione o Prov. Aut. per quota F.S. regionale indistinto	594.943	629.316
AA0040	A.1.A.2) da Regione o Prov. Aut. per quota F.S. regionale vincolato	9.379	1.992
AA0050	A.1.B) Contributi c/esercizio (extra fondo)	7.426	5.015
AA0060	A.1.B.1) da Regione o Prov. Aut. (extra fondo)	3.829	2.963
AA0070	A.1.B.1.1) Contributi da Regione o Prov. Aut. (extra fondo) vincolati	955	2.963
AA0080	A.1.B.1.2) Contributi da Regione o Prov. Aut. (extra fondo) - Risorse aggiuntive da bilancio regionale	0	0
AA0090	A.1.B.1.3) Contributi da Regione o Prov. Aut. (extra fondo) - Risorse aggiuntive da bilancio regionale	2.874	0
AA0100	A.1.B.1.4) Contributi da Regione o Prov. Aut. (extra fondo) - Altro	0	0
AA0110	A.1.B.2) Contributi da Aziende sanitarie pubbliche della Regione o Prov. Aut. (extra fondo)	0	0
AA0120	A.1.B.2.1) Contributi da Aziende sanitarie pubbliche della Regione o Prov. Aut. (extra fondo) vincolati	0	0
AA0130	A.1.B.2.2) Contributi da Aziende sanitarie pubbliche della Regione o Prov. Aut. (extra fondo) altro	0	0
AA0140	A.1.B.3) Contributi da altri soggetti pubblici (extra fondo)	3.597	2.052
AA0150	A.1.B.3.1) Contributi da altri soggetti pubblici (extra fondo) vincolati	18	11
AA0160	A.1.B.3.2) Contributi da altri soggetti pubblici (extra fondo) L. 210/92	3.566	2.041
AA0170	A.1.B.3.3) Contributi da altri soggetti pubblici (extra fondo) altro	13	0
AA0180	A.1.C) Contributi c/esercizio per ricerca	0	0
AA0190	A.1.C.1) Contributi da Ministero della Salute per ricerca corrente	0	0
AA0200	A.1.C.2) Contributi da Ministero della Salute per ricerca finalizzata	0	0
AA0210	A.1.C.3) Contributi da Regione ed altri soggetti pubblici per ricerca	0	0
AA0220	A.1.C.4) Contributi da privati per ricerca	0	0
AA0230	A.1.D) Contributi c/esercizio da privati	24	0
AA0240	A.2) Rettifica contributi c/esercizio per destinazione ad investimenti	0	0
AA0250	A.2.A) Rettifica contributi in c/esercizio per destinazione ad investimenti - da Regione o Prov. Aut.	0	0
AA0260	A.2.B) Rettifica contributi in c/esercizio per destinazione ad investimenti - altri contributi	0	0
AA0270	A.3) Utilizzo fondi per quote inutilizzate contributi vincolati di esercizi precedenti	0	0
AA0280	A.3.A) Utilizzo fondi per quote inutilizzate contributi di esercizi precedenti da Regione o Prov. Aut.	0	0
AA0290	A.3.B) Utilizzo fondi per quote inutilizzate contributi di esercizi precedenti da soggetti pubblici	0	0
AA0300	A.3.C) Utilizzo fondi per quote inutilizzate contributi di esercizi precedenti per ricerca	0	0
AA0310	A.3.D) Utilizzo fondi per quote inutilizzate contributi vincolati di esercizi precedenti da privati	0	0
AA0320	A.4) Ricavi per prestazioni sanitarie e sociosanitarie a rilevanza sanitaria	36.391	37.267
AA0330	A.4.A) Ricavi per prestazioni sanitarie e sociosanitarie a rilevanza sanitaria erogate a soggetti pubblici	32.135	33.558
AA0340	A.4.A.1) Ricavi per prestaz. sanitarie e sociosanitarie a rilevanza sanitaria erogate ad Aziende sanitarie	29.398	30.410
AA0350	A.4.A.1.1) Prestazioni di ricovero	16.464	17.821
AA0360	A.4.A.1.2) Prestazioni di specialistica ambulatoriale	3.805	2.694
AA0370	A.4.A.1.3) Prestazioni di psichiatria residenziale e semiresidenziale	5.946	6.327
AA0380	A.4.A.1.4) Prestazioni di File F	0	670
AA0390	A.4.A.1.5) Prestazioni servizi MMG, PLS, Contin. Assistenziale	25	19
AA0400	A.4.A.1.6) Prestazioni servizi farmaceutica convenzionata	385	449
AA0410	A.4.A.1.7) Prestazioni termali	1.568	1.496
AA0420	A.4.A.1.8) Prestazioni trasporto ambulanze ed elisoccorso	0	0
AA0430	A.4.A.1.9) Altre prestazioni sanitarie e socio-sanitarie a rilevanza sanitaria	1.205	934
AA0440	A.4.A.2) Ricavi per prestaz. sanitarie e sociosanitarie a rilevanza sanitaria erogate ad altri soggetti pubblici	125	187
AA0450	A.4.A.3) Ricavi per prestaz. sanitarie e sociosanitarie a rilevanza sanitaria erogate a soggetti pubblici Extraregion	2.612	2.961
AA0460	A.4.A.3.1) Prestazioni di ricovero	1.697	1.995
AA0470	A.4.A.3.2) Prestazioni ambulatoriali	286	342
AA0480	A.4.A.3.3) Prestazioni di psichiatria non soggetta a compensazione (resid. e semiresid.)	0	0
AA0490	A.4.A.3.4) Prestazioni di File F	6	2
AA0500	A.4.A.3.5) Prestazioni servizi MMG, PLS, Contin. assistenziale Extraregione	52	31
AA0510	A.4.A.3.6) Prestazioni servizi farmaceutica convenzionata Extraregione	74	70
AA0520	A.4.A.3.7) Prestazioni termali Extraregione	491	521
AA0530	A.4.A.3.8) Prestazioni trasporto ambulanze ed elisoccorso Extraregione	0	0
AA0540	A.4.A.3.9) Altre prestazioni sanitarie e sociosanitarie a rilevanza sanitaria Extraregione	0	0
AA0550	A.4.A.3.10) Ricavi per cessione di emocomponenti e cellule staminali Extraregione	0	0
AA0560	A.4.A.3.11) Ricavi per differenziale tariffe TUC	0	0
AA0570	A.4.A.3.12) Altre prestazioni sanitarie e sociosanitarie a rilevanza sanitaria non soggette a compensazione	6	0
AA0580	A.4.A.3.12.A) Prestazioni di assistenza riabilitativa non soggette a compensazione Extraregione	0	0
AA0590	A.4.A.3.12.B) Altre prestazioni sanitarie e socio-sanitarie a rilevanza sanitaria non soggette a compensazione	6	0
AA0600	A.4.A.3.13) Altre prestazioni sanitarie a rilevanza sanitaria - Mobilità attiva Internazionale	0	0

CODICE	DESCRIZIONE VOCE	IMPORTO 2012	IMPORTO 2011
AA0610	A.4.B) Ricavi per prestazioni sanitarie e sociosanitarie a rilevanza sanitaria erogate da privati v/residenti	0	0
AA0620	A.4.B.1) Prestazioni di ricovero da priv. Extraregione in compensazione (mobilità attiva)	0	0
AA0630	A.4.B.2) Prestazioni ambulatoriali da priv. Extraregione in compensazione (mobilità attiva)	0	0
AA0640	A.4.B.3) Prestazioni di File F da priv. Extraregione in compensazione (mobilità attiva)	0	0
AA0650	A.4.B.4) Altre prestazioni sanitarie e sociosanitarie a rilevanza sanitaria erogate da privati v/residenti	0	0
AA0660	A.4.C) Ricavi per prestazioni sanitarie e sociosanitarie a rilevanza sanitaria erogate a privati	1.050	851
AA0670	A.4.D) Ricavi per prestazioni sanitarie erogate in regime di intramoenia	3.206	2.858
AA0680	A.4.D.1) Ricavi per prestazioni sanitarie intramoenia - Area ospedaliera	0	4
AA0690	A.4.D.2) Ricavi per prestazioni sanitarie intramoenia - Area specialistica	2.463	2.184
AA0700	A.4.D.3) Ricavi per prestazioni sanitarie intramoenia - Area sanità pubblica	10	6
AA0710	A.4.D.4) Ricavi per prestazioni sanitarie intramoenia - Consulenze (ex art. 55 c.1 lett. c, d) ed ex art. 57-58)	730	664
AA0720	A.4.D.5) Ricavi per prestazioni sanitarie intramoenia - Consulenze (ex art. 55 c.1 lett. c, d) ed ex art. 57-58)	3	0
AA0730	A.4.D.6) Ricavi per prestazioni sanitarie intramoenia - Altro	0	0
AA0740	A.4.D.7) Ricavi per prestazioni sanitarie intramoenia - Altro (Aziende sanitarie pubbliche della Regione)	0	0
AA0750	A.5) Concorsi, recuperi e rimborsi	974	748
AA0760	A.5.A) Rimborsi assicurativi	0	1
AA0770	A.5.B) Concorsi, recuperi e rimborsi da Regione	27	5
AA0780	A.5.B.1) Rimborso degli oneri stipendiali del personale dell'azienda in posizione di comando presso la Regione	27	0
AA0790	A.5.B.2) Altri concorsi, recuperi e rimborsi da parte della Regione	0	5
AA0800	A.5.C) Concorsi, recuperi e rimborsi da Aziende sanitarie pubbliche della Regione	19	0
AA0810	A.5.C.1) Rimborso degli oneri stipendiali del personale dipendente dell'azienda in posizione di comando	19	0
AA0820	A.5.C.2) Rimborsi per acquisto beni da parte di Aziende sanitarie pubbliche della Regione	0	0
AA0830	A.5.C.3) Altri concorsi, recuperi e rimborsi da parte di Aziende sanitarie pubbliche della Regione	0	0
AA0840	A.5.D) Concorsi, recuperi e rimborsi da altri soggetti pubblici	506	640
AA0850	A.5.D.1) Rimborso degli oneri stipendiali del personale dipendente dell'azienda in posizione di comando	161	167
AA0860	A.5.D.2) Rimborsi per acquisto beni da parte di altri soggetti pubblici	0	0
AA0870	A.5.D.3) Altri concorsi, recuperi e rimborsi da parte di altri soggetti pubblici	345	473
AA0880	A.5.E) Concorsi, recuperi e rimborsi da privati	422	102
AA0890	A.5.E.1) Rimborso da aziende farmaceutiche per Pay back	202	0
AA0900	A.5.E.1.1) Pay-back per il superamento del tetto della spesa farmaceutica territoriale	202	0
AA0910	A.5.E.1.2) Pay-back per superamento del tetto della spesa farmaceutica ospedaliera	0	0
AA0920	A.5.E.1.3) Ulteriore Pay-back	0	0
AA0930	A.5.E.2) Altri concorsi, recuperi e rimborsi da privati	220	102
AA0940	A.6) Compartecipazione alla spesa per prestazioni sanitarie (Ticket)	4.118	3.988
AA0950	A.6.A) Compartecipazione alla spesa per prestazioni sanitarie - Ticket sulle prestazioni di specialistica ambulat	3.992	3.806
AA0960	A.6.B) Compartecipazione alla spesa per prestazioni sanitarie - Ticket sul pronto soccorso	126	182
AA0970	A.6.C) Compartecipazione alla spesa per prestazioni sanitarie (Ticket) - Altro	0	0
AA0980	A.7) Quota contributi c/capitale imputata all'esercizio	4.127	3.774
AA0990	A.7.A) Quota imputata all'esercizio dei finanziamenti per investimenti dallo Stato	0	0
AA1000	A.7.B) Quota imputata all'esercizio dei finanziamenti per investimenti da Regione	4.127	3.774
AA1010	A.7.C) Quota imputata all'esercizio dei finanziamenti per beni di prima dotazione	0	0
AA1020	A.7.D) Quota imputata all'esercizio dei contributi in c/ esercizio FSR destinati ad investimenti	0	0
AA1030	A.7.E) Quota imputata all'esercizio degli altri contributi in c/ esercizio destinati ad investimenti	0	0
AA1040	A.7.F) Quota imputata all'esercizio di altre poste del patrimonio netto	0	0
AA1050	A.8) Incrementi delle immobilizzazioni per lavori interni	0	0
AA1060	A.9) Altri ricavi e proventi	289	432
AA1070	A.9.A) Ricavi per prestazioni non sanitarie	69	64
AA1080	A.9.B) Fitti attivi ed altri proventi da attività immobiliari	111	84
AA1090	A.9.C) Altri proventi diversi	109	284
AZ9999	Totale valore della produzione (A)	657.671	682.532

CODICE	DESCRIZIONE VOCE	IMPORTO 2012	IMPORTO 2011
	B) Costi della produzione		
BA0010	B.1) Acquisti di beni	75.485	72.263
BA0020	B.1.A) Acquisti di beni sanitari	73.424	69.693
BA0030	B.1.A.1) <i>Prodotti farmaceutici ed emoderivati</i>	37.611	33.798
BA0040	B.1.A.1.1) <i>Medicinali con AIC, ad eccezione di vaccini ed emoderivati di produzione regionale</i>	33.730	31.671
BA0050	B.1.A.1.2) <i>Medicinali senza AIC</i>	0	0
BA0060	B.1.A.1.3) <i>Emoderivati di produzione regionale</i>	3.881	2.127
BA0070	B.1.A.2) <i>Sangue ed emocomponenti</i>	18	21
BA0080	B.1.A.2.1) <i>da pubblico (Aziende sanitarie pubbliche della Regione) - Mobilità intraregionale</i>	0	0
BA0090	B.1.A.2.2) <i>da pubblico (Aziende sanitarie pubbliche extra Regione) - Mobilità extraregionale</i>	0	0
BA0100	B.1.A.2.3) <i>da altri soggetti</i>	18	21
BA0210	B.1.A.3) <i>Dispositivi medici</i>	29.593	29.358
BA0220	B.1.A.3.1) <i>Dispositivi medici</i>	13.998	13.477
BA0230	B.1.A.3.2) <i>Dispositivi medici impiantabili attivi</i>	5.724	5.825
BA0240	B.1.A.3.3) <i>Dispositivi medico diagnostici in vitro (IVD)</i>	9.871	10.056
BA0250	B.1.A.4) <i>Prodotti dietetici</i>	641	585
BA0260	B.1.A.5) <i>Materiali per la profilassi (vaccini)</i>	3.269	3.236
BA0270	B.1.A.6) <i>Prodotti chimici</i>	0	0
BA0280	B.1.A.7) <i>Materiali e prodotti per uso veterinario</i>	8	49
BA0290	B.1.A.8) <i>Altri beni e prodotti sanitari</i>	2.284	2.646
BA0300	B.1.A.9) <i>Beni e prodotti sanitari da Aziende sanitarie pubbliche della Regione</i>	0	0
BA0310	B.1.B) Acquisti di beni non sanitari	2.061	2.570
BA0320	B.1.B.1) <i>Prodotti alimentari</i>	66	72
BA0330	B.1.B.2) <i>Materiali di guardaroba, di pulizia e di convivenza in genere</i>	503	771
BA0340	B.1.B.3) <i>Combustibili, carburanti e lubrificanti</i>	759	769
BA0350	B.1.B.4) <i>Supporti informatici e cancelleria</i>	601	735
BA0360	B.1.B.5) <i>Materiale per la manutenzione</i>	70	86
BA0370	B.1.B.6) <i>Altri beni e prodotti non sanitari</i>	62	137
BA0380	B.1.B.7) <i>Beni e prodotti non sanitari da Aziende sanitarie pubbliche della Regione</i>	0	0
BA0390	B.2) Acquisti di servizi	352.108	369.311
BA0400	B.2.A) Acquisti servizi sanitari	326.048	345.734
BA0410	B.2.A.1) Acquisti servizi sanitari per medicina di base	46.091	45.365
BA0420	B.2.A.1.1) <i>- da convenzione</i>	45.970	45.277
BA0430	B.2.A.1.1.A) <i>Costi per assistenza MMG</i>	30.049	29.595
BA0440	B.2.A.1.1.B) <i>Costi per assistenza PLS</i>	8.726	8.641
BA0450	B.2.A.1.1.C) <i>Costi per assistenza Continuità assistenziale</i>	3.319	3.280
BA0460	B.2.A.1.1.D) <i>Altra (medicina dei servizi, psicologi, medici 118, ecc)</i>	3.876	3.761
BA0470	B.2.A.1.2) <i>- da pubblico (Aziende sanitarie pubbliche della Regione) - Mobilità intraregionale</i>	55	56
BA0480	B.2.A.1.3) <i>- da pubblico (Aziende sanitarie pubbliche Extraregione) - Mobilità extraregionale</i>	66	32
BA0490	B.2.A.2) Acquisti servizi sanitari per farmaceutica	60.950	67.601
BA0500	B.2.A.2.1) <i>- da convenzione</i>	60.382	66.354
BA0510	B.2.A.2.2) <i>- da pubblico (Aziende sanitarie pubbliche della Regione)- Mobilità intraregionale</i>	303	888
BA0520	B.2.A.2.3) <i>- da pubblico (Extraregione)</i>	265	359
BA0530	B.2.A.3) Acquisti servizi sanitari per assistenza specialistica ambulatoriale	28.682	28.377
BA0540	B.2.A.3.1) <i>- da pubblico (Aziende sanitarie pubbliche della Regione)</i>	5.562	6.273
BA0550	B.2.A.3.2) <i>- da pubblico (altri soggetti pubbl. della Regione)</i>	0	0
BA0560	B.2.A.3.3) <i>- da pubblico (Extraregione)</i>	2.511	2.210
BA0570	B.2.A.3.4) <i>- da privato - Medici SUMAI</i>	4.778	3.807
BA0580	B.2.A.3.5) <i>- da privato</i>	15.831	16.087
BA0590	B.2.A.3.5.A) <i>Servizi sanitari per assistenza specialistica da IRCCS privati e Policlinici privati</i>	1.346	1.256
BA0600	B.2.A.3.5.B) <i>Servizi sanitari per assistenza specialistica da Ospedali Classificati privati</i>	151	135
BA0610	B.2.A.3.5.C) <i>Servizi sanitari per assistenza specialistica da Case di Cura private</i>	0	0
BA0620	B.2.A.3.5.D) <i>Servizi sanitari per assistenza specialistica da altri privati</i>	14.334	14.696
BA0630	B.2.A.3.6) <i>- da privato per cittadini non residenti - Extraregione (mobilità attiva in compensazione)</i>	0	0
BA0640	B.2.A.4) Acquisti servizi sanitari per assistenza riabilitativa	46.798	51.247
BA0650	B.2.A.4.1) <i>- da pubblico (Aziende sanitarie pubbliche della Regione)</i>	3.441	5.979
BA0660	B.2.A.4.2) <i>- da pubblico (altri soggetti pubbl. della Regione)</i>	0	0
BA0670	B.2.A.4.3) <i>- da pubblico (Extraregione) non soggetti a compensazione</i>	0	0
BA0680	B.2.A.4.4) <i>- da privato (intraregionale)</i>	43.357	43.968
BA0690	B.2.A.4.5) <i>- da privato (extraregionale)</i>	0	1.300

CODICE	DESCRIZIONE VOCE	IMPORTO 2012	IMPORTO 2011
BA0700	B.2.A.5) Acquisti servizi sanitari per assistenza integrativa	3.920	5.174
BA0710	B.2.A.5.1) - da pubblico (Aziende sanitarie pubbliche della Regione)	0	82
BA0720	B.2.A.5.2) - da pubblico (altri soggetti pubbl. della Regione)	0	0
BA0730	B.2.A.5.3) - da pubblico (Extraregione)	6	0
BA0740	B.2.A.5.4) - da privato	3.914	5.092
BA0750	B.2.A.6) Acquisti servizi sanitari per assistenza protesica	5.005	4.946
BA0760	B.2.A.6.1) - da pubblico (Aziende sanitarie pubbliche della Regione)	0	0
BA0770	B.2.A.6.2) - da pubblico (altri soggetti pubbl. della Regione)	0	0
BA0780	B.2.A.6.3) - da pubblico (Extraregione)	0	4
BA0790	B.2.A.6.4) - da privato	5.005	4.942
BA0800	B.2.A.7) Acquisti servizi sanitari per assistenza ospedaliera	90.557	100.580
BA0810	B.2.A.7.1) - da pubblico (Aziende sanitarie pubbliche della Regione)	47.320	54.183
BA0820	B.2.A.7.2) - da pubblico (altri soggetti pubbl. della Regione)	0	0
BA0830	B.2.A.7.3) - da pubblico (Extraregione)	19.311	20.608
BA0840	B.2.A.7.4) - da privato	23.926	25.789
BA0850	B.2.A.7.4.A) Servizi sanitari per assistenza ospedaliera da IRCCS privati e Policlinici privati	11.592	12.402
BA0860	B.2.A.7.4.B) Servizi sanitari per assistenza ospedaliera da Ospedali Classificati privati	4.563	4.784
BA0870	B.2.A.7.4.C) Servizi sanitari per assistenza ospedaliera da Case di Cura private	7.771	8.603
BA0880	B.2.A.7.4.D) Servizi sanitari per assistenza ospedaliera da altri privati	0	0
BA0890	B.2.A.7.5) - da privato per cittadini non residenti - Extraregione (mobilità attiva in compensazione)	0	0
BA0900	B.2.A.8) Acquisto prestazioni di psichiatria residenziale e semiresidenziale	6.169	6.091
BA0910	B.2.A.8.1) - da pubblico (Aziende sanitarie pubbliche della Regione)	0	0
BA0920	B.2.A.8.2) - da pubblico (altri soggetti pubbl. della Regione)	0	0
BA0930	B.2.A.8.3) - da pubblico (Extraregione) - non soggette a compensazione	0	0
BA0940	B.2.A.8.4) - da privato (intraregionale)	6.169	6.091
BA0950	B.2.A.8.5) - da privato (extraregionale)	0	0
BA0960	B.2.A.9) Acquisto prestazioni di distribuzione farmaci File F	11.599	13.629
BA0970	B.2.A.9.1) - da pubblico (Aziende sanitarie pubbliche della Regione) - Mobilità intraregionale	9.896	10.516
BA0980	B.2.A.9.2) - da pubblico (altri soggetti pubbl. della Regione)	0	0
BA0990	B.2.A.9.3) - da pubblico (Extraregione)	653	676
BA1000	B.2.A.9.4) - da privato (intraregionale)	1.050	2.437
BA1010	B.2.A.9.5) - da privato (extraregionale)	0	0
BA1020	B.2.A.9.6) - da privato per cittadini non residenti - Extraregione (mobilità attiva in compensazione)	0	0
BA1030	B.2.A.10) Acquisto prestazioni termali in convenzione	2.586	3.026
BA1040	B.2.A.10.1) - da pubblico (Aziende sanitarie pubbliche della Regione) - Mobilità intraregionale	15	14
BA1050	B.2.A.10.2) - da pubblico (altri soggetti pubbl. della Regione)	0	0
BA1060	B.2.A.10.3) - da pubblico (Extraregione)	12	203
BA1070	B.2.A.10.4) - da privato	2.559	2.809
BA1080	B.2.A.10.5) - da privato per cittadini non residenti - Extraregione (mobilità attiva in compensazione)	0	0
BA1090	B.2.A.11) Acquisto prestazioni di trasporto sanitario	3.610	3.341
BA1100	B.2.A.11.1) - da pubblico (Aziende sanitarie pubbliche della Regione) - Mobilità intraregionale	0	0
BA1110	B.2.A.11.2) - da pubblico (altri soggetti pubbl. della Regione)	0	0
BA1120	B.2.A.11.3) - da pubblico (Extraregione)	85	82
BA1130	B.2.A.11.4) - da privato	3.525	3.259
BA1140	B.2.A.12) Acquisto prestazioni Socio-Sanitarie a rilevanza sanitaria	8.379	6.881
BA1150	B.2.A.12.1) - da pubblico (Aziende sanitarie pubbliche della Regione) - Mobilità intraregionale	0	0
BA1160	B.2.A.12.2) - da pubblico (altri soggetti pubblici della Regione)	0	0
BA1170	B.2.A.12.3) - da pubblico (Extraregione) non soggette a compensazione	0	0
BA1180	B.2.A.12.4) - da privato (intraregionale)	8.379	6.881
BA1190	B.2.A.12.5) - da privato (extraregionale)	0	0
BA1200	B.2.A.13) Compartecipazione al personale per att. libero-prof. (intramoenia)	2.568	2.488
BA1210	B.2.A.13.1) Compartecipazione al personale per att. libero professionale intramoenia - Area ospedaliera	0	44
BA1220	B.2.A.13.2) Compartecipazione al personale per att. libero professionale intramoenia - Area specialistica	2.096	2.035
BA1230	B.2.A.13.3) Compartecipazione al personale per att. libero professionale intramoenia - Area sanità pubblica	0	0
BA1240	B.2.A.13.4) Compartecipazione al personale per att. libero professionale intramoenia - Consulenze (ex art. 55 c.1)	0	386
BA1250	B.2.A.13.5) Compartecipazione al personale per att. libero professionale intramoenia - Consulenze (ex art. 55 c.1)	472	23
BA1260	B.2.A.13.6) Compartecipazione al personale per att. libero professionale intramoenia - Altro	0	0
BA1270	B.2.A.13.7) Compartecipazione al personale per att. libero professionale intramoenia - Altro	0	0

CODICE	DESCRIZIONE VOCE	IMPORTO 2012	IMPORTO 2011
BA1280	B.2.A.14) Rimborsi, assegni e contributi sanitari	6.821	5.146
BA1290	B.2.A.14.1) Contributi ad associazioni di volontariato	386	345
BA1300	B.2.A.14.2) Rimborsi per cure all'estero	104	95
BA1310	B.2.A.14.3) Contributi a società partecipate e/o enti dipendenti della Regione	0	0
BA1320	B.2.A.14.4) Contributo Legge 210/92	3.566	2.041
BA1330	B.2.A.14.5) Altri rimborsi, assegni e contributi	2.765	2.665
BA1340	B.2.A.14.6) Rimborsi, assegni e contributi v/Aziende sanitarie pubbliche della Regione	0	0
BA1350	B.2.A.15) Consulenze, Collaborazioni, Interinale e altre prestazioni di lavoro sanitarie e sociosanitarie	1.784	1.218
BA1360	B.2.A.15.1) Consulenze sanitarie e sociosan. da Aziende sanitarie pubbliche della Regione	35	23
BA1370	B.2.A.15.2) Consulenze sanitarie e sociosanit. da terzi - Altri soggetti pubblici	0	0
BA1380	B.2.A.15.3) Consulenze, Collaborazioni, Interinale e altre prestazioni di lavoro sanitarie e socios. da privato	1.749	1.142
BA1390	B.2.A.15.3.A) Consulenze sanitarie da privato - articolo 55, comma 2, CCNL 8 giugno 2000	930	350
BA1400	B.2.A.15.3.B) Altre consulenze sanitarie e sociosanitarie da privato	8	0
BA1410	B.2.A.15.3.C) Collaborazioni coordinate e continuative sanitarie e socios. da privato	500	569
BA1420	B.2.A.15.3.D) Indennità a personale universitario - area sanitaria	0	0
BA1430	B.2.A.15.3.E) Lavoro interinale - area sanitaria	0	0
BA1440	B.2.A.15.3.F) Altre collaborazioni e prestazioni di lavoro - area sanitaria	311	223
BA1450	B.2.A.15.4) Rimborso oneri stipendiali del personale sanitario in comando	0	53
BA1460	B.2.A.15.4.A) Rimborso oneri stipendiali personale sanitario in comando da Aziende sanitarie pubbliche della R	0	53
BA1470	B.2.A.15.4.B) Rimborso oneri stipendiali personale sanitario in comando da Regioni, soggetti pubblici e da Unive	0	0
BA1480	B.2.A.15.4.C) Rimborso oneri stipendiali personale sanitario in comando da aziende di altre Regioni (Extraregion	0	0
BA1490	B.2.A.16) Altri servizi sanitari e sociosanitari a rilevanza sanitaria	529	624
BA1500	B.2.A.16.1) Altri servizi sanitari e sociosanitari a rilevanza sanitaria da pubblico - Aziende sanitarie pubbliche	320	290
BA1510	B.2.A.16.2) Altri servizi sanitari e sociosanitari a rilevanza sanitaria da pubblico - Altri soggetti pubblici della	22	39
BA1520	B.2.A.16.3) Altri servizi sanitari e sociosanitari a rilevanza sanitaria da pubblico (Extraregione)	3	60
BA1530	B.2.A.16.4) Altri servizi sanitari da privato	184	235
BA1540	B.2.A.16.5) Costi per servizi sanitari - Mobilità internazionale passiva	0	0
BA1550	B.2.A.17) Costi per differenziale tariffe TUC	0	0
BA1560	B.2.B) Acquisti di servizi non sanitari	26.060	23.577
BA1570	B.2.B.1) Servizi non sanitari	25.464	23.036
BA1580	B.2.B.1.1) Lavanderia	1.313	1.344
BA1590	B.2.B.1.2) Pulizia	1.696	1.661
BA1600	B.2.B.1.3) Mensa	4.017	3.948
BA1610	B.2.B.1.4) Riscaldamento	0	0
BA1620	B.2.B.1.5) Servizi di assistenza informatica	1.507	1.430
BA1630	B.2.B.1.6) Servizi trasporti (non sanitari)	19	4
BA1640	B.2.B.1.7) Smaltimento rifiuti	1.178	756
BA1650	B.2.B.1.8) Utenze telefoniche	814	838
BA1660	B.2.B.1.9) Utenze elettricità	3.426	2.624
BA1670	B.2.B.1.10) Altre utenze	1.555	1.279
BA1680	B.2.B.1.11) Premi di assicurazione	626	545
BA1690	B.2.B.1.11.A) Premi di assicurazione - R.C. Professionale	445	461
BA1700	B.2.B.1.11.B) Premi di assicurazione - Altri premi assicurativi	181	84
BA1710	B.2.B.1.12) Altri servizi non sanitari	9.313	8.607
BA1720	B.2.B.1.12.A) Altri servizi non sanitari da pubblico (Aziende sanitarie pubbliche della Regione)	0	0
BA1730	B.2.B.1.12.B) Altri servizi non sanitari da altri soggetti pubblici	0	0
BA1740	B.2.B.1.12.C) Altri servizi non sanitari da privato	9.313	8.607
BA1750	B.2.B.2) Consulenze, Collaborazioni, Interinale e altre prestazioni di lavoro non sanitarie	96	169
BA1760	B.2.B.2.1) Consulenze non sanitarie da Aziende sanitarie pubbliche della Regione	0	0
BA1770	B.2.B.2.2) Consulenze non sanitarie da Terzi - Altri soggetti pubblici	1	0
BA1780	B.2.B.2.3) Consulenze, Collaborazioni, Interinale e altre prestazioni di lavoro non sanitarie da privato	95	169
BA1790	B.2.B.2.3.A) Consulenze non sanitarie da privato	50	80
BA1800	B.2.B.2.3.B) Collaborazioni coordinate e continuative non sanitarie da privato	45	89
BA1810	B.2.B.2.3.C) Indennità a personale universitario - area non sanitaria	0	0
BA1820	B.2.B.2.3.D) Lavoro interinale - area non sanitaria	0	0
BA1830	B.2.B.2.3.E) Altre collaborazioni e prestazioni di lavoro - area non sanitaria	0	0
BA1840	B.2.B.2.4) Rimborso oneri stipendiali del personale non sanitario in comando	0	0
BA1850	B.2.B.2.4.A) Rimborso oneri stipendiali personale non sanitario in comando da Aziende sanitarie pubbliche	0	0
BA1860	B.2.B.2.4.B) Rimborso oneri stipendiali personale non sanitario in comando da Regione, soggetti pubblici e da	0	0
BA1870	B.2.B.2.4.C) Rimborso oneri stipendiali personale non sanitario in comando da aziende di altre Regioni	0	0

CODICE	DESCRIZIONE VOCE	IMPORTO 2012	IMPORTO 2011
BA1880	B.2.B.3) Formazione (esternalizzata e non)	500	372
BA1890	B.2.B.3.1) Formazione (esternalizzata e non) da pubblico	51	35
BA1900	B.2.B.3.2) Formazione (esternalizzata e non) da privato	449	337
BA1910	B.3) Manutenzione e riparazione (ordinaria esternalizzata)	5.350	4.991
BA1920	B.3.A) Manutenzione e riparazione ai fabbricati e loro pertinenze	1.294	1.000
BA1930	B.3.B) Manutenzione e riparazione agli impianti e macchinari	1.034	870
BA1940	B.3.C) Manutenzione e riparazione alle attrezzature sanitarie e scientifiche	2.926	3.018
BA1950	B.3.D) Manutenzione e riparazione ai mobili e arredi	10	22
BA1960	B.3.E) Manutenzione e riparazione agli automezzi	70	65
BA1970	B.3.F) Altre manutenzioni e riparazioni	16	16
BA1980	B.3.G) Manutenzioni e riparazioni da Aziende sanitarie pubbliche della Regione	0	0
BA1990	B.4) Godimento di beni di terzi	2.796	3.237
BA2000	B.4.A) Fitti passivi	577	639
BA2010	B.4.B) Canoni di noleggio	2.053	2.122
BA2020	B.4.B.1) Canoni di noleggio - area sanitaria	1.868	1.924
BA2030	B.4.B.2) Canoni di noleggio - area non sanitaria	185	198
BA2040	B.4.C) Canoni di leasing	166	476
BA2050	B.4.C.1) Canoni di leasing - area sanitaria	166	476
BA2060	B.4.C.2) Canoni di leasing - area non sanitaria	0	0
BA2070	B.4.D) Locazioni e noleggi da Aziende sanitarie pubbliche della Regione	0	0
BA2080	Totale Costo del personale	186.483	195.610
BA2090	B.5) Personale del ruolo sanitario	154.860	160.998
BA2100	B.5.A) Costo del personale dirigente ruolo sanitario	80.114	84.093
BA2110	B.5.A.1) Costo del personale dirigente medico	73.284	77.103
BA2120	B.5.A.1.1) Costo del personale dirigente medico - tempo indeterminato	67.291	70.813
BA2130	B.5.A.1.2) Costo del personale dirigente medico - tempo determinato	5.993	6.290
BA2140	B.5.A.1.3) Costo del personale dirigente medico - altro	0	0
BA2150	B.5.A.2) Costo del personale dirigente non medico	6.830	6.990
BA2160	B.5.A.2.1) Costo del personale dirigente non medico - tempo indeterminato	6.293	6.441
BA2170	B.5.A.2.2) Costo del personale dirigente non medico - tempo determinato	537	549
BA2180	B.5.A.2.3) Costo del personale dirigente non medico - altro	0	0
BA2190	B.5.B) Costo del personale comparto ruolo sanitario	74.746	76.905
BA2200	B.5.B.1) Costo del personale comparto ruolo sanitario - tempo indeterminato	72.242	74.335
BA2210	B.5.B.2) Costo del personale comparto ruolo sanitario - tempo determinato	2.504	2.570
BA2220	B.5.B.3) Costo del personale comparto ruolo sanitario - altro	0	0
BA2230	B.6) Personale del ruolo professionale	845	879
BA2240	B.6.A) Costo del personale dirigente ruolo professionale	691	647
BA2250	B.6.A.1) Costo del personale dirigente ruolo professionale - tempo indeterminato	691	647
BA2260	B.6.A.2) Costo del personale dirigente ruolo professionale - tempo determinato	0	0
BA2270	B.6.A.3) Costo del personale dirigente ruolo professionale - altro	0	0
BA2280	B.6.B) Costo del personale comparto ruolo professionale	154	232
BA2290	B.6.B.1) Costo del personale comparto ruolo professionale - tempo indeterminato	70	150
BA2300	B.6.B.2) Costo del personale comparto ruolo professionale - tempo determinato	84	82
BA2310	B.6.B.3) Costo del personale comparto ruolo professionale - altro	0	0
BA2320	B.7) Personale del ruolo tecnico	18.805	20.086
BA2330	B.7.A) Costo del personale dirigente ruolo tecnico	197	205
BA2340	B.7.A.1) Costo del personale dirigente ruolo tecnico - tempo indeterminato	197	205
BA2350	B.7.A.2) Costo del personale dirigente ruolo tecnico - tempo determinato	0	0
BA2360	B.7.A.3) Costo del personale dirigente ruolo tecnico - altro	0	0
BA2370	B.7.B) Costo del personale comparto ruolo tecnico	18.608	19.881
BA2380	B.7.B.1) Costo del personale comparto ruolo tecnico - tempo indeterminato	18.525	19.792
BA2390	B.7.B.2) Costo del personale comparto ruolo tecnico - tempo determinato	83	89
BA2400	B.7.B.3) Costo del personale comparto ruolo tecnico - altro	0	0
BA2410	B.8) Personale del ruolo amministrativo	11.973	13.647
BA2420	B.8.A) Costo del personale dirigente ruolo amministrativo	2.032	2.404
BA2430	B.8.A.1) Costo del personale dirigente ruolo amministrativo - tempo indeterminato	1.771	2.100
BA2440	B.8.A.2) Costo del personale dirigente ruolo amministrativo - tempo determinato	261	304
BA2450	B.8.A.3) Costo del personale dirigente ruolo amministrativo - altro	0	0
BA2460	B.8.B) Costo del personale comparto ruolo amministrativo	9.941	11.243
BA2470	B.8.B.1) Costo del personale comparto ruolo amministrativo - tempo indeterminato	9.672	10.940
BA2480	B.8.B.2) Costo del personale comparto ruolo amministrativo - tempo determinato	269	303
BA2490	B.8.B.3) Costo del personale comparto ruolo amministrativo - altro	0	0

CODICE	DESCRIZIONE VOCE	IMPORTO 2012	IMPORTO 2011
BA2500	B.9) Oneri diversi di gestione	1.887	1.840
BA2510	B.9.A) Imposte e tasse (escluso IRAP e IRES)	420	348
BA2520	B.9.B) Perdite su crediti	0	0
BA2530	B.9.C) Altri oneri diversi di gestione	1.467	1.492
BA2540	B.9.C.1) Indennità, rimborso spese e oneri sociali per gli Organi Direttivi e Collegio Sindacale	1.079	1.138
BA2550	B.9.C.2) Altri oneri diversi di gestione	388	354
BA2560	Totale Ammortamenti	7.741	8.276
BA2570	B.10) Ammortamenti delle immobilizzazioni immateriali	266	180
BA2580	B.11) Ammortamenti delle immobilizzazioni materiali	7.475	8.096
BA2590	B.12) Ammortamento dei fabbricati	2.105	1.916
BA2600	B.12.A) Ammortamenti fabbricati non strumentali (disponibili)	0	0
BA2610	B.12.B) Ammortamenti fabbricati strumentali (indisponibili)	2.105	1.916
BA2620	B.13) Ammortamenti delle altre immobilizzazioni materiali	5.370	6.180
BA2630	B.14) Svalutazione delle immobilizzazioni e dei crediti	0	0
BA2640	B.14.A) Svalutazione delle immobilizzazioni immateriali e materiali	0	0
BA2650	B.14.B) Svalutazione dei crediti	0	0
BA2660	B.15) Variazione delle rimanenze	2.715	-973
BA2670	B.15.A) Variazione rimanenze sanitarie	2.417	-820
BA2680	B.15.B) Variazione rimanenze non sanitarie	298	-153
BA2690	B.16) Accantonamenti dell'esercizio	9.243	10.505
BA2700	B.16.A) Accantonamenti per rischi	6.515	3.473
BA2710	B.16.A.1) Accantonamenti per cause civili ed oneri processuali	0	2.494
BA2720	B.16.A.2) Accantonamenti per contenzioso personale dipendente	0	979
BA2730	B.16.A.3) Accantonamenti per rischi connessi all'acquisto di prestazioni sanitarie da privato	0	0
BA2740	B.16.A.4) Accantonamenti per copertura diretta dei rischi (autoassicurazione)	0	0
BA2750	B.16.A.5) Altri accantonamenti per rischi	6.515	0
BA2760	B.16.B) Accantonamenti per premio di operosità (SUMAI)	282	159
BA2770	B.16.C) Accantonamenti per quote inutilizzate di contributi vincolati	0	0
BA2780	B.16.C.1) Accantonamenti per quote inutilizzate contributi da Regione e Prov. Aut. per quota F.S. vincolato	0	0
BA2790	B.16.C.2) Accantonamenti per quote inutilizzate contributi da soggetti pubblici (extra fondo) vincolati	0	0
BA2800	B.16.C.3) Accantonamenti per quote inutilizzate contributi da soggetti pubblici per ricerca	0	0
BA2810	B.16.C.4) Accantonamenti per quote inutilizzate contributi vincolati da privati	0	0
BA2820	B.16.D) Altri accantonamenti	2.446	6.873
BA2830	B.16.D.1) Accantonamenti per interessi di mora	0	0
BA2840	B.16.D.2) Acc. Rinnovi convenzioni MMG/PLS/MCA	303	304
BA2850	B.16.D.3) Acc. Rinnovi convenzioni Medici Sumai	47	51
BA2860	B.16.D.4) Acc. Rinnovi contratt.: dirigenza medica	0	0
BA2870	B.16.D.5) Acc. Rinnovi contratt.: dirigenza non medica	0	0
BA2880	B.16.D.6) Acc. Rinnovi contratt.: comparto	0	0
BA2890	B.16.D.7) Altri accantonamenti	2.096	6.518
BZ9999	Totale costi della produzione (B)	643.808	665.060
	C) Proventi e oneri finanziari		
CA0010	C.1) Interessi attivi	410	310
CA0020	C.1.A) Interessi attivi su c/tesoreria unica	316	0
CA0030	C.1.B) Interessi attivi su c/c postali e bancari	94	310
CA0040	C.1.C) Altri interessi attivi	0	0
CA0050	C.2) Altri proventi	0	0
CA0060	C.2.A) Proventi da partecipazioni	0	0
CA0070	C.2.B) Proventi finanziari da crediti iscritti nelle immobilizzazioni	0	0
CA0080	C.2.C) Proventi finanziari da titoli iscritti nelle immobilizzazioni	0	0
CA0090	C.2.D) Altri proventi finanziari diversi dai precedenti	0	0
CA0100	C.2.E) Utili su cambi	0	0
CA0110	C.3) Interessi passivi	765	92
CA0120	C.3.A) Interessi passivi su anticipazioni di cassa	0	0
CA0130	C.3.B) Interessi passivi su mutui	0	0
CA0140	C.3.C) Altri interessi passivi	765	92
CA0150	C.4) Altri oneri	0	0
CA0160	C.4.A) Altri oneri finanziari	0	0
CA0170	C.4.B) Perdite su cambi	0	0
CZ9999	Totale proventi e oneri finanziari (C)	-355	218

CODICE	DESCRIZIONE VOCE	IMPORTO 2012	IMPORTO 2011
	D) Rettifiche di valore di attività finanziarie		
DA0010	D.1) Rivalutazioni	0	0
DA0020	D.2) Svalutazioni	0	0
DZ9999	Totale rettifiche di valore di attività finanziarie (D)	0	0
	E) Proventi e oneri straordinari		
EA0010	E.1) Proventi straordinari	1.111	5.148
EA0020	E.1.A) Plusvalenze	19	0
EA0030	E.1.B) Altri proventi straordinari	1.092	5.148
EA0040	E.1.B.1) Proventi da donazioni e liberalità diverse	0	0
EA0050	E.1.B.2) Sopravvenienze attive	866	2.087
EA0060	E.1.B.2.1) Sopravvenienze attive v/Aziende sanitarie pubbliche della Regione	14	115
EA0070	E.1.B.2.2) Sopravvenienze attive v/terzi	852	1.972
EA0080	E.1.B.2.2.A) Sopravvenienze attive v/terzi relative alla mobilità extraregionale	0	0
EA0090	E.1.B.2.2.B) Sopravvenienze attive v/terzi relative al personale	45	55
EA0100	E.1.B.2.2.C) Sopravvenienze attive v/terzi relative alle convenzioni con medici di base	95	90
EA0110	E.1.B.2.2.D) Sopravvenienze attive v/terzi relative alle convenzioni per la specialistica	0	10
EA0120	E.1.B.2.2.E) Sopravvenienze attive v/terzi relative all'acquisto prestaz. sanitarie da operatori accreditati	0	0
EA0130	E.1.B.2.2.F) Sopravvenienze attive v/terzi relative all'acquisto di beni e servizi	395	904
EA0140	E.1.B.2.2.G) Altre sopravvenienze attive v/terzi	317	913
EA0150	E.1.B.3) Insussistenze attive	226	3.061
EA0160	E.1.B.3.1) Insussistenze attive v/Aziende sanitarie pubbliche della Regione	0	0
EA0170	E.1.B.3.2) Insussistenze attive v/terzi	226	3.061
EA0180	E.1.B.3.2.A) Insussistenze attive v/terzi relative alla mobilità extraregionale	0	0
EA0190	E.1.B.3.2.B) Insussistenze attive v/terzi relative al personale	181	2.086
EA0200	E.1.B.3.2.C) Insussistenze attive v/terzi relative alle convenzioni con medici di base	0	5
EA0210	E.1.B.3.2.E) Insussistenze attive v/terzi relative alle convenzioni per la specialistica	0	720
EA0220	E.1.B.3.2.E) Insussistenze attive v/terzi relative all'acquisto prestaz. sanitarie da operatori accreditati	19	136
EA0230	E.1.B.3.2.F) Insussistenze attive v/terzi relative all'acquisto di beni e servizi	0	110
EA0240	E.1.B.3.2.G) Altre insussistenze attive v/terzi	26	4
EA0250	E.1.B.4) Altri proventi straordinari	0	0
EA0260	E.2) Oneri straordinari	840	8.825
EA0270	E.2.A) Minusvalenze	0	14
EA0280	E.2.B) Altri oneri straordinari	840	8.811
EA0290	E.2.B.1) Oneri tributari da esercizi precedenti	12	599
EA0300	E.2.B.2) Oneri da cause civili ed oneri processuali	0	0
EA0310	E.2.B.3) Sopravvenienze passive	815	8.169
EA0320	E.2.B.3.1) Sopravvenienze passive v/Aziende sanitarie pubbliche della Regione	0	51
EA0330	E.2.B.3.1.A) Sopravvenienze passive v/Aziende sanitarie pubbliche relative alla mobilità intraregionale	0	0
EA0340	E.2.B.3.1.B) Altre sopravvenienze passive v/Aziende sanitarie pubbliche della Regione	0	51
EA0350	E.2.B.3.2) Sopravvenienze passive v/terzi	815	8.118
EA0360	E.2.B.3.2.A) Sopravvenienze passive v/terzi relative alla mobilità extraregionale	0	0
EA0370	E.2.B.3.2.B) Sopravvenienze passive v/terzi relative al personale	0	588
EA0380	E.2.B.3.2.B.1) Soprav. passive v/terzi relative al personale - dirigenza medica	0	350
EA0390	E.2.B.3.2.B.2) Soprav. passive v/terzi relative al personale - dirigenza non medica	0	26
EA0400	E.2.B.3.2.B.3) Soprav. passive v/terzi relative al personale - comparto	0	212
EA0410	E.2.B.3.2.C) Sopravvenienze passive v/terzi relative alle convenzioni con medici di base	13	2.483
EA0420	E.2.B.3.2.D) Sopravvenienze passive v/terzi relative alle convenzioni per la specialistica	0	121
EA0430	E.2.B.3.2.E) Sopravvenienze passive v/terzi relative all'acquisto prestaz. sanitarie da operatori accreditati	25	670
EA0440	E.2.B.3.2.F) Sopravvenienze passive v/terzi relative all'acquisto di beni e servizi	306	2.529
EA0450	E.2.B.3.2.G) Altre sopravvenienze passive v/terzi	471	1.727
EA0460	E.2.B.4) Insussistenze passive	13	24
EA0470	E.2.B.4.1) Insussistenze passive v/Aziende sanitarie pubbliche della Regione	0	0
EA0480	E.2.B.4.2) Insussistenze passive v/terzi	13	24
EA0490	E.2.B.4.2.A) Insussistenze passive v/terzi relative alla mobilità extraregionale	0	0
EA0500	E.2.B.4.2.B) Insussistenze passive v/terzi relative al personale	0	0
EA0510	E.2.B.4.2.C) Insussistenze passive v/terzi relative alle convenzioni con medici di base	0	0
EA0520	E.2.B.4.2.D) Insussistenze passive v/terzi relative alle convenzioni per la specialistica	0	0
EA0530	E.2.B.4.2.E) Insussistenze passive v/terzi relative all'acquisto prestaz. sanitarie da operatori accreditati	0	0
EA0540	E.2.B.4.2.F) Insussistenze passive v/terzi relative all'acquisto di beni e servizi	0	0
EA0550	E.2.B.4.2.G) Altre insussistenze passive v/terzi	13	24
EA0560	E.2.B.5) Altri oneri straordinari	0	19
EZ9999	Totale proventi e oneri straordinari (E)	271	-3.677
XA0000	Risultato prima delle imposte (A - B +/- C +/- D +/- E)	13.779	14.013

CODICE	DESCRIZIONE VOCE	IMPORTO 2012	IMPORTO 2011
	Imposte e tasse		
YA0010	Y.1) IRAP	13.563	13.985
YA0020	Y.1.A) IRAP relativa a personale dipendente	12.750	13.224
YA0030	Y.1.B) IRAP relativa a collaboratori e personale assimilato a lavoro dipendente	805	735
YA0040	Y.1.C) IRAP relativa ad attività di libera professione (intramoenia)	0	21
YA0050	Y.1.D) IRAP relativa ad attività commerciale	8	5
YA0060	Y.2) IRES	318	332
YA0070	Y.2.A) IRES su attività istituzionale	318	332
YA0080	Y.2.B) IRES su attività commerciale	0	0
YA0090	Y.3) Accantonamento a F.do Imposte (Accertamenti, condoni, ecc.)	0	0
YZ9999	Totale imposte e tasse	13.881	14.317
ZZ9999	RISULTATO DI ESERCIZIO	-102	-304

Il responsabile dell'area economico-finanziaria

Dr. Rosario Reda

Il Direttore Generale

Dr. Giovanni Gorgoni

MODELLO SP

CODICE	DESCRIZIONE VOCE	IMPORTO 2012	IMPORTO 2011
AAZ999	A) IMMOBILIZZAZIONI	78.588	88.773
AAA000	A.I) IMMOBILIZZAZIONI IMMATERIALI	671	1.369
AAA010	A.I.1) Costi di impianto e di ampliamento	0	0
AAA020	A.I.1.a) Costi di impianto e di ampliamento	0	0
AAA030	A.I.1.b) F.do Amm.to costi di impianto e di ampliamento	0	0
AAA040	A.I.2) Costi di ricerca e sviluppo	0	0
AAA050	A.I.2.a) Costi di ricerca e sviluppo	0	0
AAA060	A.I.2.b) F.do Amm.to costi di ricerca e sviluppo	0	0
AAA070	A.I.3) Diritti di brevetto e diritti di utilizzazione delle opere d'ingegno	0	0
AAA080	A.I.3.a) Diritti di brevetto e diritti di utilizzazione delle opere d'ingegno - derivanti dall'attività di	0	0
AAA090	A.I.3.b) F.do Amm.to diritti di brevetto e diritti di utilizzazione delle opere d'ingegno - derivanti	0	0
AAA100	A.I.3.c) Diritti di brevetto e diritti di utilizzazione delle opere d'ingegno - altri	0	0
AAA110	A.I.3.d) F.do Amm.to diritti di brevetto e diritti di utilizzazione delle opere d'ingegno - altri	0	0
AAA120	A.I.4) Immobilizzazioni immateriali in corso e acconti	0	927
AAA130	A.I.5) Altre immobilizzazioni immateriali	671	442
AAA140	A.I.5.a) Concessioni, licenze, marchi e diritti simili	2.749	2.254
AAA150	A.I.5.b) F.do Amm.to concessioni, licenze, marchi e diritti simili	2.078	1.821
AAA160	A.I.5.c) Migliorie su beni di terzi	0	9
AAA170	A.I.5.d) F.do Amm.to migliorie su beni di terzi	0	0
AAA180	A.I.5.e) Pubblicità	0	0
AAA190	A.I.5.f) F.do Amm.to pubblicità	0	0
AAA200	A.I.5.g) Altre immobilizzazioni immateriali	0	0
AAA210	A.I.5.h) F.do Amm.to altre immobilizzazioni immateriali	0	0
AAA220	A.I.6) Fondo Svalutazione immobilizzazioni immateriali	0	0
AAA230	A.I.6.a) F.do Svalut. Costi di impianto e di ampliamento	0	0
AAA240	A.I.6.b) F.do Svalut. Costi di ricerca e sviluppo	0	0
AAA250	A.I.6.c) F.do Svalut. Diritti di brevetto e diritti di utilizzazione delle opere d'ingegno	0	0
AAA260	A.I.6.d) F.do Svalut. Altre immobilizzazioni immateriali	0	0
AAA270	A.II) IMMOBILIZZAZIONI MATERIALI	77.788	87.275
AAA280	A.II.1) Terreni	2.470	2.470
AAA290	A.II.1.a) Terreni disponibili	2.470	2.470
AAA300	A.II.1.b) Terreni indisponibili	0	0
AAA310	A.II.2) Fabbricati	56.310	48.945
AAA320	A.II.2.a) Fabbricati non strumentali (disponibili)	0	507
AAA330	A.II.2.a.1) Fabbricati non strumentali (disponibili)	507	507
AAA340	A.II.2.a.2) F.do Amm.to Fabbricati non strumentali (disponibili)	507	0
AAA350	A.II.2.b) Fabbricati strumentali (indisponibili)	56.310	48.438
AAA360	A.II.2.b.1) Fabbricati strumentali (indisponibili)	115.565	105.588
AAA370	A.II.2.b.2) F.do Amm.to Fabbricati strumentali (indisponibili)	59.255	57.150
AAA380	A.II.3) Impianti e macchinari	1.418	1.741
AAA390	A.II.3.a) Impianti e macchinari	6.839	6.706
AAA400	A.II.3.b) F.do Amm.to Impianti e macchinari	5.421	4.965
AAA410	A.II.4) Attrezzature sanitarie e scientifiche	8.963	18.446
AAA420	A.II.4.a) Attrezzature sanitarie e scientifiche	56.356	55.029
AAA430	A.II.4.b) F.do Amm.to Attrezzature sanitarie e scientifiche	47.393	36.583
AAA440	A.II.5) Mobili e arredi	1.109	1.802
AAA450	A.II.5.a) Mobili e arredi	6.107	5.943
AAA460	A.II.5.b) F.do Amm.to Mobili e arredi	4.998	4.141

CODICE	DESCRIZIONE VOCE	IMPORTO 2012	IMPORTO 2011
AAA470	A.II.6) Automezzi	191	291
AAA480	A.II.6.a) Automezzi	1.879	1.848
AAA490	A.II.6.b) F.do Amm.to Automezzi	1.688	1.557
AAA500	A.II.7) Oggetti d'arte	0	0
AAA510	A.II.8) Altre immobilizzazioni materiali	548	692
AAA520	A.II.8.a) Altre immobilizzazioni materiali	7.309	7.187
AAA530	A.II.8.b) F.do Amm.to Altre immobilizzazioni materiali	6.761	6.495
AAA540	A.II.9) Immobilizzazioni materiali in corso e acconti	6.779	12.888
AAA550	A.II.10) Fondo Svalutazione immobilizzazioni materiali	0	0
AAA560	A.II.10.a) F.do Svalut. Terreni	0	0
AAA570	A.II.10.b) F.do Svalut. Fabbricati	0	0
AAA580	A.II.10.c) F.do Svalut. Impianti e macchinari	0	0
AAA590	A.II.10.d) F.do Svalut. Attrezzature sanitarie e scientifiche	0	0
AAA600	A.II.10.e) F.do Svalut. Mobili e arredi	0	0
AAA610	A.II.10.f) F.do Svalut. Automezzi	0	0
AAA620	A.II.10.g) F.do Svalut. Oggetti d'arte	0	0
AAA630	A.II.10.h) F.do Svalut. Altre immobilizzazioni materiali	0	0
AAA640	A.III) IMMOBILIZZAZIONI FINANZIARIE	129	129
AAA650	A.III.1) Crediti finanziari	0	0
AAA660	A.III.1.a) Crediti finanziari v/Stato	0	0
AAA670	A.III.1.b) Crediti finanziari v/Regione	0	0
AAA680	A.III.1.c) Crediti finanziari v/partecipate	0	0
AAA690	A.III.1.d) Crediti finanziari v/altri	0	0
AAA700	A.III.2) Titoli	129	129
AAA710	A.III.2.a) Partecipazioni	129	129
AAA720	A.III.2.b) Altri titoli	0	0
AAA730	A.III.2.b.1) Titoli di Stato	0	0
AAA740	A.III.2.b.2) Altre Obbligazioni	0	0
AAA750	A.III.2.b.3) Titoli azionari quotati in Borsa	0	0
AAA760	A.III.2.b.4) Titoli diversi	0	0
ABZ999	B) ATTIVO CIRCOLANTE	163.262	184.224
ABA000	B.I) RIMANENZE	9.297	12.012
ABA010	B.I.1) Rimanenze beni sanitari	8.690	11.108
ABA020	B.I.1.a) Prodotti farmaceutici ed emoderivati	3.216	4.095
ABA030	B.I.1.b) Sangue ed emocomponenti	336	375
ABA040	B.I.1.c) Dispositivi medici	2.076	2.919
ABA050	B.I.1.d) Prodotti dietetici	73	86
ABA060	B.I.1.e) Materiali per la profilassi (vaccini)	446	384
ABA070	B.I.1.f) Prodotti chimici	0	0
ABA080	B.I.1.g) Materiali e prodotti per uso veterinario	0	0
ABA090	B.I.1.h) Altri beni e prodotti sanitari	2.543	3.249
ABA100	B.I.1.i) Acconti per acquisto di beni e prodotti sanitari	0	0
ABA110	B.I.2) Rimanenze beni non sanitari	607	904
ABA120	B.I.2.a) Prodotti alimentari	3	5
ABA130	B.I.2.b) Materiali di guardaroba, di pulizia, e di convivenza in genere	174	327
ABA140	B.I.2.c) Combustibili, carburanti e lubrificanti	35	35
ABA150	B.I.2.d) Supporti informatici e cancelleria	321	404
ABA160	B.I.2.e) Materiale per la manutenzione	6	12
ABA170	B.I.2.f) Altri beni e prodotti non sanitari	68	121
ABA180	B.I.2.g) Acconti per acquisto di beni e prodotti non sanitari	0	0

CODICE	DESCRIZIONE VOCE	IMPORTO 2012	IMPORTO 2011
ABA190	B.II) CREDITI	58.421	62.885
ABA200	B.II.1) Crediti v/Stato	25	0
ABA210	B.II.1.a) Crediti v/Stato per spesa corrente - Integrazione a norma del D.L.vo 56/2000	0	0
ABA220	B.II.1.b) Crediti v/Stato per spesa corrente - FSN	0	0
ABA230	B.II.1.c) Crediti v/Stato per mobilità attiva extraregionale	0	0
ABA240	B.II.1.d) Crediti v/Stato per mobilità attiva internazionale	0	0
ABA250	B.II.1.e) Crediti v/Stato per acconto quota fabbisogno sanitario regionale standard	0	0
ABA260	B.II.1.f) Crediti v/Stato per finanziamento sanitario aggiuntivo corrente	0	0
ABA270	B.II.1.g) Crediti v/Stato per spesa corrente - altro	0	0
ABA280	B.II.1.h) Crediti v/Stato per finanziamenti per investimenti	0	0
ABA290	B.II.1.i) Crediti v/Stato per ricerca	0	0
ABA300	<i>B.II.1.i.1) Crediti v/Stato per ricerca corrente - Ministero della Salute</i>	0	0
ABA310	<i>B.II.1.i.2) Crediti v/Stato per ricerca finalizzata - Ministero della Salute</i>	0	0
ABA320	<i>B.II.1.i.3) Crediti v/Stato per ricerca - altre Amministrazioni centrali</i>	0	0
ABA330	<i>B.II.1.i.4) Crediti v/Stato per ricerca - finanziamenti per investimenti</i>	0	0
ABA340	B.II.1.l) Crediti v/prefetture	25	0
ABA350	B.II.2) Crediti v/Regione o Provincia Autonoma	43.311	49.618
ABA360	B.II.2.a) Crediti v/Regione o Provincia Autonoma per spesa corrente	19.267	23.494
ABA370	<i>B.II.2.a.1) Crediti v/Regione o Provincia Autonoma per spesa corrente - IRAP</i>	0	0
ABA380	<i>B.II.2.a.2) Crediti v/Regione o Provincia Autonoma per spesa corrente - Addizionale IRPEF</i>	0	0
ABA390	<i>B.II.2.a.3) Crediti v/Regione o Provincia Autonoma per quota FSR</i>	11.937	10.660
ABA400	<i>B.II.2.a.4) Crediti v/Regione o Provincia Autonoma per mobilità attiva intraregionale</i>	0	0
ABA410	<i>B.II.2.a.5) Crediti v/Regione o Provincia Autonoma per mobilità attiva extraregionale</i>	0	0
ABA420	<i>B.II.2.a.6) Crediti v/Regione o Provincia Autonoma per acconto quota FSR</i>	0	0
ABA430	<i>B.II.2.a.7) Crediti v/Regione o Provincia Autonoma per finanziamento sanitario aggiuntivo</i>	0	0
ABA440	<i>B.II.2.a.8) Crediti v/Regione o Provincia Autonoma per finanziamento sanitario aggiuntivo</i>	0	0
ABA450	<i>B.II.2.a.9) Crediti v/Regione o Provincia Autonoma per spesa corrente - altro</i>	7.330	12.834
ABA460	<i>B.II.2.a.10) Crediti v/Regione o Provincia Autonoma per ricerca</i>	0	0
ABA470	B.II.2.b) Crediti v/Regione o Provincia Autonoma per versamenti a patrimonio netto	24.044	26.124
ABA480	<i>B.II.2.b.1) Crediti v/Regione o Provincia Autonoma per finanziamenti per investimenti</i>	24.044	26.124
ABA490	<i>B.II.2.b.2) Crediti v/Regione o Provincia Autonoma per incremento fondo dotazione</i>	0	0
ABA500	<i>B.II.2.b.3) Crediti v/Regione o Provincia Autonoma per ripiano perdite</i>	0	0
ABA510	<i>B.II.2.b.4) Crediti v/Regione per copertura debiti al 31/12/2005</i>	0	0
ABA520	<i>B.II.2.b.5) Crediti v/Regione o Provincia Autonoma per ricostituzione risorse da investimenti</i>	0	0
ABA530	B.II.3) Crediti v/Comuni	2.279	2.019
ABA540	B.II.4) Crediti v/Aziende sanitarie pubbliche	11.147	9.463
ABA550	B.II.4.a) Crediti v/Aziende sanitarie pubbliche della Regione	11.147	9.463
ABA560	<i>B.II.4.a.1) Crediti v/Aziende sanitarie pubbliche della Regione - per mobilità in compensazione</i>	0	0
ABA570	<i>B.II.4.a.2) Crediti v/Aziende sanitarie pubbliche della Regione - per mobilità non in</i>	0	0
ABA580	<i>B.II.4.a.3) Crediti v/Aziende sanitarie pubbliche della Regione - per altre prestazioni</i>	11.147	9.463
ABA590	B.II.4.b) Acconto quota FSR da distribuire	0	0
ABA600	B.II.4.c) Crediti v/Aziende sanitarie pubbliche Extraregione	0	0
ABA610	B.II.5) Crediti v/società partecipate e/o enti dipendenti della Regione	65	2
ABA620	B.II.5.a) Crediti v/enti regionali	65	2
ABA630	B.II.5.b) Crediti v/sperimentazioni gestionali	0	0
ABA640	B.II.5.c) Crediti v/altre partecipate	0	0
ABA650	B.II.6) Crediti v/Erario	15	22
ABA660	B.II.7) Crediti v/altri	1.579	1.761
ABA670	B.II.7.a) Crediti v/clienti privati	1.149	943
ABA680	B.II.7.b) Crediti v/gestioni liquidatorie	0	0
ABA690	B.II.7.c) Crediti v/altri soggetti pubblici	6	0
ABA700	B.II.7.d) Crediti v/altri soggetti pubblici per ricerca	0	0
ABA710	B.II.7.e) Altri crediti diversi	424	818

CODICE	DESCRIZIONE VOCE	IMPORTO 2012	IMPORTO 2011
ABA720	B.III) ATTIVITA' FINANZIARIE CHE NON COSTITUISCONO IMMOBILIZZAZIONI	0	0
ABA730	<i>B.III.1) Partecipazioni che non costituiscono immobilizzazioni</i>	0	0
ABA740	<i>B.III.2) Altri titoli che non costituiscono immobilizzazioni</i>	0	0
ABA750	B.IV) DISPONIBILITA' LIQUIDE	95.544	109.327
ABA760	<i>B.IV.1) Cassa</i>	419	230
ABA770	<i>B.IV.2) Istituto Tesoriere</i>	94.798	108.922
ABA780	<i>B.IV.3) Tesoreria Unica</i>	0	0
ABA790	<i>B.IV.4) Conto corrente postale</i>	327	175
ACZ999	C) RATEI E RISCONTI ATTIVI	111	143
ACA000	C.I) RATEI ATTIVI	0	0
ACA010	<i>C.I.1) Ratei attivi</i>	0	0
ACA020	<i>C.I.2) Ratei attivi v/Aziende sanitarie pubbliche della Regione</i>	0	0
ACA030	C.II) RISCONTI ATTIVI	111	143
ACA040	<i>C.II.1) Risconti attivi</i>	111	143
ACA050	<i>C.II.2) Risconti attivi v/Aziende sanitarie pubbliche della Regione</i>	0	0
ADZ999	D) CONTI D'ORDINE	0	181
ADA000	D.I) CANONI DI LEASING ANCORA DA PAGARE	0	181
ADA010	D.II) DEPOSITI CAUZIONALI	0	0
ADA020	D.III) BENI IN COMODATO	0	0
ADA030	D.IV) ALTRI CONTI D'ORDINE	0	0

CODICE	DESCRIZIONE VOCE	IMPORTO 2012	IMPORTO 2011
PAZ999	A) PATRIMONIO NETTO	96.313	104.469
PAA000	A.I) FONDO DI DOTAZIONE	33.213	33.213
PAA010	A.II) FINANZIAMENTI PER INVESTIMENTI	67.871	75.001
PAA020	<i>A.II.1) Finanziamenti per beni di prima dotazione</i>	0	0
PAA030	<i>A.II.2) Finanziamenti da Stato per investimenti</i>	0	0
PAA040	A.II.2.a) Finanziamenti da Stato per investimenti - ex art. 20 legge 67/88	0	0
PAA050	A.II.2.b) Finanziamenti da Stato per investimenti - ricerca	0	0
PAA060	A.II.2.c) Finanziamenti da Stato per investimenti - altro	0	0
PAA070	<i>A.II.3) Finanziamenti da Regione per investimenti</i>	67.871	75.001
PAA080	<i>A.II.4) Finanziamenti da altri soggetti pubblici per investimenti</i>	0	0
PAA090	<i>A.II.5) Finanziamenti per investimenti da rettifica contributi in conto esercizio</i>	0	0
PAA100	A.III) RISERVE DA DONAZIONI E LASCITI VINCOLATI AD INVESTIMENTI	2	1
PAA110	A.IV) ALTRE RISERVE	0	0
PAA120	<i>A.IV.1) Riserve da rivalutazioni</i>	0	0
PAA130	<i>A.IV.2) Riserve da plusvalenze da reinvestire</i>	0	0
PAA140	<i>A.IV.3) Contributi da reinvestire</i>	0	0
PAA150	<i>A.IV.4) Riserve da utili di esercizio destinati ad investimenti</i>	0	0
PAA160	<i>A.IV.5) Riserve diverse</i>	0	0
PAA170	A.V) CONTRIBUTI PER RIPIANO PERDITE	0	27.298
PAA180	<i>A.V.1) Contributi per copertura debiti al 31/12/2005</i>	0	0
PAA190	<i>A.V.2) Contributi per ricostituzione risorse da investimenti esercizi precedenti</i>	0	0
PAA200	<i>A.V.3) Altro</i>	0	27.298
PAA210	A.VI) UTILI (PERDITE) PORTATI A NUOVO	-4.671	-30.740
PAA220	A.VII) UTILE (PERDITA) D'ESERCIZIO	-102	-304
PBZ999	B) FONDI PER RISCHI E ONERI	23.942	23.867
PBA000	B.I) FONDI PER IMPOSTE, ANCHE DIFFERITE	0	0
PBA010	B.II) FONDI PER RISCHI	14.814	8.299
PBA020	<i>B.II.1) Fondo rischi per cause civili ed oneri processuali</i>	0	8.299
PBA030	<i>B.II.2) Fondo rischi per contenzioso personale dipendente</i>	3.188	0
PBA040	<i>B.II.3) Fondo rischi connessi all'acquisto di prestazioni sanitarie da privato</i>	4.958	0
PBA050	<i>B.II.4) Fondo rischi per copertura diretta dei rischi (autoassicurazione)</i>	5.568	0
PBA060	<i>B.II.5) Altri fondi rischi</i>	1.100	0
PBA070	B.III) FONDI DA DISTRIBUIRE	0	0
PBA080	<i>B.III.1) FSR indistinto da distribuire</i>	0	0
PBA090	<i>B.III.2) FSR vincolato da distribuire</i>	0	0
PBA100	<i>B.III.3) Fondo per ripiano disavanzi pregressi</i>	0	0
PBA110	<i>B.III.4) Fondo finanziamento sanitario aggiuntivo corrente LEA</i>	0	0
PBA120	<i>B.III.5) Fondo finanziamento sanitario aggiuntivo corrente extra LEA</i>	0	0
PBA130	<i>B.III.6) Fondo finanziamento per ricerca</i>	0	0
PBA140	<i>B.III.7) Fondo finanziamento per investimenti</i>	0	0
PBA150	B.IV) QUOTE INUTILIZZATE CONTRIBUTI	0	7.448
PBA160	<i>B.IV.1) Quote inutilizzate contributi da Regione o Prov. Aut. per quota F.S. vincolato</i>	0	7.448
PBA170	<i>B.IV.2) Quote inutilizzate contributi vincolati da soggetti pubblici (extra fondo)</i>	0	0
PBA180	<i>B.IV.3) Quote inutilizzate contributi per ricerca</i>	0	0
PBA190	<i>B.IV.4) Quote inutilizzate contributi vincolati da privati</i>	0	0
PBA200	B.V) ALTRI FONDI PER ONERI E SPESE	9.128	8.120
PBA210	<i>B.V.1) Fondi integrativi pensione</i>	0	0
PBA220	<i>B.V.2) Fondi rinnovi contrattuali</i>	807	584
PBA230	B.V.2.a) Fondo rinnovi contrattuali personale dipendente	0	0
PBA240	B.V.2.b) Fondo rinnovi convenzioni MMG/PLS/MCA	607	304
PBA250	B.V.2.c) Fondo rinnovi convenzioni medici Sumai	200	280
PBA260	<i>B.V.3) Altri fondi per oneri e spese</i>	8.321	7.536

CODICE	DESCRIZIONE VOCE	IMPORTO 2012	IMPORTO 2011
PCZ999	C) TRATTAMENTO FINE RAPPORTO	817	535
PCA000	C.I) FONDO PER PREMI OPEROSITA' MEDICI SUMAI	817	535
PCA010	C.II) FONDO PER TRATTAMENTO DI FINE RAPPORTO DIPENDENTI	0	0
PDZ999	D) DEBITI	120.860	144.233
PDA000	D.I) DEBITI PER MUTUI PASSIVI	0	0
PDA010	D.II) DEBITI V/STATO	0	0
PDA020	<i>D.II.1) Debiti v/Stato per mobilità passiva extraregionale</i>	0	0
PDA030	<i>D.II.2) Debiti v/Stato per mobilità passiva internazionale</i>	0	0
PDA040	<i>D.II.3) Acconto quota FSR v/Stato</i>	0	0
PDA050	<i>D.II.4) Debiti v/Stato per restituzione finanziamenti - per ricerca</i>	0	0
PDA060	<i>D.II.5) Altri debiti v/Stato</i>	0	0
PDA070	D.III) DEBITI V/REGIONE O PROVINCIA AUTONOMA	0	3
PDA080	<i>D.III.1) Debiti v/Regione o Provincia Autonoma per finanziamenti</i>	0	0
PDA090	<i>D.III.2) Debiti v/Regione o Provincia Autonoma per mobilità passiva intraregionale</i>	0	0
PDA100	<i>D.III.3) Debiti v/Regione o Provincia Autonoma per mobilità passiva extraregionale</i>	0	0
PDA110	<i>D.III.4) Acconto quota FSR da Regione o Provincia Autonoma</i>	0	0
PDA120	<i>D.III.5) Altri debiti v/Regione o Provincia Autonoma</i>	0	3
PDA130	D.IV) DEBITI V/COMUNI	465	693
PDA140	D.V) DEBITI V/AZIENDE SANITARIE PUBBLICHE	1.962	1.908
PDA150	<i>D.V.1) Debiti v/Aziende sanitarie pubbliche della Regione</i>	1.955	1.908
PDA160	<i>D.V.1.a) Debiti v/Aziende sanitarie pubbliche della Regione - per quota FSR</i>	0	0
PDA170	<i>D.V.1.b) Debiti v/Aziende sanitarie pubbliche della Regione - per finanziamento sanitario</i>	0	0
PDA180	<i>D.V.1.c) Debiti v/Aziende sanitarie pubbliche della Regione - per finanziamento sanitario</i>	0	0
PDA190	<i>D.V.1.d) Debiti v/Aziende sanitarie pubbliche della Regione - per mobilità in compensazione</i>	0	0
PDA200	<i>D.V.1.e) Debiti v/Aziende sanitarie pubbliche della Regione - per mobilità non in compensazione</i>	0	0
PDA210	<i>D.V.1.f) Debiti v/Aziende sanitarie pubbliche della Regione - per altre prestazioni</i>	1.955	1.908
PDA220	<i>D.V.2) Debiti v/Aziende sanitarie pubbliche Extraregione</i>	7	0
PDA230	<i>D.V.3) Debiti v/Aziende sanitarie pubbliche della Regione per versamenti c/patrimonio netto</i>	0	0
PDA240	D.VI) DEBITI V/ SOCIETA' PARTECIPATE E/O ENTI DIPENDENTI DELLA REGIONE	1.327	0
PDA250	<i>D.VI.1) Debiti v/enti regionali</i>	1	0
PDA260	<i>D.VI.2) Debiti v/sperimentazioni gestionali</i>	0	0
PDA270	<i>D.VI.3) Debiti v/altre partecipate</i>	1.326	0
PDA280	D.VII) DEBITI V/FORNITORI	70.279	96.523
PDA290	<i>D.VII.1) Debiti verso erogatori (privati accreditati e convenzionati) di prestazioni sanitarie</i>	3.933	4.471
PDA300	<i>D.VII.2) Debiti verso altri fornitori</i>	66.346	92.052
PDA310	D.VIII) DEBITI V/ISTITUTO TESORIERE	0	0
PDA320	D.IX) DEBITI TRIBUTARI	9.347	10.817
PDA330	D.X) DEBITI V/ISTITUTI PREVIDENZIALI, ASSISTENZIALI E SICUREZZA SOCIALE	15.999	16.542
PDA340	D.XI) DEBITI V/ALTRI	21.481	17.747
PDA350	<i>D.XI.1) Debiti v/altri finanziatori</i>	0	0
PDA360	<i>D.XI.2) Debiti v/dipendenti</i>	10.513	8.586
PDA370	<i>D.XI.3) Debiti v/gestioni liquidatorie</i>	0	0
PDA380	<i>D.XI.4) Altri debiti diversi</i>	10.968	9.161

CODICE	DESCRIZIONE VOCE	IMPORTO 2012	IMPORTO 2011
PEZ999	E) RATEI E RISCONTI PASSIVI	28	39
PEA000	E.I) RATEI PASSIVI	27	19
PEA010	<i>E.I.1) Ratei passivi</i>	27	19
PEA020	<i>E.I.2) Ratei passivi v/Aziende sanitarie pubbliche della Regione</i>	0	0
PEA030	E.II) RISCONTI PASSIVI	1	20
PEA040	<i>E.II.1) Risconti passivi</i>	1	20
PEA050	<i>E.II.2) Risconti passivi v/Aziende sanitarie pubbliche della Regione</i>	0	0
PFZ999	F) CONTI D'ORDINE	0	181
PFA000	F.I) CANONI DI LEASING ANCORA DA PAGARE	0	181
PFA010	F.II) DEPOSITI CAUZIONALI	0	0
PFA020	F.III) BENI IN COMODATO	0	0
PFA030	F.IV) ALTRI CONTI D'ORDINE	0	0

Il responsabile dell'area economico-finanziaria

Dr. Rosario Reda

Il Direttore Generale

Dr. Giovanni Gorgoni

RENDICONTO FINANZIARIO

RENDICONTO FINANZIARIO		2012	2011
		<i>valori in migliaia di €</i>	
OPERAZIONI DI GESTIONE REDDITUALE			
(+)	risultato di esercizio	-102	-304
	-Voci che non hanno effetto sulla liquidità: costi e ricavi non monetari		
(+)	ammortamenti fabbricati	2.105	1.916
(+)	ammortamenti altre immobilizzazioni materiali	5.370	6.174
(+)	ammortamenti immobilizzazioni immateriali	266	180
	Ammortamenti	7.741	8.270
(-)	Utilizzo finanziamenti per investimenti	-4.127	-3.721
(-)	Utilizzo fondi riserva: investimenti, incentivi al personale, successioni e donaz., plusvalenze da reinvestire	0	0
	Utilizzo contributi in c/capitale e fondi riserva	-4.127	-3.721
(+)	accantonamenti SUMAI	282	159
(-)	pagamenti SUMAI	0	-277
(+)	accantonamenti TFR	0	0
(-)	pagamenti TFR	0	0
	-Premio operosità medici SUMAI + TFR	282	-118
(+/-)	Rivalutazioni/svalutazioni di attività finanziarie	0	0
(+)	accantonamenti a fondi svalutazioni	0	0
(-)	utilizzo fondi svalutazioni*	0	0
	- Fondi svalutazione di attività	0	0
(+)	accantonamenti a fondi per rischi e oneri	8.962	10.788
(-)	utilizzo fondi per rischi e oneri	-1.732	-1.188
	- Fondo per rischi ed oneri futuri	7.230	9.600
	TOTALE Flusso di CCN della gestione corrente	11.126	14.031
(+)/(-)	<i>aumento/diminuzione debiti verso regione e provincia autonoma, esclusa la variazione relativa a debiti per acquisto di beni strumentali</i>	-3	3
(+)/(-)	<i>aumento/diminuzione debiti verso comune</i>	-228	272
(+)/(-)	<i>aumento/diminuzione debiti verso aziende sanitarie pubbliche</i>	54	802
(+)/(-)	<i>aumento/diminuzione debiti verso arpa</i>	0	0
(+)/(-)	<i>aumento/diminuzione debiti verso fornitori</i>	-24.917	27.479
(+)/(-)	<i>aumento/diminuzione debiti tributari</i>	-1.470	295
(+)/(-)	<i>aumento/diminuzione debiti verso istituti di previdenza</i>	-543	1.210
(+)/(-)	<i>aumento/diminuzione altri debiti</i>	3.733	-729
(+)/(-)	aumento/diminuzione debiti (escl forn di immob e C/C bancari e istituto tesoriere)	-23.374	29.332
(+)/(-)	aumento/diminuzione ratei e risconti passivi	-12	-235
(+)/(-)	<i>diminuzione/aumento crediti parte corrente v/stato quote indistinte</i>	0	0
(+)/(-)	<i>diminuzione/aumento crediti parte corrente v/stato quote vincolate</i>	0	0
(+)/(-)	<i>diminuzione/aumento crediti parte corrente v/Regione per gettito addizionali Irpef e Irap</i>	0	0
(+)/(-)	<i>diminuzione/aumento crediti parte corrente v/Regione per partecipazioni regioni a statuto speciale</i>	0	0
(+)/(-)	<i>diminuzione/aumento crediti parte corrente v/Regione - vincolate per partecipazioni regioni a statuto speciale</i>	0	0
(+)/(-)	<i>diminuzione/aumento crediti parte corrente v/Regione -gettito fiscalità regionale</i>	0	0
(+)/(-)	<i>diminuzione/aumento crediti parte corrente v/Regione - altri contributi extrafondo</i>	0	0
(+)/(-)	<i>diminuzione/aumento crediti parte corrente v/Regione</i>	6.308	-4.805
(+)/(-)	<i>diminuzione/aumento crediti parte corrente v/Comune</i>	-260	-255
(+)/(-)	<i>diminuzione/aumento crediti parte corrente v/Asl-Ao</i>	-1.684	-396
(+)/(-)	<i>diminuzione/aumento crediti parte corrente v/ARPA</i>		-2
(+)/(-)	<i>diminuzione/aumento crediti parte corrente v/Erario</i>	7	20
(+)/(-)	<i>diminuzione/aumento crediti parte corrente v/Altri</i>	120	-15
(+)/(-)	diminuzione/aumento di crediti	4.491	-5.453
(+)/(-)	<i>diminuzione/aumento del magazzino</i>	2.715	-973
(+)/(-)	<i>diminuzione/aumento di acconti a fornitori per magazzino</i>	0	0
(+)/(-)	diminuzione/aumento rimanenze	2.715	-973
(+)/(-)	diminuzione/aumento ratei e risconti attivi	32	-58
	A - Totale operazioni di gestione reddituale	-5.124	36.340

RENDICONTO FINANZIARIO		2012	2011
		valori in migliaia di €	
ATTIVITÀ DI INVESTIMENTO			
(-)	Acquisto costi di impianto e di ampliamento	0	0
(-)	Acquisto costi di ricerca e sviluppo	0	0
(-)	Acquisto Diritti di brevetto e diritti di utilizzazione delle opere d'ingegno	0	-241
(-)	Acquisto immobilizzazioni immateriali in corso	0	-51
(-)	Acquisto altre immobilizzazioni immateriali	0	0
(-)	Acquisto Immobilizzazioni Immateriali	0	-292
(+)	Valore netto contabile costi di impianto e di ampliamento dismessi	0	0
(+)	Valore netto contabile costi di ricerca e sviluppo dismessi	0	0
(+)	Valore netto contabile Diritti di brevetto e diritti di utilizzazione delle opere d'ingegno dismessi	0	0
(+)	Valore netto contabile immobilizzazioni immateriali in corso dismesse	0	0
(+)	Valore netto contabile altre immobilizzazioni immateriali dismesse	0	0
(+)	Valore netto contabile Immobilizzazioni Immateriali dismesse	0	0
(-)	Acquisto terreni	0	0
(-)	Acquisto fabbricati	-767	-2.594
(-)	Acquisto impianti e macchinari	-133	-442
(-)	Acquisto attrezzature sanitarie e scientifiche	-1.342	-4.763
(-)	Acquisto mobili e arredi	-163	-157
(-)	Acquisto automezzi	-30	-42
(-)	Acquisto altri beni materiali	-2.296	-1.677
(-)	Acquisto Immobilizzazioni Materiali	-4.731	-9.675
(+)	Valore netto contabile terreni dismessi	0	6.148
(+)	Valore netto contabile fabbricati dismessi	0	49
(+)	Valore netto contabile impianti e macchinari dismessi	0	0
(+)	Valore netto contabile attrezzature sanitarie e scientifiche dismesse	0	0
(+)	Valore netto contabile mobili e arredi dismessi	0	4
(+)	Valore netto contabile automezzi dismessi	0	0
(+)	Valore netto contabile altri beni materiali dismessi	0	296
(+)	Valore netto contabile Immobilizzazioni Materiali dismesse	0	6.497
(-)	Acquisto crediti finanziari	0	0
(-)	Acquisto titoli	0	-9
(-)	Acquisto Immobilizzazioni Finanziarie	0	-9
(+)	Valore netto contabile crediti finanziari dismessi	0	0
(+)	Valore netto contabile titoli dismessi	0	0
(+)	Valore netto contabile Immobilizzazioni Finanziarie dismesse	0	0
(+/-)	Aumento/Diminuzione debiti v/fornitori di immobilizzazioni	0	0
B - Totale attività di investimento		-4.731	-3.479
ATTIVITÀ DI FINANZIAMENTO			
(+)/(-)	diminuzione/aumento crediti vs Stato (finanziamenti per investimenti)	0	0
(+)/(-)	diminuzione/aumento crediti vs Regione (finanziamenti per investimenti)	0	0
(+)/(-)	diminuzione/aumento crediti vs Regione (aumento fondo di dotazione)	0	0
(+)/(-)	diminuzione/aumento crediti vs Regione (ripiano perdite)	0	0
(+)/(-)	diminuzione/aumento crediti vs Regione (copertura debiti al 31.12.2005)	0	0
(+)/(-)	aumento/diminuzione fondo di dotazione	0	-6.557
(+)	aumento contributi in c/capitale da regione e da altri	0	0
(+)/(-)	altri aumenti/diminuzioni al patrimonio netto (contributi per ripiano perdite esercizi precedenti)	0	1.456
(+)/(-)	aumenti/diminuzioni nette contabili al patrimonio netto	-3.928	0
(+)/(-)	aumento/diminuzione debiti C/C bancari e istituto tesoriere*	0	0
(+)	assunzione nuovi mutui*	0	0
(-)	mutui quota capitale rimborsata	0	0
C - Totale attività di finanziamento		-3.928	-5.101
FLUSSO DI CASSA COMPLESSIVO (A+B+C)		-13.783	27.760
Delta liquidità tra inizio e fine esercizio (al netto dei conti bancari passivi)		-13.783	27.760
Squadratura tra il valore delle disponibilità liquide nello SP e il valore del flusso di cassa complessivo		0	0

CONTO ECONOMICO DELLE MACROSTRUTTURE

	CONTO ECONOMICO CONSUNTIVO 2012 DELLE MACROSTRUTTURE		P.O. CANOSA	P.O. ANDRIA	P.O. BISCEGLIE- TRANI	P.O. BARILETTA	C&R COMUNI ASSISTENZA OSPED.		DISTRETTO 1	DISTRETTO 2	DISTRETTO 3
	ANNO 2012	ANNO 2012					ANNO 2012	ANNO 2012			
A)	VALORE DELLA PRODUZIONE										
A.1)	Contributi in c/esercizio	611.770.854	0	0	216.893	0	0	0	0	17.001	216.870
A.1.a)	Contributi in c/esercizio - da Regione o Provincia Autonoma per quota F.S. regionale	604.322.258	0	0	216.893	0	0	0	0	17.001	216.870
A.1.b)	Contributi in c/esercizio - extra fondo	7.425.095	0	0	0	0	0	0	0	0	0
A.1.b.1)	Contributi da Regione o Prov. Aut. (extra fondo) - vincolati	954.501	0	0	0	0	0	0	0	0	0
A.1.b.2)	Contributi da Regione o Prov. Aut. (extra fondo) - Risorse aggiuntive da bilancio a titolo di copertura LEA	0	0	0	0	0	0	0	0	0	0
A.1.b.3)	Contributi da Regione o Prov. Aut. (extra fondo) - Risorse aggiuntive da bilancio a titolo di copertura extra LEA	2.873.657	0	0	0	0	0	0	0	0	0
A.1.b.4)	Contributi da Regione o Prov. Aut. (extra fondo) - altro	0	0	0	0	0	0	0	0	0	0
A.1.b.5)	Contributi da aziende sanitarie pubbliche (extra fondo)	0	0	0	0	0	0	0	0	0	0
A.1.b.6)	Contributi da altri soggetti pubblici	3.596.938	0	0	0	0	0	0	0	0	0
A.1.c)	Contributi in c/esercizio - per ricerca	0	0	0	0	0	0	0	0	0	0
A.1.c.1)	da Ministero della Salute per ricerca corrente	0	0	0	0	0	0	0	0	0	0
A.1.c.2)	da Ministero della Salute per ricerca finalizzata	0	0	0	0	0	0	0	0	0	0
A.1.c.3)	da Regione e altri soggetti pubblici	0	0	0	0	0	0	0	0	0	0
A.1.c.4)	da privati	0	0	0	0	0	0	0	0	0	0
A.1.d)	Contributi in c/esercizio - da privati	23.500	0	0	0	0	0	0	0	0	0
A.2)	Rettifiche contributi c/esercizio per destinazione ad investimenti	0	0	0	0	0	0	0	0	0	0
A.3)	Utilizzo fondi per quote inutilizzate contributi vincolati di esercizi precedenti	36.392.171	12.977.259	37.387.426	31.731.476	48.936.140	20.624.285	746.922	696.926	2.300.561	
A.4.a)	Ricavi per prestazioni sanitarie e socio-sanitarie a rilevanza sanitaria	32.010.814	0	616.785	0	557.801	18.161.482	0	0	0	0
A.4.b)	Ricavi per prestazioni sanitarie e socio-sanitarie - intramoenia	3.205.984	0	0	0	0	2.462.853	0	0	0	0
A.4.c)	Ricavi per prestazioni sanitarie e socio-sanitarie - altro	1.175.372	12.977.259	36.770.641	31.731.476	48.378.339	0	746.922	696.926	2.300.561	
A.4.d)	Concorsi, recuperi e rimborsi	972.642	0	0	0	0	0	0	0	0	0
A.6)	Partecipazione alla spesa per prestazioni sanitarie (Ticket)	4.118.449	346.957	804.307	747.506	518.332	0	329.232	0	352.263	
A.7)	Quota contributi in c/capitale imputata nell'esercizio	4.126.730	0	0	0	0	0	0	0	0	0
A.8)	Incrementi delle immobilizzazioni per lavori interni	0	0	0	0	0	0	0	0	0	0
A.9)	Altri ricavi e proventi	288.434	5.807	14.564	16.868	6.535	0	2.069	49.824	260	
TOTALE A)		657.669.281	13.330.024	38.206.297	32.712.742	49.461.007	20.624.285	1.078.223	763.751	2.869.954	
B)	COSTI DELLA PRODUZIONE										
B.1)	Acquisti di beni	75.485.101	2.559.250	14.476.718	13.585.335	14.923.894	-739.445	1.890.153	4.535.062	2.848.253	
B.1.a)	Acquisti di beni sanitari	73.423.541	2.477.201	14.246.830	12.819.360	14.635.375	-739.445	1.870.911	4.520.659	2.680.562	
B.1.b)	Acquisti di beni non sanitari	2.061.560	82.049	229.888	765.975	288.519	0	19.242	14.404	167.691	
B.2)	Acquisti di servizi sanitari	326.050.135	38.644	137.613	385.828	249.164	93.245.123	16.780.937	36.027.917	16.696.818	
B.2.a)	Acquisti di servizi sanitari - Medicina di base	46.091.413	0	0	0	0	0	4.973.249	10.779.353	5.103.835	
B.2.b)	Acquisti di servizi sanitari - Farmaceutica	60.949.335	0	0	182.471	0	0	6.430.426	15.506.150	7.886.714	
B.2.c)	Acquisti di servizi sanitari per assistenza specialistica ambulatoriale	28.681.216	0	0	0	0	0	1.327.744	3.466.642	1.741.635	
B.2.d)	Acquisti di servizi sanitari per assistenza riabilitativa	46.798.084	0	0	0	0	0	0	0	0	
B.2.e)	Acquisti di servizi sanitari per assistenza integrativa	3.919.597	0	0	0	0	0	396.816	992.485	562.713	
B.2.f)	Acquisti di servizi sanitari per assistenza protesica	5.005.010	0	0	0	0	0	728.150	941.896	715.051	
B.2.g)	Acquisti di servizi sanitari per assistenza ospedaliera	90.557.259	0	0	0	0	90.557.259	0	0	0	
B.2.h)	Acquisti prestazioni di psichiatria residenziale e semiresidenziale	6.169.343	0	0	0	0	0	0	0	0	
B.2.i)	Acquisti prestazioni di distribuzione farmaci File F	11.599.584	0	0	0	0	0	2.558.938	0	0	
B.2.j)	Acquisti prestazioni termali in convenzione	2.585.937	0	0	0	0	0	0	0	0	
B.2.k)	Acquisti prestazioni di trasporto sanitario	3.609.686	0	0	0	0	0	0	0	0	
B.2.l)	Acquisti prestazioni socio-sanitarie a rilevanza sanitaria	8.378.948	0	0	0	0	0	96.923	3.533.067	306.723	
B.2.m)	Partecipazione al personale per att. Libero-prof. (intramoenia)	2.568.432	0	0	0	0	2.568.432	0	0	0	
B.2.n)	Rimborsi Assegni e contributi sanitari	6.822.229	0	0	0	0	0	268.691	808.323	373.506	
B.2.o)	Consulenze, collaborazioni, interinale, altre prestazioni di lavoro sanitarie e socio-sanitarie	1.784.917	0	52.956	36.645	198.904	0	0	0	0	
B.2.p)	Altri servizi sanitari e socio-sanitari a rilevanza sanitaria	529.146	38.644	84.657	166.712	50.260	119.432	0	0	6.641	
B.2.q)	Costi per differenziale Tariffe TUC	0	0	0	0	0	0	0	0	0	

CONTO ECONOMICO CONSUNTIVO 2012 DELLE MACROSTRUTTURE										TOTALE AZIENDA	P.O. CANOSA	P.O. ANDRIA	P.O. BISCEGLIE-TRANI	P.O. BARILETTA	C&R COMUNI ASSISTENZA OSPED.	DISTRETTO 1	DISTRETTO 2	DISTRETTO 3		
B.3)	Acquisti di servizi non sanitari	26.060.644	1.869.059	4.356.343	5.002.984	7.062.611	22.126	399.205	514.395	939.956										
B.3.a)	Servizi non sanitari	25.463.878	1.869.059	4.356.343	5.002.984	7.062.611	22.126	399.205	514.395	939.956										
B.3.b)	Consulenze, collaborazioni, interinale, altre prestazioni di lavoro non sanitarie	96.751	0	0	0	0	0	0	0	0										
B.3.c)	Formazione	500.015	0	0	0	0	0	0	0	0										
B.4)	Manutenzione e riparazione	5.350.275	325.148	1.333.130	605.314	1.441.821	0	39.268	18.354	133.260										
B.5)	Godimento di beni di terzi	2.794.522	78.557	484.509	159.702	236.744	0	1.25.860	443.599	158.324										
B.6)	Costi del personale	186.482.866	15.669.600	35.362.013	34.577.403	37.235.038	0	2.251.867	3.084.848	5.080.587										
B.6.a)	Personale dirigente medico	73.284.210	6.681.316	17.104.194	14.466.873	17.059.273	0	530.214	742.299	1.060.428										
B.6.b)	Personale dirigente ruolo sanitario non medico	6.830.275	405.826	793.657	683.840	558.734	0	97.305	166.809	83.404										
B.6.c)	Personale comparto ruolo sanitario	74.746.024	6.471.048	14.188.762	14.432.473	16.226.105	0	1.222.922	1.320.264	2.321.257										
B.6.d)	Personale dirigente altri ruoli	2.915.533	98.384	98.384	0	98.384	0	48.192	98.384	0										
B.6.e)	Personale comparto altri ruoli	28.702.834	2.013.026	3.237.017	4.994.210	3.292.543	0	352.234	757.091	1.615.498										
B.7)	Oneri diversi di gestione	1.887.376	0	0	0	0	0	0	0	0										
B.8)	Ammortamenti	7.740.819	0	0	0	0	0	0	0	0										
B.8.a)	Ammortamenti immobilizzazioni immateriali	265.539	0	0	0	0	0	0	0	0										
B.8.b)	Ammortamenti dei fabbricati	2.105.121	0	0	0	0	0	0	0	0										
B.8.c)	Ammortamenti delle altre immobilizzazioni materiali	5.370.159	0	0	0	0	0	0	0	0										
B.9)	Valutazione delle immobilizzazioni e dei crediti	0	0	0	0	0	0	0	0	0										
B.10)	Variazione delle rimanenze	2.715.424	0	0	0	0	0	0	0	0										
B.10.a)	Variazione delle rimanenze sanitarie	2.417.823	0	0	0	0	0	0	0	0										
B.10.b)	Variazione delle rimanenze non sanitarie	297.601	0	0	0	0	0	0	0	0										
B.11)	Accantonamenti	9.244.290	0	0	0	0	0	0	0	0										
B.11.a)	Accantonamenti per rischi	6.515.096	0	0	0	0	0	0	0	0										
B.11.b)	Accantonamenti per premio operosità	282.142	0	0	0	0	0	0	0	0										
B.11.c)	Accantonamenti per quote inutilizzate di contributi vincolati	0	0	0	0	0	0	0	0	0										
B.11.d)	Altri accantonamenti	2.447.052	0	0	0	0	0	0	0	0										
TOTALE B)		643.811.452	20.540.259	56.150.326	54.316.565	61.149.271	92.527.805	21.421.290	44.624.174	25.851.199										
DIFF. TRA VALORE E COSTI DELLA PRODUZIONE (A-B)		13.857.829	-7.210.235	-17.944.029	-21.603.823	-11.688.264	-71.903.520	-20.343.068	-43.860.423	-22.981.244										
C)	PROVENTI E ONERI FINANZIARI	ANNO 2012	ANNO 2012	ANNO 2012	ANNO 2012	ANNO 2012	ANNO 2012	ANNO 2012	ANNO 2012	ANNO 2012										
C.1)	Interessi attivi ed altri proventi finanziari	410.404	0	0	0	0	0	0	0	0										
C.2)	Interessi passivi ed altri oneri finanziari	765.312	0	0	0	0	0	0	0	0										
TOTALE C)		-354.908	0	0	0	0	0	0	0	0										
D)	RETTIFICHE DI VALORE DI ATTIVITÀ FINANZIARIE	0	0	0	0	0	0	0	0	0										
D.1)	Rivalutazioni	0	0	0	0	0	0	0	0	0										
D.2)	Svalutazioni	0	0	0	0	0	0	0	0	0										
TOTALE D)		0	0	0	0	0	0	0	0	0										
E)	PROVENTI E ONERI STRAORDINARI	0	0	0	0	0	0	0	0	0										
E.1)	Proventi straordinari	1.110.998	0	0	0	0	0	0	0	0										
E.1.a)	Plusvalenze	19.000	0	0	0	0	0	0	0	0										
E.1.b)	Altri proventi straordinari	1.091.998	0	0	0	0	0	0	0	0										
E.2)	Oneri straordinari	834.743	0	0	0	0	0	0	0	0										
E.2.a)	Minusvalenze	834.743	0	0	0	0	0	0	0	0										
E.2.b)	Altri oneri straordinari	0	0	0	0	0	0	0	0	0										
TOTALE E)		276.255	0	0	0	0	0	0	0	0										
RISULTATO PRIMA DELLE IMPOSTE (A-B+C+D+E)		13.779.175	-7.210.235	-17.944.029	-21.603.823	-11.688.264	-71.903.520	-20.343.068	-43.860.423	-22.981.244										
Y)	IMPOSTE SUL REDDITO DELL'ESERCIZIO																			
Y.1)	IRAP	13.563.288	1.071.368	2.422.815	2.381.874	2.563.431	0	250.135	313.301	422.514										
Y.1.a)	IRAP relativa a personale dipendente	12.750.302	1.071.368	2.417.790	2.364.146	2.545.851	0	153.966	210.919	347.372										
Y.1.b)	IRAP relativa a collaboratori e personale assimilato a lavoro dipendente	805.217	0	5.025	17.728	17.580	0	96.169	102.382	75.142										
Y.1.c)	IRAP relativa ad attività di libera professione (intramoenia)	0	0	0	0	0	0	0	0	0										
Y.1.d)	IRAP relativa ad attività commerciali	7.769	0	0	0	0	0	0	0	0										
Y.2)	IRES	317.569	0	0	0	0	0	0	0	0										
Y.3)	Accantonamento a fondo imposte (accertamenti, condoni, ecc.)	0	0	0	0	0	0	0	0	0										
TOTALE Y)		13.880.857	1.071.368	2.422.815	2.381.874	2.563.431	0	250.135	313.301	422.514										
UTILE (PERDITA) DELL'ESERCIZIO		-101.682	-8.281.603	-20.366.844	-23.985.697	-14.251.695	-71.903.520	-20.593.203	-44.173.724	-23.403.758										

	CONTRO ECONOMICO CONSUNTIVO 2012 DELLE MACROSTRUTTURE		DIPARTIM. DIPENDENZE PATOL.	SERVIZIO SOVRADISTR. DI RIABILITAZ.	DIPARTIM. DI SALUTE MENTALE	SERVIZIO "L18"	SERVIZIO DI PNEUMOTIS.	C&R COMUNI ASSIST. TERRIT.	DIPARTIM. DI PREVENZ.	C&R COMUNI ASSISTENZA COLLETTIVA	STRUTTURE CENTRALI	C&R COMUNI AZIENDA
	ANNO 2012	ANNO 2012										
A)	VALORE DELLA PRODUZIONE											
A.1)	Contributi in c/esercizio	0	2.531.014	0	163.242	0	0	0	3.566.438	0	485.559	604.573.837
A.1.a)	Contributi in c/esercizio - da Regione o Provincia Autonoma per quota F.S. regionale	0	2.531.014	0	0	0	0	0	0	0	485.559	600.854.921
A.1.b)	Contributi in c/esercizio - extra fondo	0	0	0	163.242	0	0	0	3.566.438	0	0	3.695.416
A.1.b.1)	Contributi da Regione o Prov. Aut. (extra fondo) - vincolati	0	0	0	163.242	0	0	0	0	0	0	791.259
A.1.b.2)	Contributi da Regione o Prov. Aut. (extra fondo) - risorse aggiuntive da bilancio a titolo di copertura LEA	0	0	0	0	0	0	0	0	0	0	0
A.1.b.3)	Contributi da Regione o Prov. Aut. (extra fondo) - risorse aggiuntive da bilancio a titolo di copertura extra LEA	0	0	0	0	0	0	0	0	0	0	2.873.637
A.1.b.4)	Contributi da Regione o Prov. Aut. (extra fondo) - altro	0	0	0	0	0	0	0	0	0	0	0
A.1.b.5)	Contributi da aziende sanitarie pubbliche (extra fondo)	0	0	0	0	0	0	0	3.566.438	0	0	30.500
A.1.b.6)	Contributi da altri soggetti pubblici	0	0	0	0	0	0	0	0	0	0	0
A.1.c)	Contributi in c/esercizio - per ricerca da Ministero della Salute per ricerca corrente	0	0	0	0	0	0	0	0	0	0	0
A.1.c.1)	da Ministero della Salute per ricerca finalizzata	0	0	0	0	0	0	0	0	0	0	0
A.1.c.2)	da Regione e altri soggetti pubblici	0	0	0	0	0	0	0	0	0	0	0
A.1.c.3)	da privati	0	0	0	0	0	0	0	0	0	0	0
A.1.c.4)	Contributi in c/esercizio - da privati	0	0	0	0	0	0	0	0	0	0	23.500
A.1.d)	Contributi in c/esercizio - da privati	0	0	0	0	0	0	0	0	0	0	0
A.2)	Rettificati contributi c/esercizio per destinazione ad investimenti	0	0	0	0	0	0	0	0	0	0	0
A.3)	Utilizzo fondi per quote inutilizzate contributi vincolati di esercizi precedenti	0	0	0	0	0	0	0	0	0	0	0
A.4)	Ricavi per prestazioni sanitarie e socio-sanitarie a rilevanza sanitaria	893.026	736.164	234.765	18	2.104.444	1.845	608.526	837.436	0	0	137.194.686
A.4.a)	Ricavi per prestazioni sanitarie e socio-sanitarie - ad aziende sanitarie pubbliche	0	0	0	0	0	0	12.644.428	30.368	0	0	0
A.4.b)	Ricavi per prestazioni sanitarie e socio-sanitarie - intramoenia	0	0	0	0	0	0	0	0	0	0	749.192
A.4.c)	Ricavi per prestazioni sanitarie e socio-sanitarie - altro	893.026	736.164	234.765	18	2.104.444	1.845	608.526	807.068	0	0	-137.937.817
A.5)	Concorsi, recuperi e rimborsi	0	0	229.150	0	0	0	0	0	0	0	743.491
A.6)	Partecipazione alla spesa per prestazioni sanitarie (Ticket)	355.056	33.651	0	0	0	2.703	0	0	0	0	628.443
A.7)	Quota contributi in c/capitale imputata nell'esercizio	0	0	0	0	0	0	0	0	0	0	4.126.730
A.8)	Incrementi delle immobilizzazioni per lavori interni	0	0	0	0	0	0	0	0	0	0	0
A.9)	Altri ricavi e proventi	1.667	181	0	0	0	0	0	0	0	14.828	175.832
TOTALE A)		1.249.749	3.301.010	463.915	18	2.267.686	1.845	611.229	4.405.874	0	500.387	473.053.648
B)	COSTI DELLA PRODUZIONE											
B.1)	Acquisti di beni	5.754.825	8.834.419	20.565	271.180	621.858	161.905	34.162	3.307.037	0	154.499	32.381
B.1.a)	Acquisti di beni sanitari	5.705.671	8.806.986	4.505	263.563	581.888	148.849	31.921	3.179.428	0	120	-23.792
B.1.b)	Acquisti di beni non sanitari	49.155	27.533	16.060	7.617	39.970	13.056	2.241	127.609	0	154.379	56.173
B.2)	Acquisti di servizi sanitari	28.567.732	39.860.869	49.395.239	597.151	6.340.431	6.150.904	0	25.411.784	4.368.294	446.389	1.409.298
B.2.a)	Acquisti di servizi sanitari - Medicina di base	10.079.968	11.780.938	0	0	0	3.252.517	0	121.952	0	0	0
B.2.b)	Acquisti di servizi sanitari - Farmaceutica	13.659.232	16.899.452	0	0	0	0	0	567.361	0	0	0
B.2.c)	Acquisti di servizi sanitari per assistenza specialistica ambulatoriale	1.785.699	4.625.869	5.269.696	0	0	0	0	9.569.928	711.532	0	0
B.2.d)	Acquisti di servizi sanitari per assistenza riabilitativa	0	0	48.356.851	0	0	0	0	3.441.233	0	0	0
B.2.e)	Acquisti di servizi sanitari per assistenza integrativa	770.989	1.196.593	0	0	0	0	0	0	0	0	0
B.2.f)	Acquisti di servizi sanitari per assistenza protesica	1.426.301	1.193.612	0	0	0	0	0	0	0	0	0
B.2.g)	Acquisti di servizi sanitari per assistenza ospedaliera	0	0	0	0	0	0	0	0	0	0	0
B.2.h)	Acquisti prestazioni di psichiatria residenziale e semiresidenziale	0	0	0	0	6.169.343	0	0	0	0	0	0
B.2.i)	Acquisti prestazioni di distribuzione farmaci File F	0	0	0	0	0	0	0	0	0	0	0
B.2.j)	Acquisti prestazioni termali in convenzione	0	0	0	0	0	0	0	0	0	0	0
B.2.k)	Acquisti prestazioni di trasporto sanitario	0	0	613.917	56	5.707	2.898.387	0	85.127	0	0	6.493
B.2.l)	Acquisti prestazioni socio-sanitarie a rilevanza sanitaria	370.521	3.474.691	0	597.023	0	0	0	0	0	0	0
B.2.m)	Partecipazione al personale per att. Libero-prof. (intramoenia)	0	0	0	0	0	0	0	0	0	0	0
B.2.n)	Rimborsi Assegni e contributi sanitari	474.982	689.713	79.277	0	163.121	0	0	3.569.256	0	0	395.360
B.2.o)	Consulenze, collaborazioni, interinali, altre prestazioni di lavoro sanitarie e socio-sanitarie	0	0	15.499	0	0	0	0	87.505	0	446.389	947.019
B.2.p)	Altri servizi sanitari e socio-sanitari a rilevanza sanitaria	42	0	0	72	2.260	0	0	0	0	0	60.427
B.2.q)	Costi per differenziale Tariffe TUC	0	0	0	0	0	0	0	0	0	0	0

CONTO ECONOMICO CONSUNTIVO 2012 DELLE MACROSTRUTTURE												
	DISTRETTO 4	DISTRETTO 5	SERVIZIO SOVRADISTR. DI RIABILITAZ.	DIPARTIM. DIPENDENZE PATOL.	DIPARTIM. DI SALUTE MENTALE	SERVIZIO "118"	SERVIZIO DI PNEUMOTIS.	C&R COMUNI ASSIST. TERRIT.	DIPARTIM. DI PREVENZ.	C&R COMUNI ASSISTENZA COLLETTIVA	STRUTTURE CENTRALI	C&R COMUNI AZIENDA
B.3)	Acquisti di servizi non sanitari	965.687	596.089	72.300	45.098	201.276	7.288	2.243	330.056	0	1.207.095	2.532.833
B.3.a)	Servizi non sanitari	965.687	596.089	72.300	45.098	201.276	7.288	2.243	330.056	0	1.207.095	2.532.833
B.3.b)	Consulenze, collaborazioni, interinale, altre prestazioni di lavoro non sanitarie	0	0	0	0	0	0	0	0	0	46.405	50.346
B.3.c)	Formazione	0	0	0	0	0	0	0	0	0	448.542	51.473
B.4)	Mantenimento e riparazione	38.089	10.464	1.857	1.623	2.393	0	0	0	0	117.912	1.264.876
B.5)	Godimento di beni di terzi	235.422	403.271	36.415	1.361	179.711	0	541	101.486	0	103.228	46.091
B.6)	Costi del personale	4.056.950	4.656.493	6.995.500	1.997.713	9.663.830	3.056.101	940.393	10.353.166	0	11.386.335	115.030
B.6.a)	Personale dirigente medico	1.405.066	840.142	548.609	3.219.411	424.171	530.214	6.034.133	0	0	1.272.513	0
B.6.b)	Personale dirigente ruolo sanitario non medico	149.825	180.709	576.613	584.484	1.541.975	0	83.404	0	0	983.690	0
B.6.c)	Personale comparto ruolo sanitario	1.898.639	1.792.747	4.141.829	705.149	3.767.140	2.631.930	410.179	2.317.794	0	810.315	97.464
B.6.d)	Personale dirigente altri ruoli	0	98.384	0	0	98.384	0	98.384	0	0	2.181.688	0
B.6.e)	Personale comparto altri ruoli	603.418	1.229.299	1.436.917	159.472	1.036.966	0	1.819.450	0	0	6.138.129	17.567
B.7)	Oneri diversi di gestione	0	0	0	0	0	0	0	644.620	0	441.194	801.562
B.8)	Ammortamenti	0	0	0	0	0	0	0	0	0	0	7.740.819
B.8.a)	Ammortamenti immobilizzazioni immateriali	0	0	0	0	0	0	0	0	0	0	265.539
B.8.b)	Ammortamenti dei fabbricati	0	0	0	0	0	0	0	0	0	0	2.105.121
B.8.c)	Ammortamenti delle altre immobilizzazioni materiali	0	0	0	0	0	0	0	0	0	0	5.370.159
B.9)	Svalutazione delle immobilizzazioni e dei crediti	0	0	0	0	0	0	0	0	0	0	0
B.10)	Variazione delle rimanenze	0	0	0	0	0	0	0	0	0	0	2.715.424
B.10.a)	Variazione delle rimanenze sanitarie	0	0	0	0	0	0	0	0	0	0	2.417.823
B.10.b)	Variazione delle rimanenze non sanitarie	0	0	0	0	0	0	0	0	0	0	297.601
B.11)	Accantonamenti	0	0	0	0	0	0	0	0	0	0	9.244.200
B.11.a)	Accantonamenti per rischi	0	0	0	0	0	0	0	0	0	0	6.515.096
B.11.b)	Accantonamenti per premio operosità	0	0	0	0	0	0	0	0	0	0	282.142
B.11.c)	Accantonamenti per quote inutilizzate di contributi vincolati	0	0	0	0	0	0	0	0	0	0	0
B.11.d)	Altri accantonamenti	0	0	0	0	0	0	0	0	0	0	2.447.052
TOTALE B)		39.618.705	54.361.606	56.461.577	2.914.126	17.019.192	9.378.592	977.339	19.115.339	0	13.856.652	25.902.603
DIFF. TRA VALORE E COSTI DELLA PRODUZIONE (A-B)		-38.369.956	-51.060.596	-55.997.662	-2.914.108	-14.751.506	-9.376.747	-366.110	-14.711.465	0	-13.856.264	447.151.045
C)	PROVENTI E ONERI FINANZIARI	ANNO 2012	ANNO 2012	ANNO 2012	ANNO 2012	ANNO 2012	ANNO 2012	ANNO 2012	ANNO 2012	ANNO 2012	ANNO 2012	ANNO 2012
C.1)	Interessi attivi ed altri proventi finanziari	0	0	0	0	0	0	0	0	0	0	410.404
C.2)	Interessi passivi ed altri oneri finanziari	0	0	0	0	0	0	0	0	0	0	765.312
TOTALE C)		0	0	0	0	0	0	0	0	0	0	-354.908
D)	RETTIFICHE DI VALORE DI ATTIVITÀ FINANZIARIE											
D.1)	Rivalutazioni	0	0	0	0	0	0	0	0	0	0	0
D.2)	Svalutazioni	0	0	0	0	0	0	0	0	0	0	0
TOTALE D)		0	0	0	0	0	0	0	0	0	0	0
E)	PROVENTI E ONERI STRAORDINARI											
E.1)	Proventi straordinari	0	0	0	0	0	0	0	0	0	0	1.110.998
E.1.a)	Plusvalenze	0	0	0	0	0	0	0	0	0	0	19.000
E.1.b)	Altri proventi straordinari	0	0	0	0	0	0	0	0	0	0	1.091.998
E.2)	Oneri straordinari	0	0	0	0	0	0	0	0	0	0	834.743
E.2.a)	Minusvalenze	0	0	0	0	0	0	0	0	0	0	0
E.2.b)	Altri oneri straordinari	0	0	0	0	0	0	0	0	0	0	834.743
TOTALE E)		0	0	0	0	0	0	0	0	0	0	276.255
RISULTATO PRIMA DELLE IMPOSTE (A-B+C+D+E)		-38.369.956	-51.060.596	-55.997.662	-2.914.108	-14.751.506	-9.376.747	-366.110	-14.711.465	0	-13.856.264	447.072.391
Y)	IMPOSTE SUL REDDITO DELL'ESERCIZIO											
Y.1)	IRAP	388.937	414.222	479.574	136.588	660.740	395.860	64.296	736.517	0	845.478	15.638
Y.1.a)	IRAP relativa a personale dipendente	0	318.375	478.301	136.588	660.740	395.860	64.296	736.517	0	845.478	15.638
Y.1.b)	IRAP relativa a collaboratori e personale assimilato a lavoro dipendente	111.553	95.847	1.273	0	186.907	0	0	28.646	0	66.965	7.869
Y.1.c)	IRAP relativa ad attività di libera professione (intraoemia)	0	0	0	0	0	0	0	0	0	0	0
Y.1.d)	IRAP relativa ad attività commerciali	0	0	0	0	0	0	0	0	0	0	0
Y.2)	IRRS	0	0	0	0	0	0	0	0	0	0	7.769
Y.3)	Accantonamento a fondo imposte (accertamenti, condoni, ecc.)	0	0	0	0	0	0	0	0	0	0	317.569
TOTALE Y)		388.937	414.222	479.574	136.588	660.740	395.860	64.296	736.517	0	845.478	393.207
UTILE (PERDITA) DELL'ESERCIZIO		-38.757.893	-51.474.818	-56.477.236	-3.050.696	-15.412.246	-9.772.607	-430.406	-15.447.982	0	-14.201.742	446.739.185

MODELLO SIOPE - ENTRATE

Codice Gestionale	Descrizione	Importo
E1100	Compartecipazione alla spesa per prestazioni sanitarie (ticket)	3.538.637,42
E1301	Entrate da aziende sanitarie della Regione/Provincia autonoma per prestazioni sanitarie e sociosanitarie a rilevanza sanitaria	2.564,80
E1304	Entrate da Policlinici universitari della Regione/Provincia autonoma per prestazioni sanitarie e sociosanitarie a rilevanza sanitaria	17.500,00
E1400	Entrate per prestazioni sanitarie e sociosanitarie a rilevanza sanitaria ad altre Amministrazioni pubbliche	104.591,64
E1500	Entrate per prestazioni sanitarie erogate a soggetti privati	1.856.623,71
E1600	Entrate per prestazioni sanitarie erogate in regime di intramoenia	2.471.797,22
E1700	Entrate per prestazioni non sanitarie	276.250,40
E1800	Entrate per prestazione di servizi derivanti da sopravvenienze attive	200.081,34
E2101	Contributi e trasferimenti correnti da Stato	13.000,00
E2102	Contributi e trasferimenti correnti da Regione e Prov. Autonoma per quota fondo sanitario regionale indistinto	344.692.860,00
E2104	Contributi e trasferimenti correnti da Regione e Prov. Autonoma extra fondo sanitario vincolato	190.309.692,66
E2201	Contributi e trasferimenti correnti da Imprese	18.500,00
E2202	Donazioni da imprese	974,48
E3102	Rimborsi spese per personale comandato	196.558,50
E3104	Restituzione fondi economali	29.369,86
E3105	Riscossioni IVA	141.439,54
E3106	Altri concorsi, recuperi e rimborsi	1.955.438,66
E3201	Fitti attivi	691,21
E3202	Interessi attivi	253.591,54
E5103	Contributi e trasferimenti da Regione e Prov. Autonoma per finanziamenti di investimenti e fondo di dotazione	2.080.625,66
E6100	Prelievi da conti bancari di deposito	517.569,87
E6400	Depositi cauzionali	7.000,00
U5598	Altri oneri della gestione corrente	179.970,67
		548.865.329,18

MODELLO SIOPE - USCITE

Codice Gestionale	Descrizione	Importo
U1101	Competenze a favore del personale al netto degli arretrati	96.210.976,29
U1102	Arretrati di anni precedenti e per anno in corso	45.808,56
U1201	Ritenute previdenziali e assistenziali al personale	17.289.267,42
U1202	Ritenute erariali a carico del personale	36.191.463,85
U1203	Altre ritenute al personale per conto di terzi	2.123.682,25
U1301	Contributi obbligatori per il personale	40.356.103,38
U1403	Indennizzi	1.964,94
U1503	Rimborsi spese per personale comandato	52.901,18
U2101	Prodotti farmaceutici	46.543.479,10
U2102	Emoderivati	3.703.155,08
U2103	Prodotti dietetici	938.255,75
U2104	Materiali per la profilassi (vaccini)	4.020.549,82
U2105	Materiali diagnostici prodotti chimici	12.954.571,15
U2106	Materiali diagnostici, lastreRX, mezzi contrasto RX, carta per ECG, ecc.	1.811.755,42
U2107	Presidi chirurgici e materiali sanitari	12.716.241,74
U2108	Materiali protesici	9.245.006,14
U2109	Materiali per emodialisi	3.198.434,98
U2110	Materiali e prodotti per uso veterinario	24.748,72
U2111	Acquisti di beni sanitari da altre strutture sanitarie	197.005,63
U2201	Prodotti alimentari	63.131,54
U2202	Materiali di guardaroba, di pulizia e di convivenza in genere	709.780,94
U2203	Combustibili, carburanti e lubrificanti	823.687,30
U2204	Supporti informatici e cancelleria	520.131,87
U2205	Pubblicazioni, giornali e riviste	30.086,20
U2206	Acquisto di materiali per la manutenzione	8.931,67
U2298	Altri beni non sanitari	42.411,39
U3103	Acquisti di servizi sanitari per medicina di base da soggetti convenzionali	30.927.055,27
U3106	Acquisti di servizi sanitari per farmaceutica da privati	60.812.005,89
U3109	Acquisti di servizi sanitari per assistenza specialistica ambulatoriale da privati	12.221.039,43
U3111	Acquisti di servizi sanitari per assistenza riabilitativa da altre Amministrazioni pubbliche	8.252,50
U3112	Acquisti di servizi sanitari per assistenza riabilitativa da privati	38.647.734,63
U3114	Acquisti di servizi sanitari per assistenza integrativa e protesica da altre Amministrazioni pubbliche	7.778,12
U3115	Acquisti di servizi sanitari per assistenza integrativa e protesica da privati	9.856.504,18
U3116	Acquisti di servizi sanitari per assistenza ospedaliera da strutture sanitarie pubbliche della Regione/Provincia autonoma di appartenenza	409.172,04
U3118	Acquisti di servizi sanitari per assistenza ospedaliera da privati	7.561.564,61
U3121	Acquisti di prestazioni di psichiatria residenziale e semiresidenziale da privati	6.919.872,11
U3127	Acquisti di prestazioni termali in convenzione da privati	5.302.626,49
U3130	Acquisti di prestazioni trasporto in emergenza e urgenza da privati	3.553.669,53
U3133	Acquisti di prestazioni socio sanitarie a rilevanza sanitaria da privati	80.952,42
U3134	Consulenze, collaborazioni, interinale e altre prestazioni di lavoro sanitarie e sociosanitarie da strutture sanitarie pubbliche della Regione/Provincia autonoma di appartenenza	74.422,87
U3136	Consulenze, collaborazioni, interinale e altre prestazioni di lavoro sanitarie e sociosanitarie da privati	4.000,00
U3138	Altri acquisti di servizi e prestazioni sanitarie da altre Amministrazioni pubbliche	30.678,10
U3150	Ritenute erariali sui compensi ai medici di base in convenzione	8.277.145,73
U3151	Contributi previdenziali e assistenziali sui compensi ai medici di base in convenzione	6.552.792,56
U3153	Ritenute erariali sui compensi ai medici specialisti ambulatoriali	3.039.818,34
U3154	Contributi previdenziali e assistenziali sui compensi ai medici specialisti ambulatoriali	1.109.602,00
U3198	Altri acquisti di servizi e prestazioni sanitarie da altri soggetti	7.713.856,40
U3199	Acquisto di servizi sanitari derivanti da sopravvenienze	95.950,36

Codice Gestionale	Descrizione	Importo
U3203	Consulenze, collaborazioni, interinale e altre prestazioni di lavoro non sanitarie da privati	51.209,31
U3204	Servizi ausiliari e spese di pulizia	11.448.786,91
U3206	Mensa per degenti	4.667.042,89
U3207	Riscaldamento	15.760,96
U3208	Utenze e canoni per telefonia e reti di trasmissione	795.850,85
U3209	Utenze e canoni per energia elettrica	3.482.857,24
U3210	Utenze e canoni per altri servizi	2.776.472,22
U3211	Assicurazioni	588.182,43
U3212	Assistenza informatica e manutenzione software	1.744.213,71
U3213	Corsi di formazione esternalizzata	308.300,28
U3214	Manutenzione ordinaria e riparazioni di immobili e loro pertinenze	1.699.672,05
U3216	Manutenzione ordinaria e riparazioni di attrezzature tecnico-scientifico sanitarie	3.373.076,00
U3217	Manutenzione ordinaria e riparazioni di automezzi	81.353,15
U3218	Altre spese di manutenzione ordinaria e riparazioni	1.543.169,34
U3219	Spese legali	332.800,59
U3220	Smaltimento rifiuti	1.305.086,41
U3299	Altre spese per servizi non sanitari	1.210.857,73
U4201	Contributi e trasferimenti a altre imprese	2.818,26
U4202	Contributi e trasferimenti a famiglie	6.318.909,73
U4203	Contributi e trasferimenti a istituzioni sociali private	369.641,11
U5201	Noleggi	2.340.446,34
U5202	Locazioni	529.663,93
U5203	Leasing operativo	151.129,00
U5204	Leasing finanziario	97.450,05
U5306	Interessi passivi v/fornitori	672.412,92
U5308	Altri oneri finanziari	519,95
U5401	IRAP	13.780.967,50
U5402	IRES	304.106,00
U5499	Altri tributi	415.367,01
U5501	Costituzione di fondi per il servizio economato in contanti	649.706,80
U5503	Indennit�, rimborso spese ed oneri sociali per gli organi direttivi e Collegio sindacale	228.044,88
U5504	Commissioni e Comitati	154.670,10
U5505	Borse di studio	300.039,51
U5506	Ritenute erariali su indennit� a organi istituzionali e altri compensi	204.048,44
U5598	Altri oneri della gestione corrente	1.506.075,77
U5599	Altre spese correnti derivanti da sopravvenienze	1.164.474,79
U6102	Fabbricati	1.038.362,17
U6103	Impianti e macchinari	385.970,40
U6104	Attrezzature sanitarie e scientifiche	2.805.877,83
U6105	Mobili e arredi	245.957,11
U6106	Automezzi	72.116,29
U6199	Altri beni materiali	182.175,25
U6200	Immobilizzazioni immateriali	440.838,71
U7400	Restituzione di depositi cauzionali	2.440,00
U7500	Altre operazioni finanziarie	3.005,00
		562.821.952,81